

Renault
Group

SITES MULTIMARQUES RENAULT DACIA ALPINE
Règles de cohabitation

Edition v1b • Octobre 2022

Sommaire

1	Drapeaux	4
2	Signalétique directionnelle	17
3	Totems & enseignes en drapeau	23
4	Façades Après-Vente	32
5	Espace Livraison	40

Introduction

OBJECTIFS

Ce document définit les règles d'implantation à respecter au sein des sites multimarques Renault Dacia Alpine, lorsque la construction de bâtiments séparés par marque n'est pas envisageable.

Les normes d'identité du réseau Renault & Dacia doivent être appliquées dans toutes les situations.

RÈGLES D'APPLICATION

Les règles d'application doivent permettre le déploiement de sites multimarques afin :

- d'offrir à nos clients les parcours les plus lisibles pour une expérience client cohérente quelle que soit la nature du site,
- d'assurer une présence équilibrée des marques,
- de permettre le respect de l'identité des enseignes grâce à des règles de séparation claires et l'organisation stricte des cas de cohabitation au sein des espaces communs.

1

DRAPEAUX

Que retenir ?

Sur un site multimarque, les drapeaux des marques sont disposés séparément par groupe de 3 ou 5, de part et d'autre du site.

Dans certains cas particuliers, il est possible d'assembler des drapeaux de marque selon un ordre précis.

Drapeaux Renault

DESCRIPTION

2 hauteurs de mât existent dans le réseau commercial :
10 m et 12 m.

La hauteur de 12 m est recommandée pour tout nouvel
emplacement.

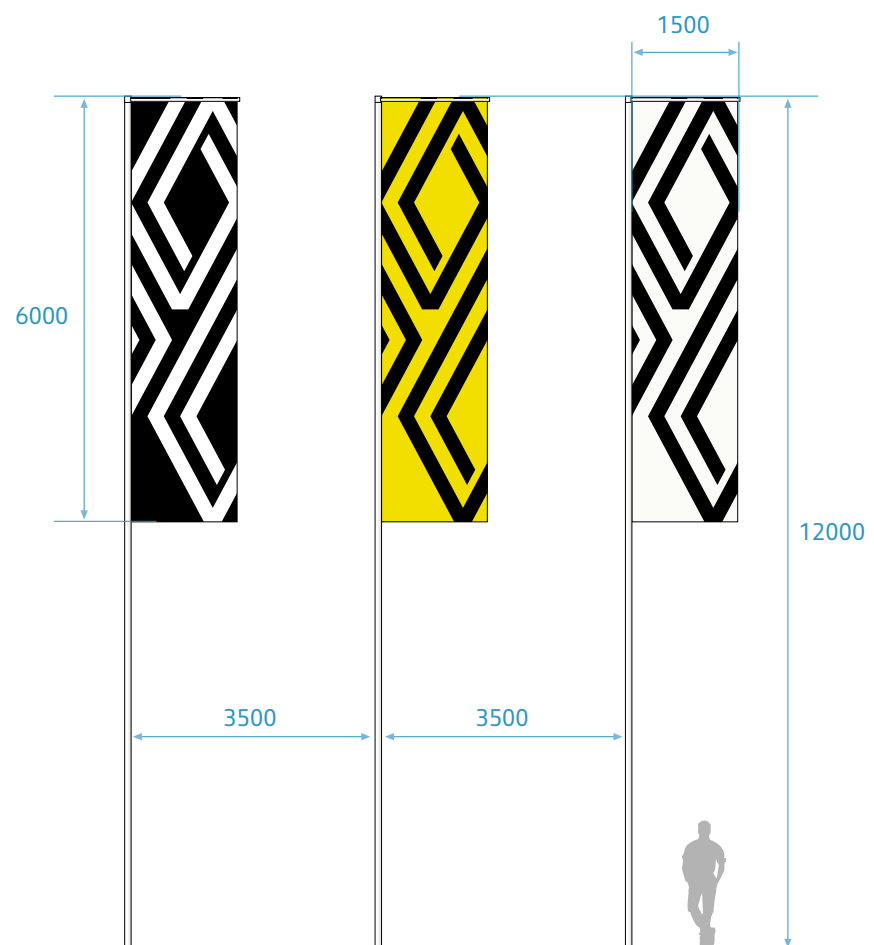

DRAPEAUX DE 6 M SUR MÂTS DE 12 M

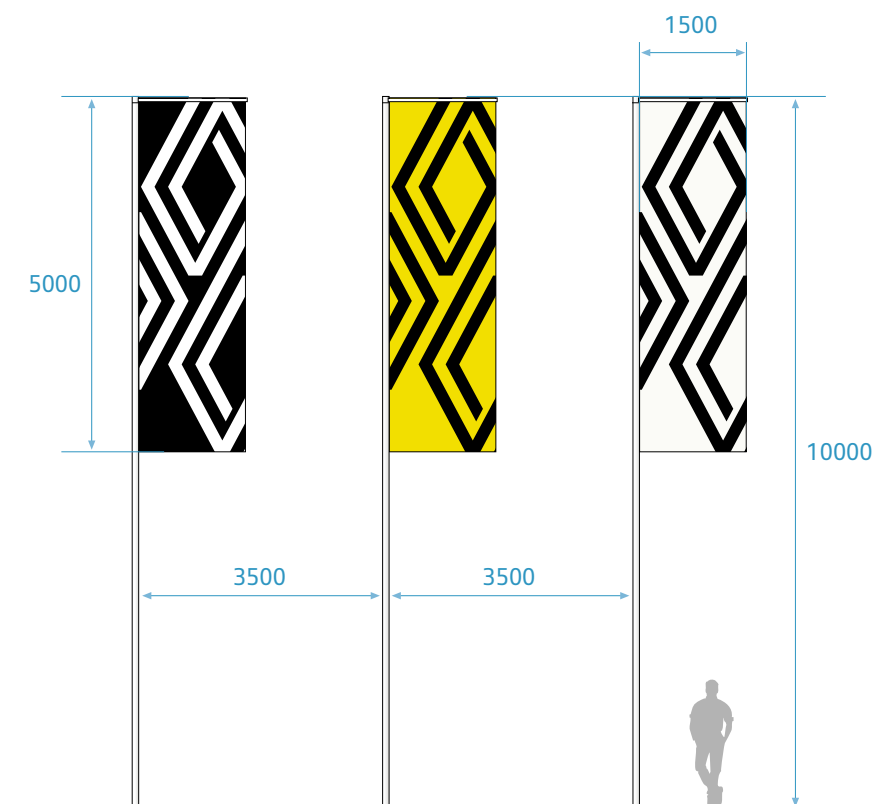

DRAPEAUX DE 5 M SUR MÂTS DE 10 M

Drapeaux Alpine

DESCRIPTION

2 hauteurs de mât existent dans le réseau commercial :
10 m et 12 m.

La hauteur de 12 m est recommandée pour tout nouvel
emplacement.

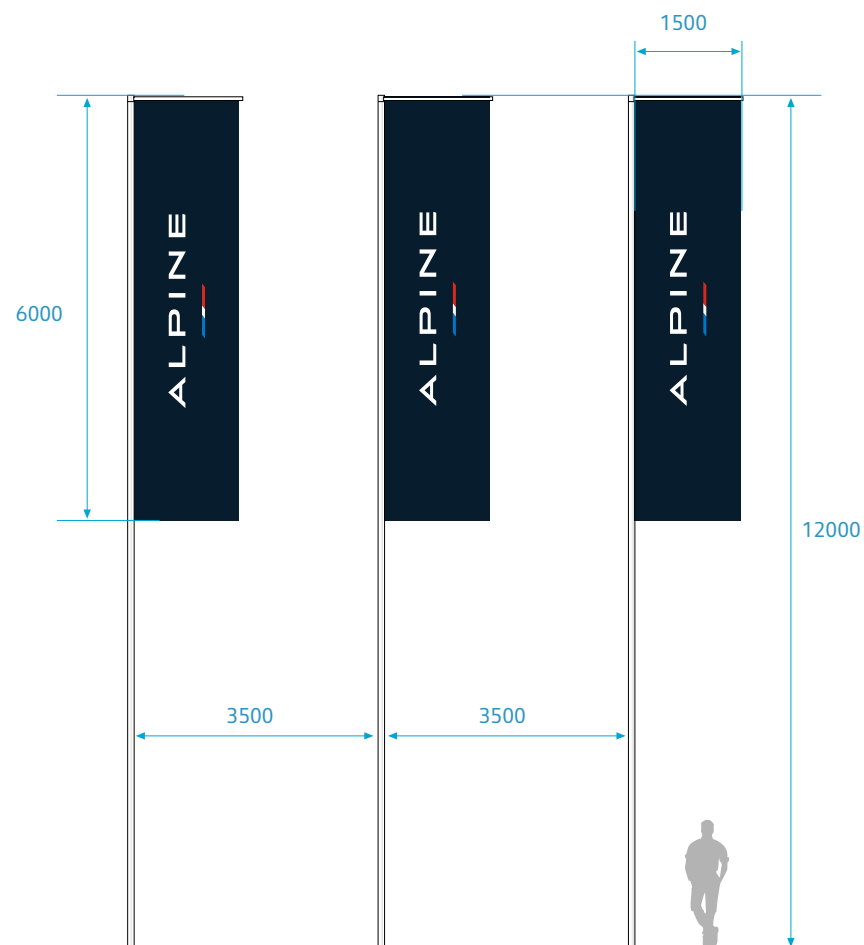

DRAPEAUX DE 6 M SUR MÂTS DE 12 M

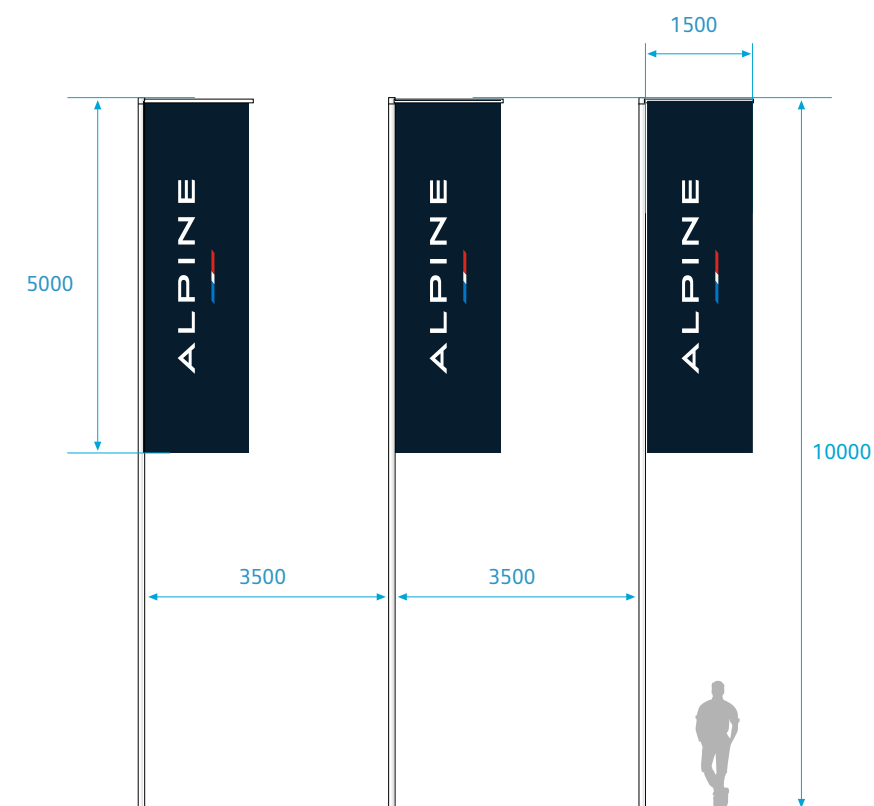

DRAPEAUX DE 5 M SUR MÂTS DE 10 M

Drapeaux Dacia

DESCRIPTION

2 hauteurs de mât existent dans le réseau commercial :
10 m et 12 m.

La hauteur de 12 m est recommandée pour tout nouvel
emplacement.

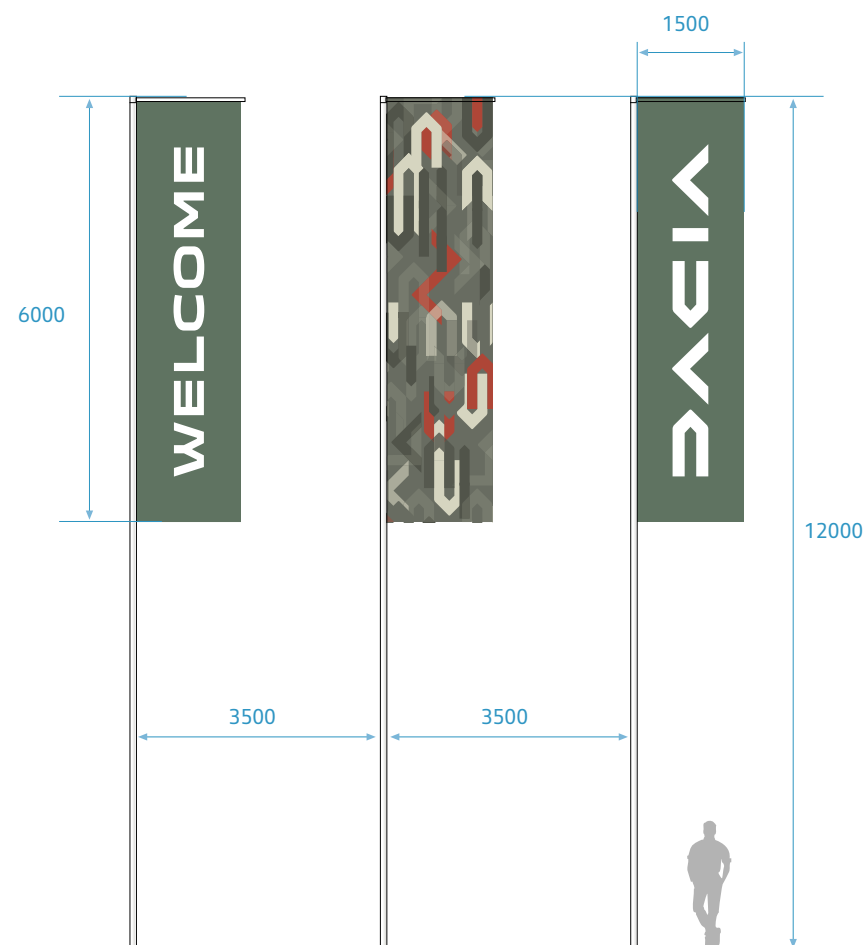

DRAPEAUX DE 6 M SUR MÂTS DE 12 M

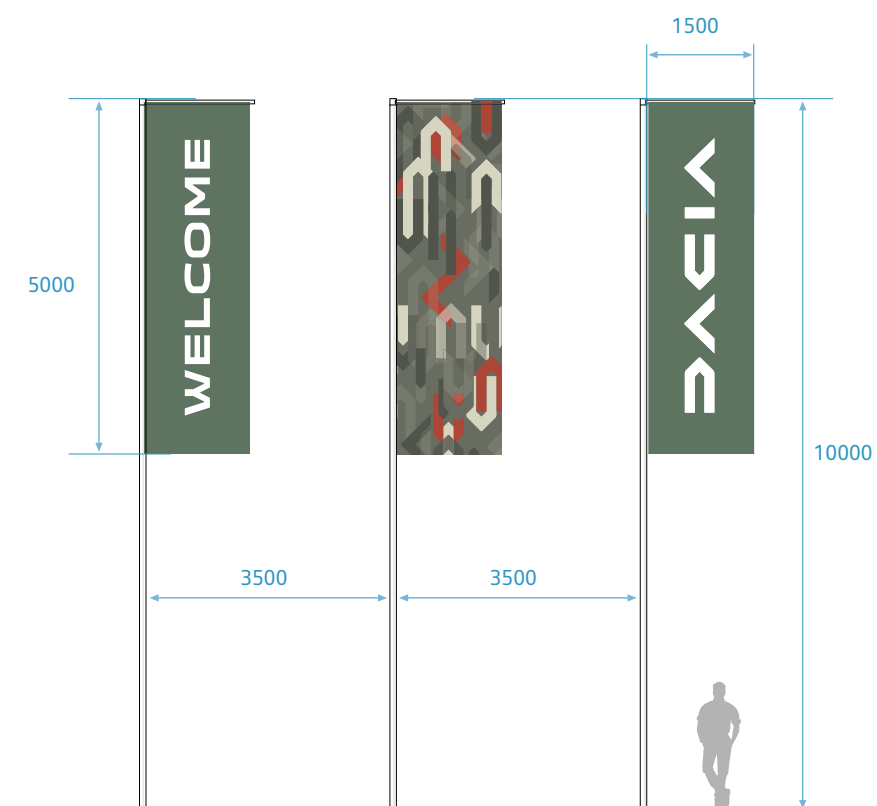

DRAPEAUX DE 5 M SUR MÂTS DE 10 M

Groupes séparés de 3 drapeaux • sites Renault Alpine

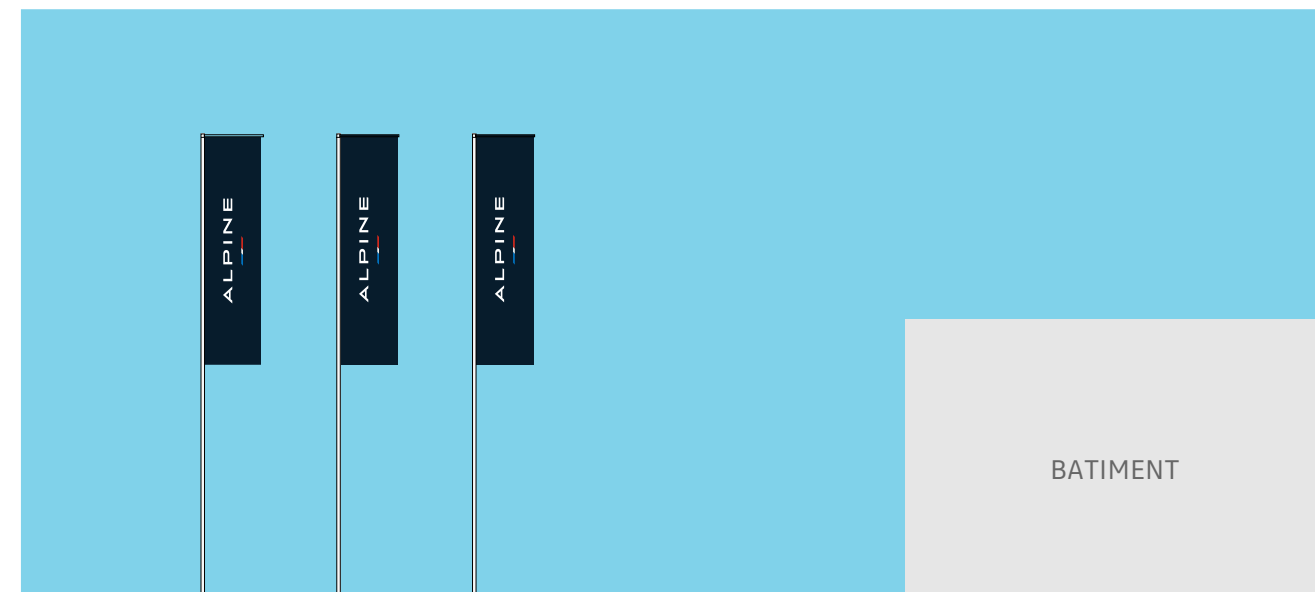
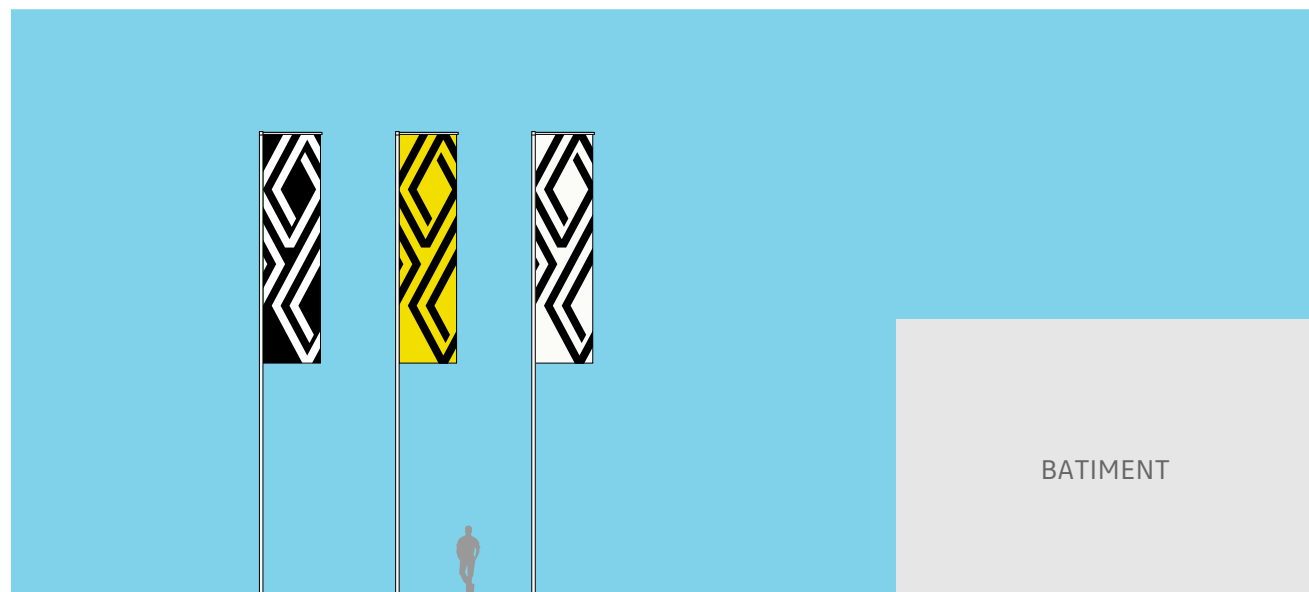

PRINCIPES

- Des groupes séparés de 3 drapeaux sont utilisés sur les côtés du site.
- Un ordre précis doit être respecté.

- 1 Drapeaux Renault
- 2 Drapeaux Alpine
- 3 Organisation générale du site

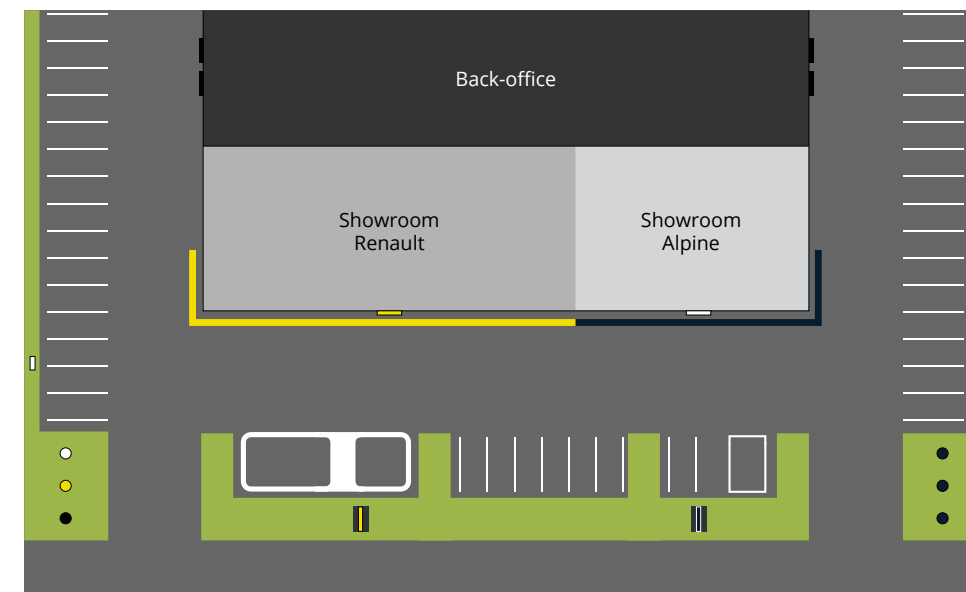

Groupes séparés de 5 drapeaux • sites Renault Alpine

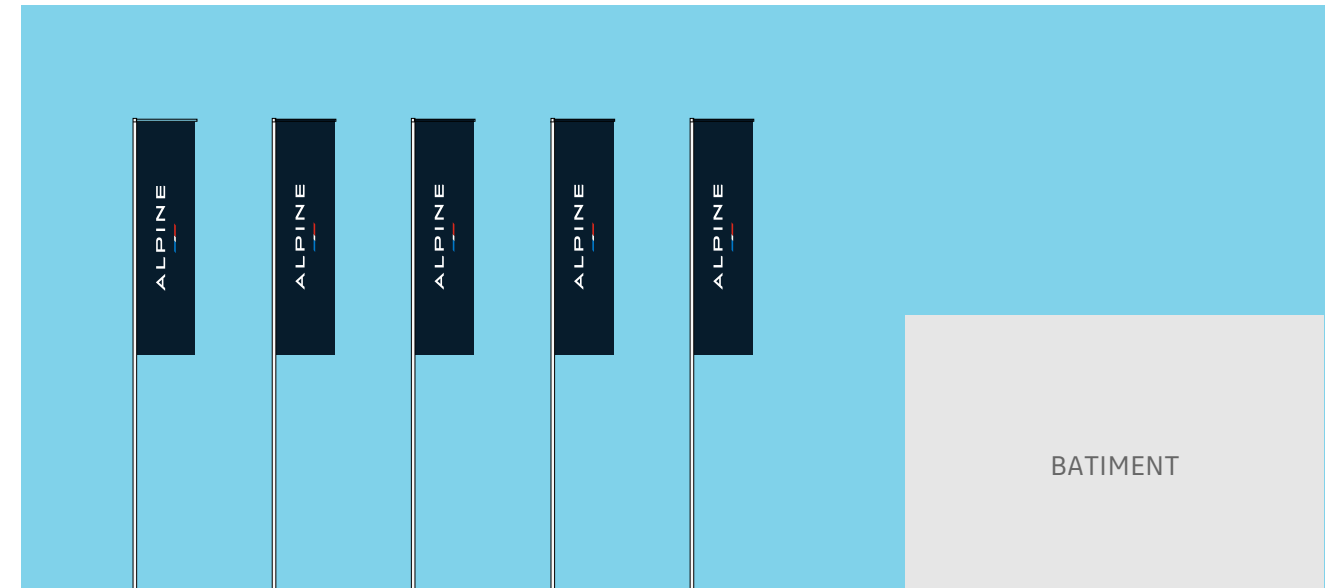
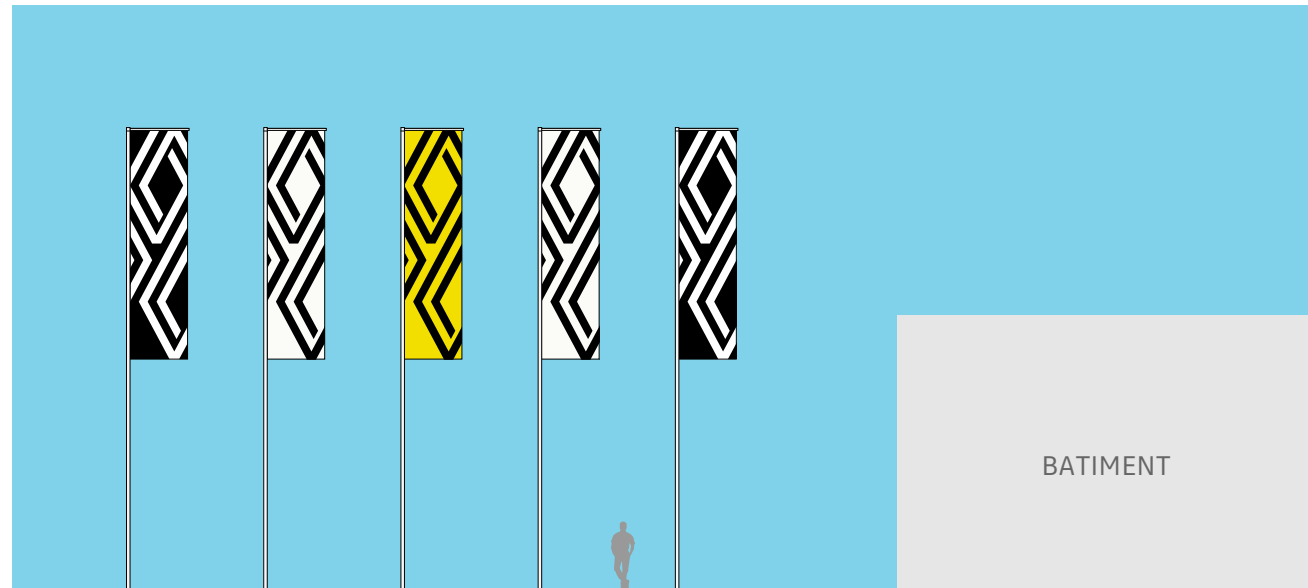

PRINCIPES

- Des groupes séparés de 5 drapeaux sont utilisés sur les côtés du site.
- Un ordre précis doit être respecté.

- 1 Drapeaux Renault
- 2 Drapeaux Alpine
- 3 Organisation générale du site

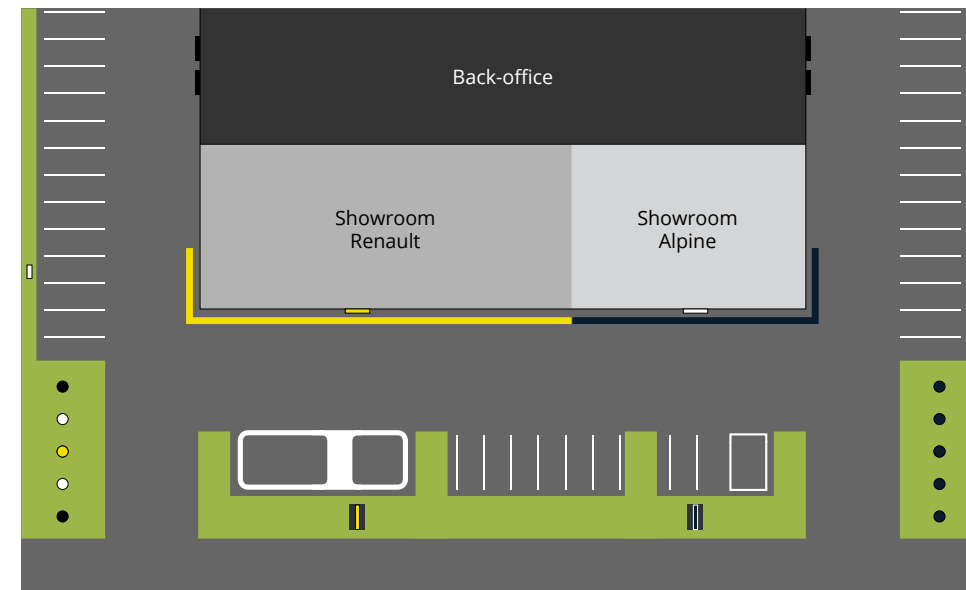

Groupes mixtes de 3 drapeaux • sites Renault Alpine

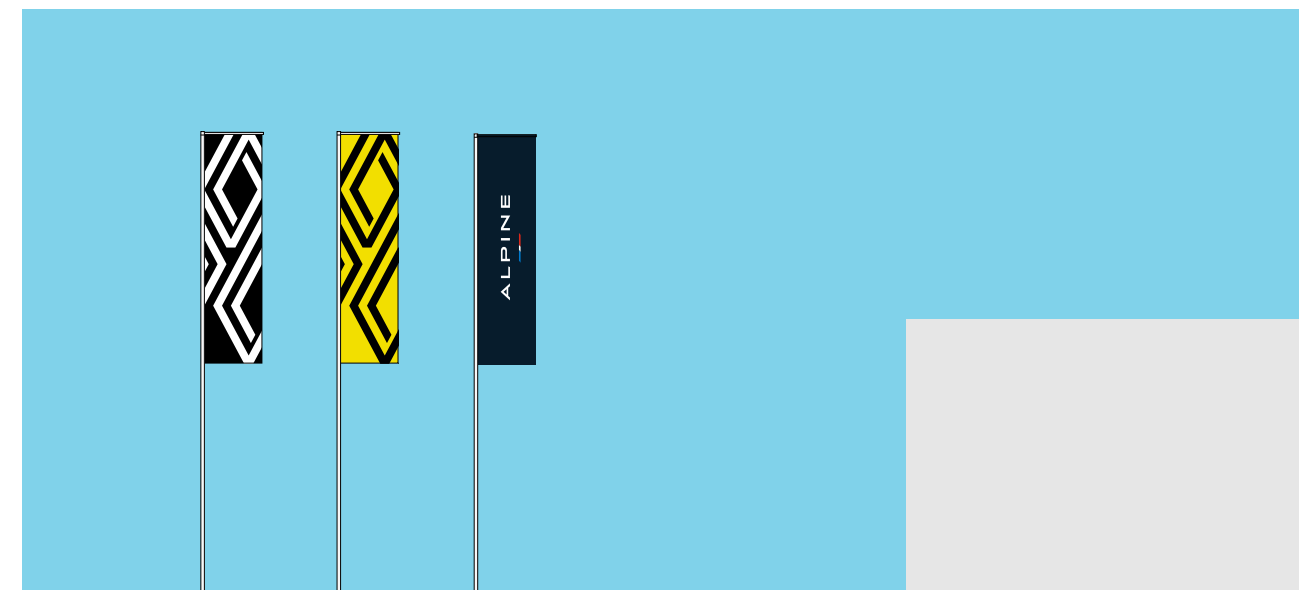

PRINCIPES

Lorsqu'il n'est pas possible d'utiliser des groupes de drapeaux séparés, il sera possible de mélanger les drapeaux des deux marques.

- Un groupe mixte de 3 drapeaux est utilisé sur un côté du site.
- Un ordre précis doit être respecté.

- 1 Groupe mixte de drapeaux
- 2 Organisation générale du site

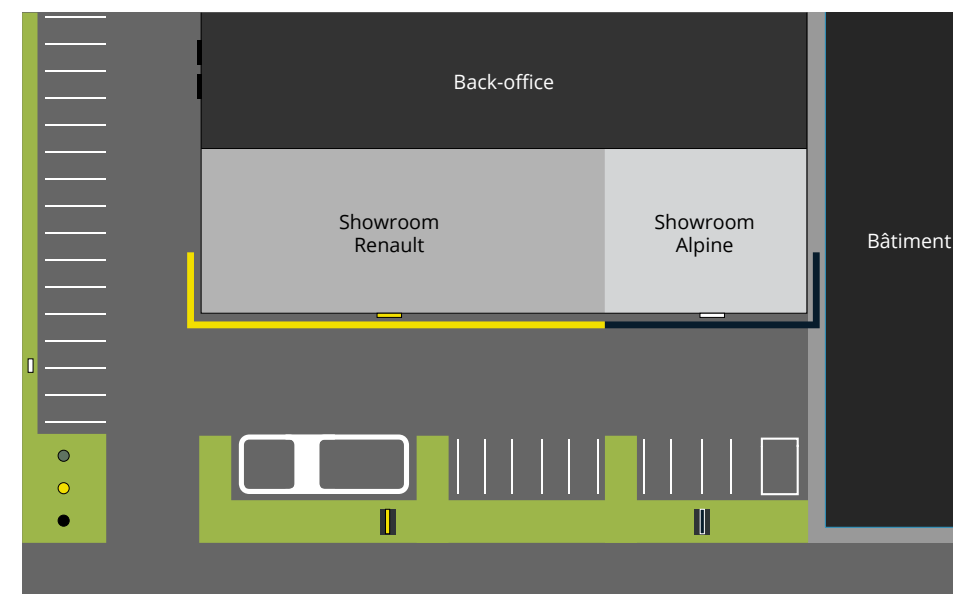

Groupes mixtes de 3 drapeaux • sites Renault Dacia Alpine



1

PRINCIPES

Lorsqu'il n'est pas possible d'utiliser des groupes de drapeaux séparés, il sera possible de mélanger les drapeaux des deux marques.

- Un groupe mixte de 3 drapeaux est utilisé sur un côté du site.
- Un ordre précis doit être respecté.

- 1 Groupe mixte de drapeaux
- 2 Organisation générale du site

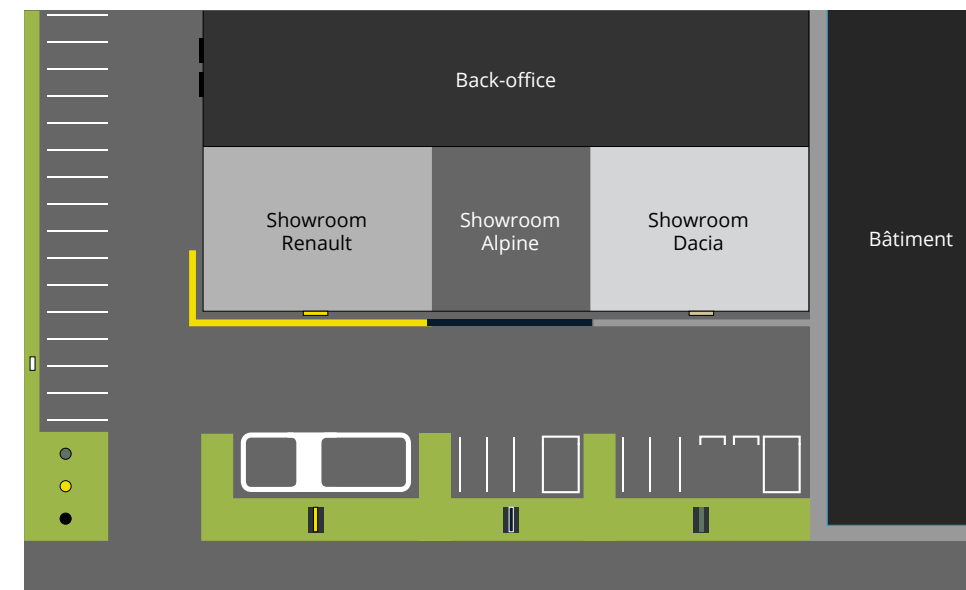

2

Cas particulier • groupes mixtes de 3 drapeaux • à éviter

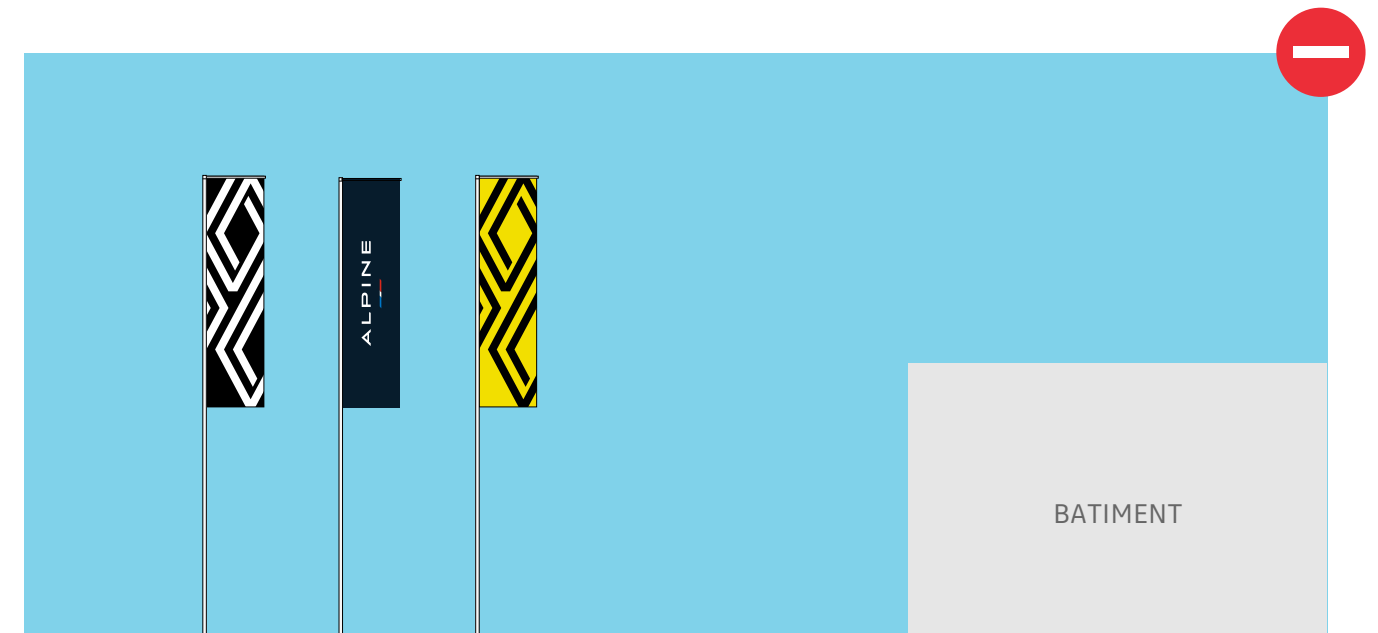
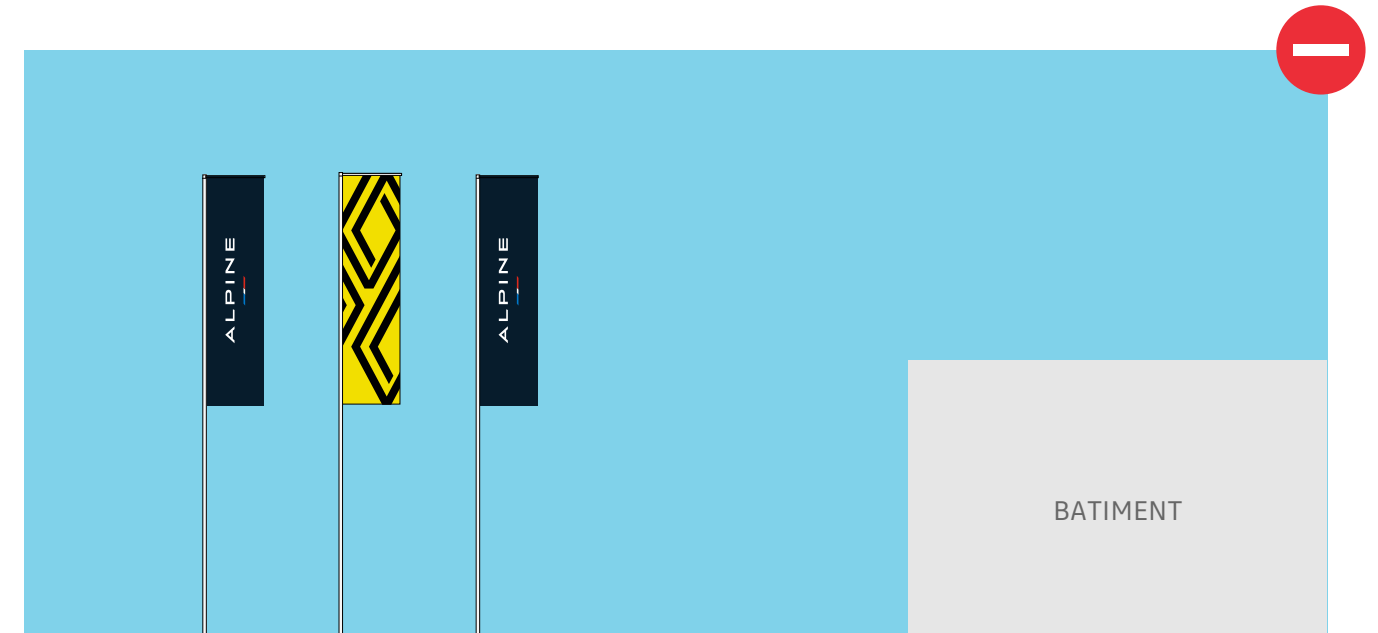
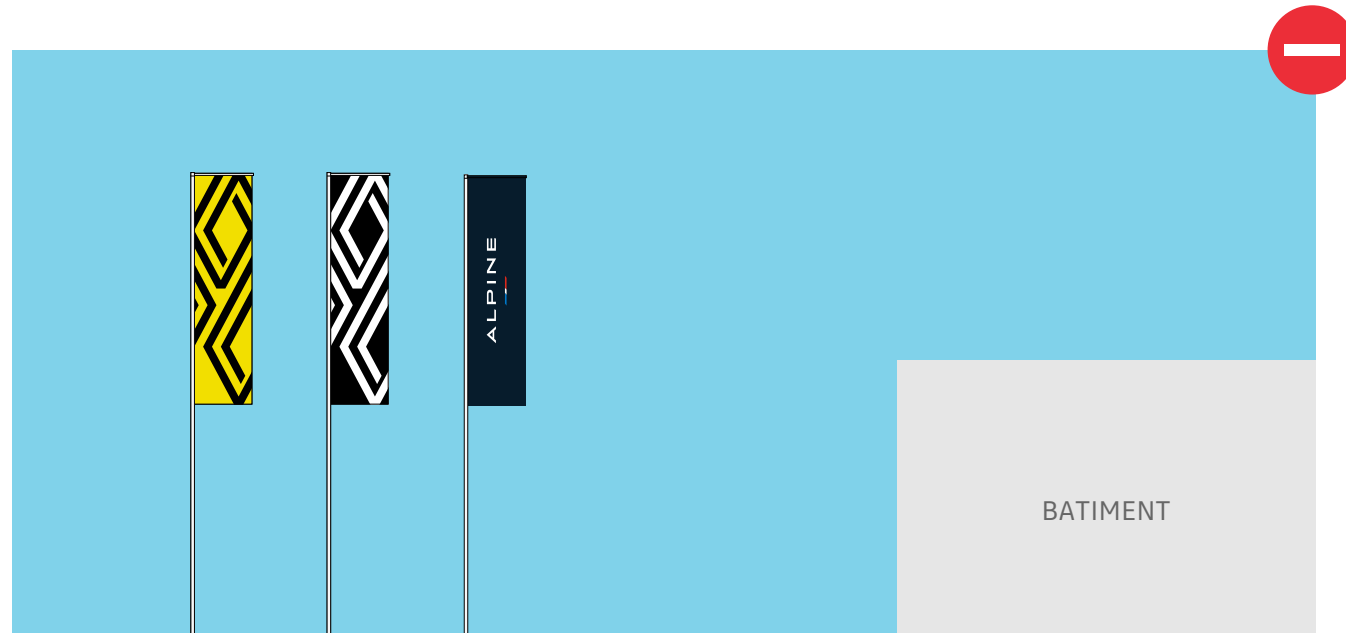

LÉGENDE

- 1 Changement d'ordre des drapeaux Renault.
- 2 Un drapeau Renault dans un groupe de drapeaux Alpine.
- 3 Un drapeau Alpine dans un groupe de drapeaux Renault.

Groupes mixtes de 5 drapeaux • sites Renault Alpine

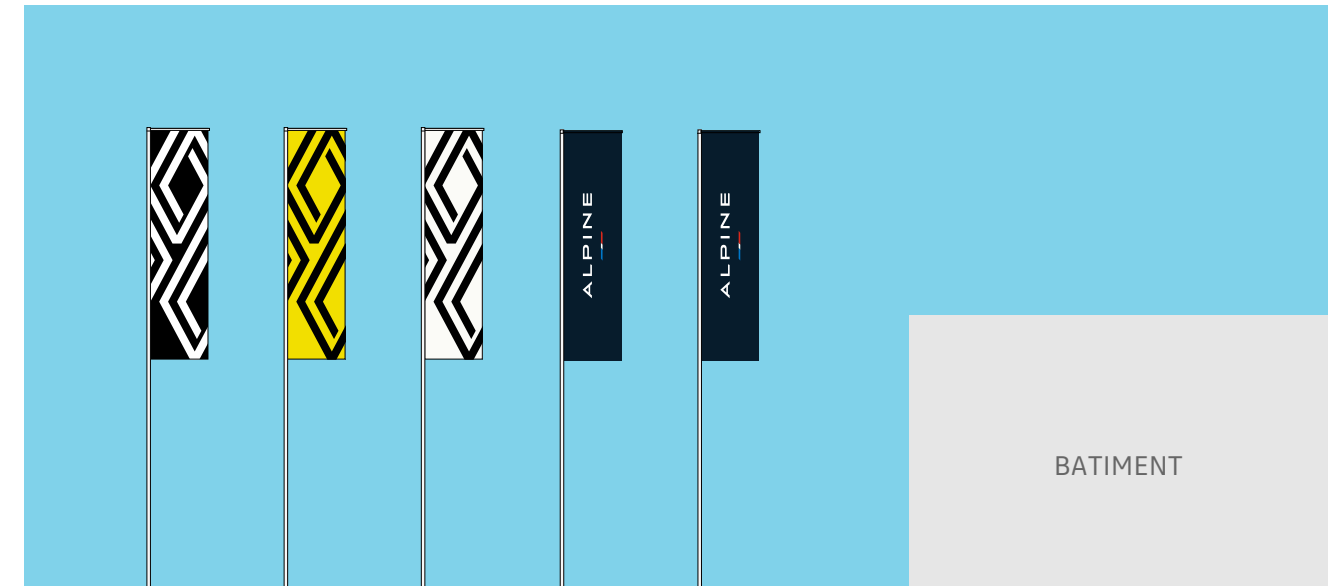

PRINCIPES

Lorsqu'il n'est pas possible d'utiliser des groupes de drapeaux séparés, il sera possible de mélanger les drapeaux des deux marques.

- Un groupe mixte de 5 drapeaux est utilisé sur l'un des côtés du site.
- Un ordre précis doit être respecté.

- 1 Groupe mixte de drapeaux.
- 2 Organisation générale du site.

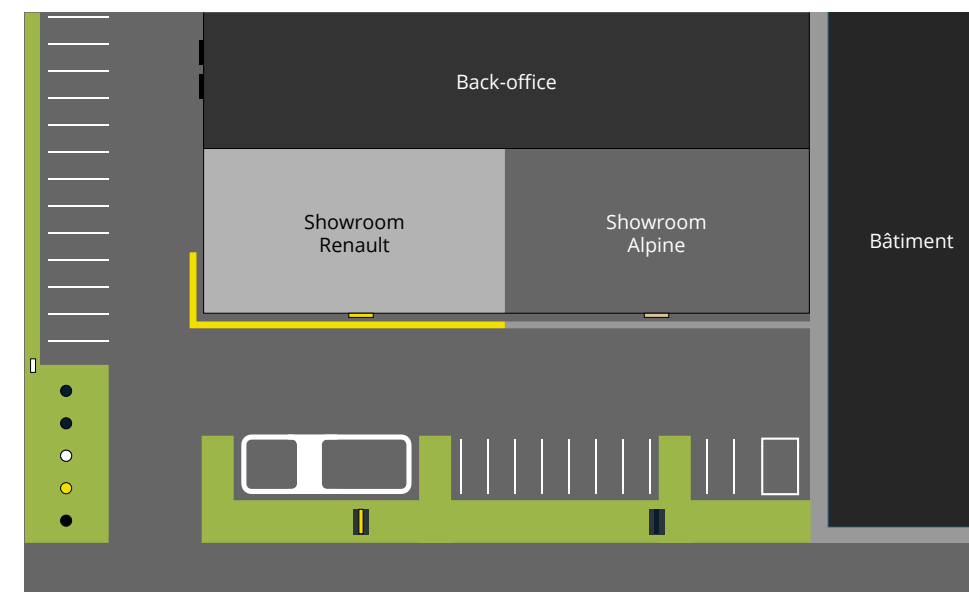

Groupes mixtes de 5 drapeaux • sites Renault Dacia Alpine



1

PRINCIPES

Lorsqu'il n'est pas possible d'utiliser des groupes de drapeaux séparés, il sera possible de mélanger les drapeaux des deux marques.

- Un groupe mixte de 5 drapeaux est utilisé sur l'un des côtés du site.
- Un ordre précis doit être respecté.

- 1 Groupe mixte de drapeaux.
- 2 Organisation générale du site.

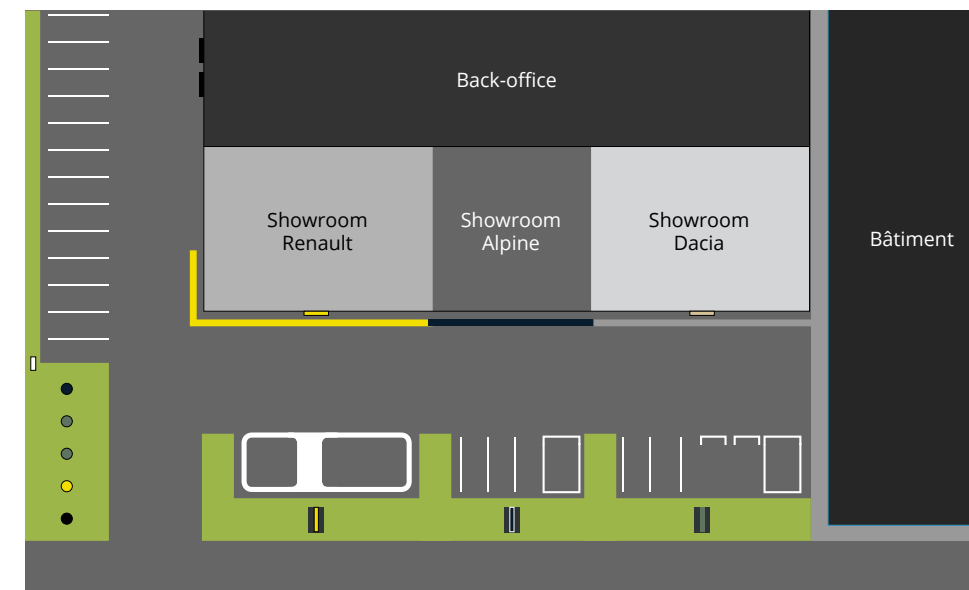

2

Cas particulier • groupes mixtes de 5 drapeaux • à éviter

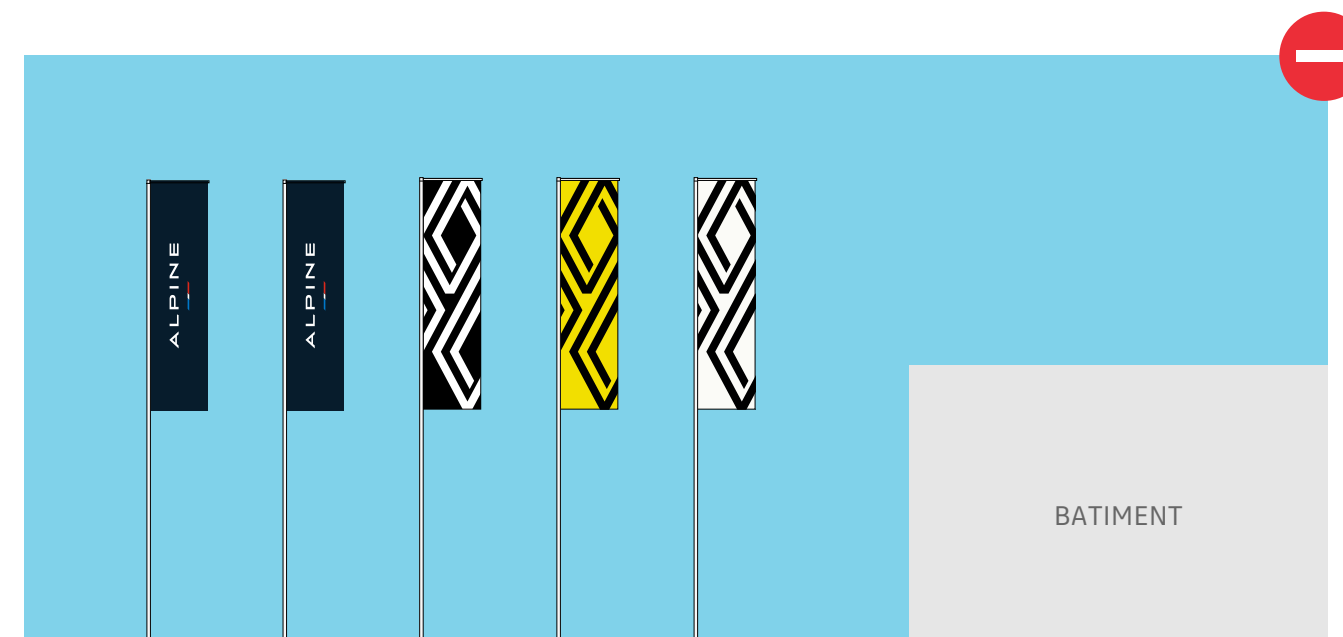
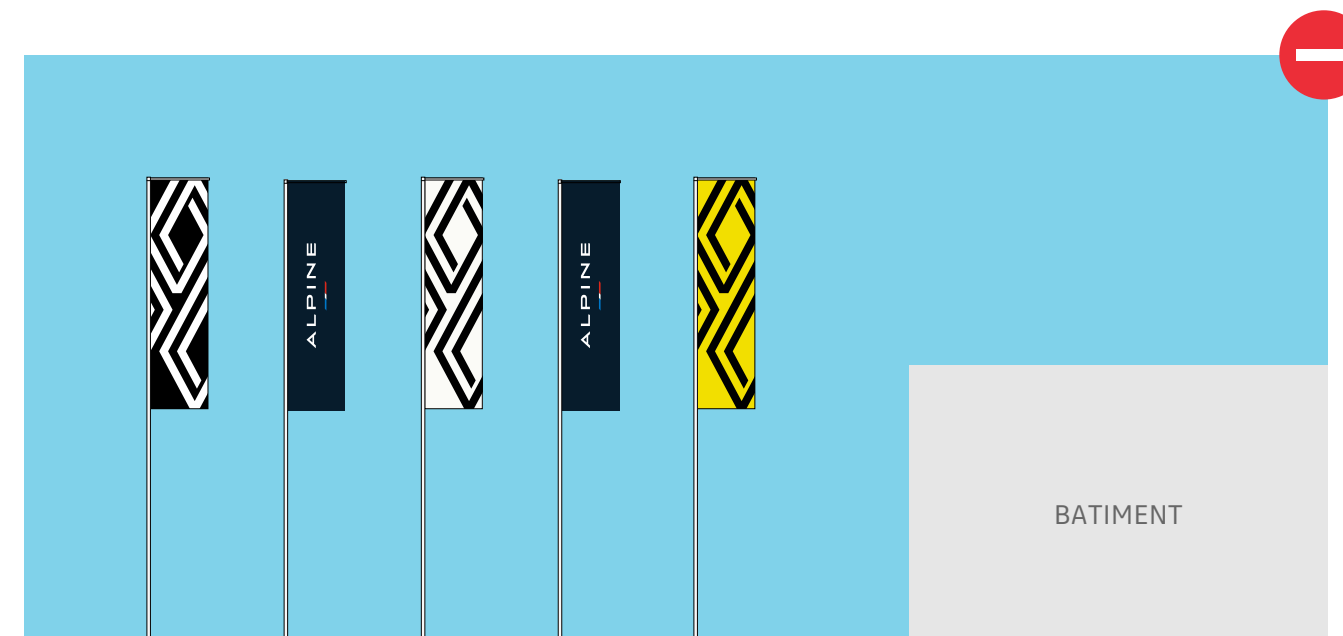
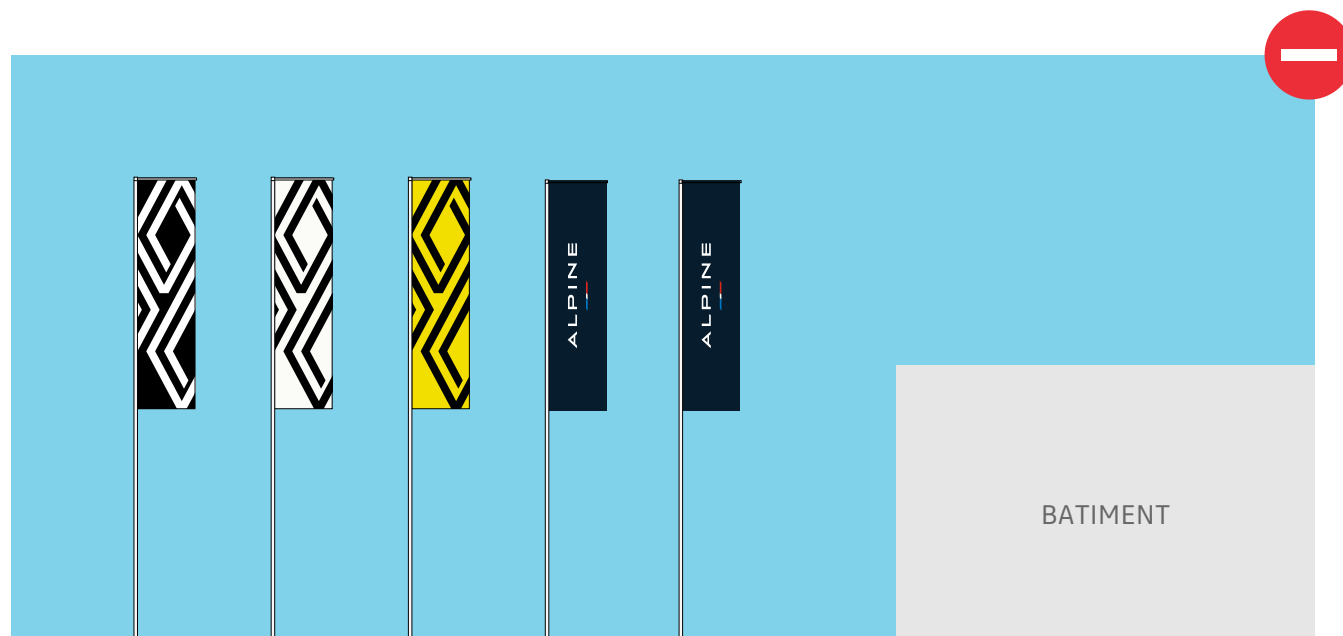

LÉGENDE

- 1 Changement d'ordre des drapeaux Renault
- 2 Changement d'ordre dans un groupe de 5 drapeaux
- 3 Changement d'ordre dans un groupe de 5 drapeaux

2

SIGNALÉTIQUE DIRECTIONNELLE

Que retenir ?

La signalétique directionnelle est agencée de manière à baliser le parcours client depuis les abords du site jusqu'aux espaces d'accueil clients.

Sur un site multimarque, les éléments de la signalétique directionnelle Renault sont utilisés avec une légère modification : la typographie est la Renault Group en place et lieu de la Nouvel'R.

Famille d'éléments

LA SIGNALISATION DIRECTIONNELLE

Elle utilise les éléments suivants :

- 1 Panneaux directionnels,
- 2 Panneaux d'entrée-sortie,
- 3 Panneaux de parking.

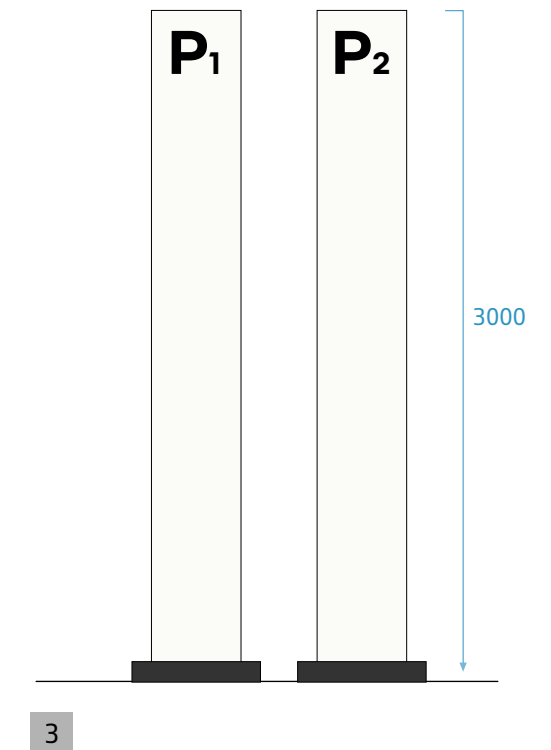
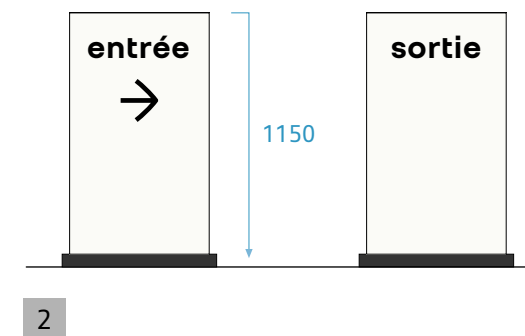
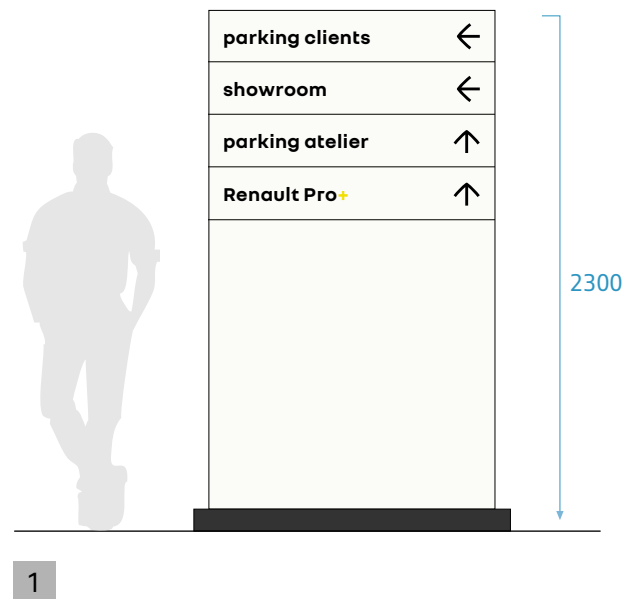

Panneaux directionnels

PRÉSENTATION

- Les dimensions des panneaux directionnels sont : H. 2300 x L. 1400 x Ep. 200 millimètres.
- Le panneau directionnel est implanté à l'entrée du site.
- La simplicité de l'organisation du site s'exprime par le nombre limité de lignes de texte.
- Par exception, Renault Pro+ est écrit avec la police Nouvel'R.

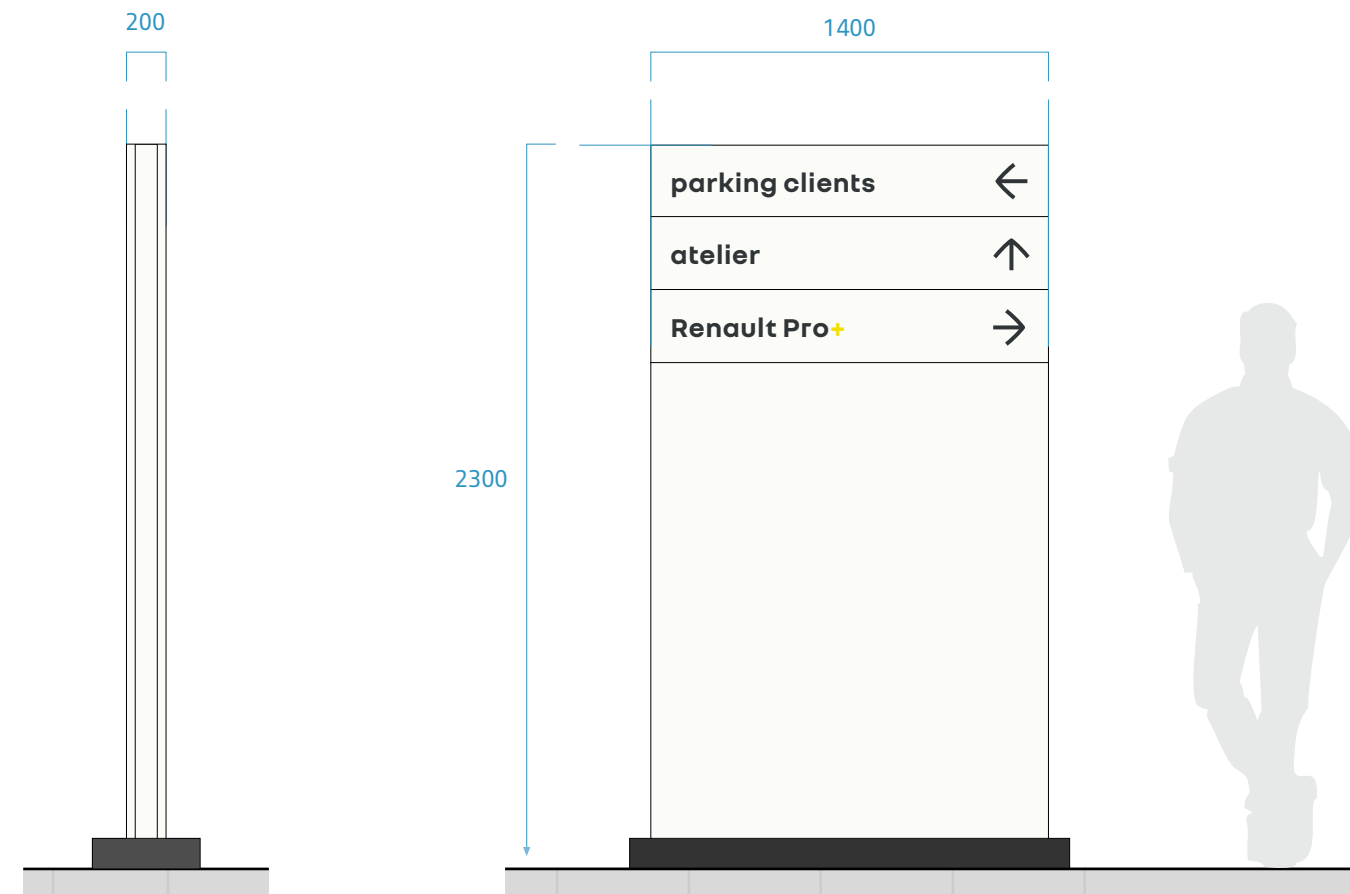

Panneaux entrée/sortie

PRÉSENTATION

Ces éléments sont complémentaires aux panneaux directionnels.

Ils sont positionnés perpendiculairement à la circulation lorsque l'entrée et la sortie sont distinctes.

1. Le panneau "entrée" accueille le client sur le site.
2. Le panneau "sortie" conclut le parcours jalonné par les panneaux directionnels.

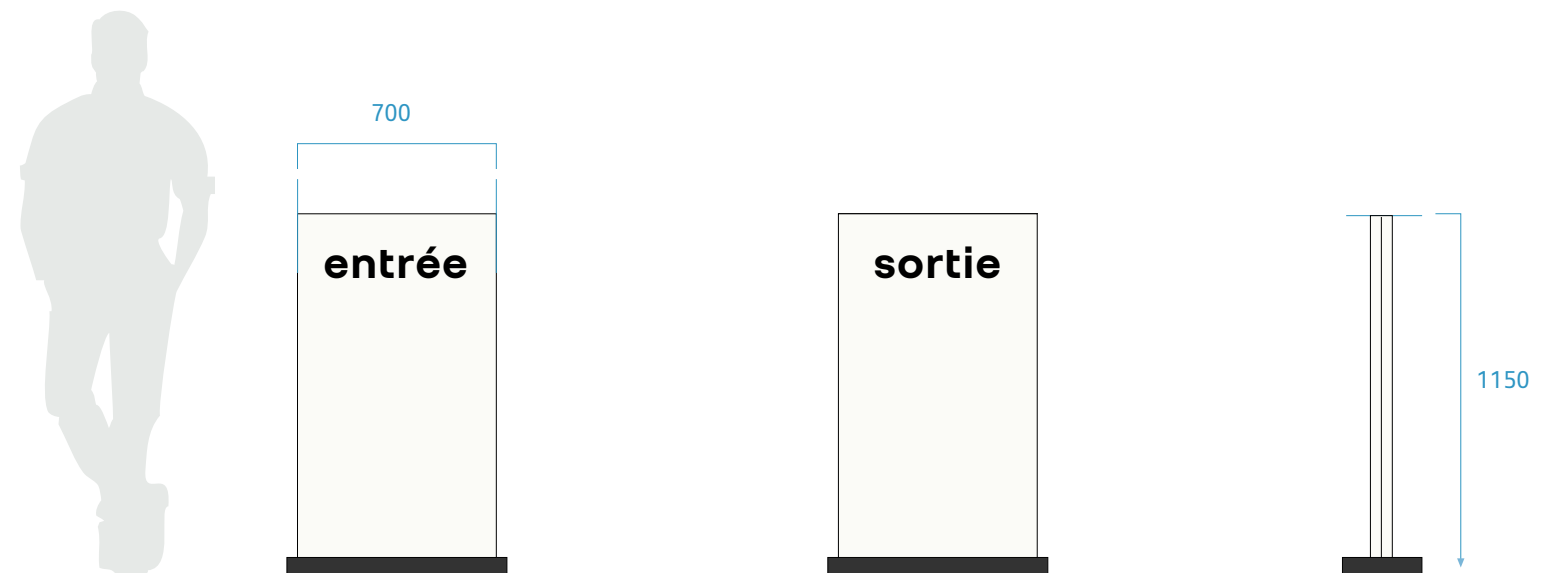

Panneaux de parking

PRÉSENTATION

Un élément dérivé du mât d'aire de la zone d'essai.

Le panneau de parking porte en haut l'indication "P1" ou "P2" (dans certains cas "P3", etc.) permettant de distinguer le parking client showroom du parking dédié à l'atelier.

Le panneau de parking a un fond blanc et mesure 3 m de haut.

- 1 Panneau en tôle d'aluminium prélaqué blanc satiné RAL 9010.
- 2 Marquages adhésifs noir mat, typographie Renault Group Bold, alignés en pied.

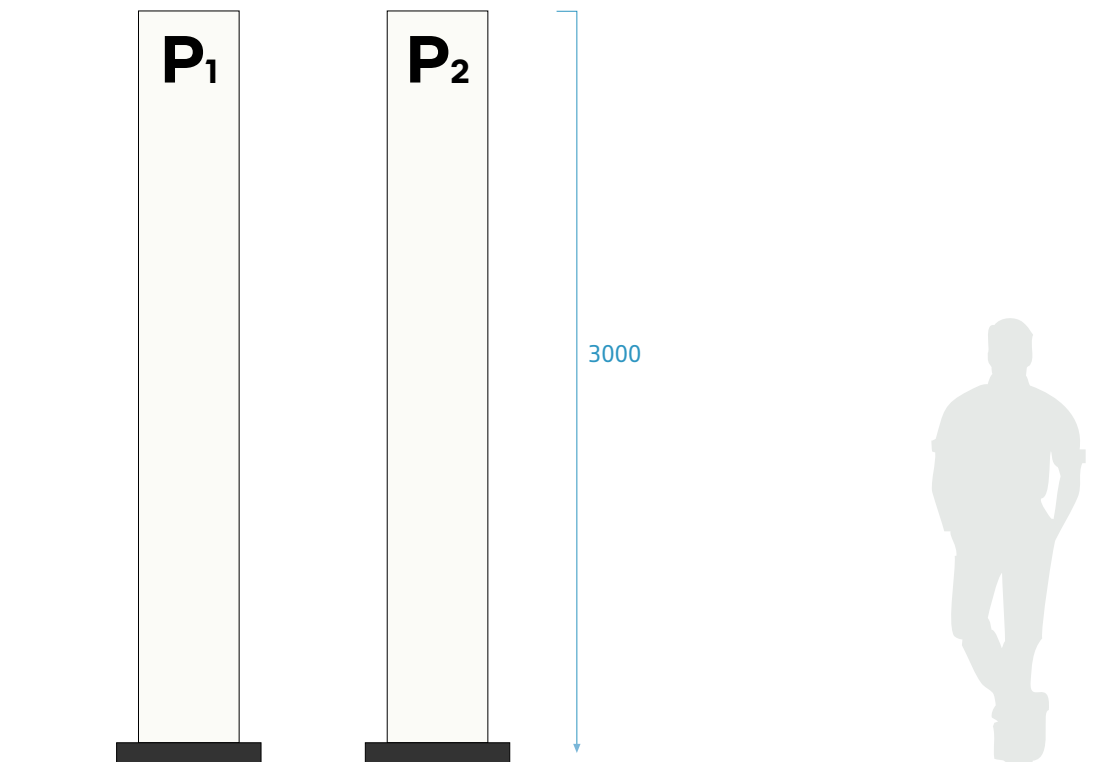

3

TOTEMS & ENSEIGNES EN DRAPEAU

Que retenir ?

Les sites multimarques sont identifiés par des totems ou, à défaut, par des enseignes en drapeau.

Ces éléments portent la signature des marques et sont des éléments essentiels à la reconnaissance des marques dans le réseau commercial.

Totems • sites Renault Alpine

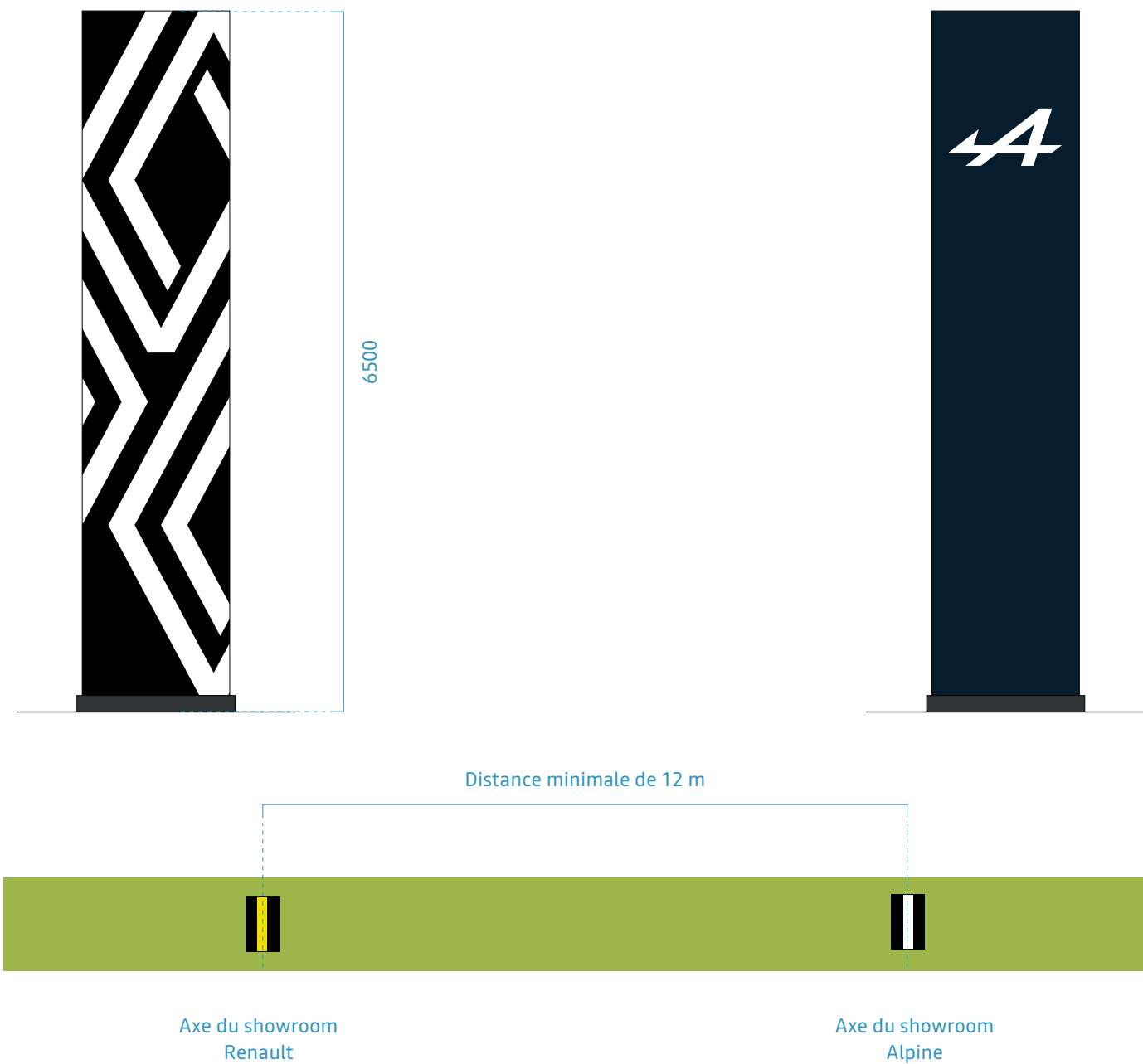

RÈGLES D'IMPLANTATION

- Il est recommandé, dans la mesure du possible, d'avoir un totem pour chaque marque, implanté dans l'axe de l'entrée du showroom.
- Les totems doivent avoir la même taille et être séparés par une distance de 12 m. Seul le totem 6500 mm est disponible dans la signalétique Alpine.

Enseignes en drapeau • sites Renault Alpine

RÈGLES D'IMPLANTATION

- Les enseignes sont utilisées dans les sites urbains ou lorsque les totems ne peuvent pas être installés.
- Les règles sont les mêmes que pour les totems.
- Les enseignes en drapeau sont implantées dans l'axe de l'entrée du showroom.
- Les mâts des enseignes doivent avoir la même taille (4,5 ou 6,5 m) et être séparés par une distance de 12 m.
- Une seule taille d'enseigne en drapeau est disponible dans la signalétique Alpine.

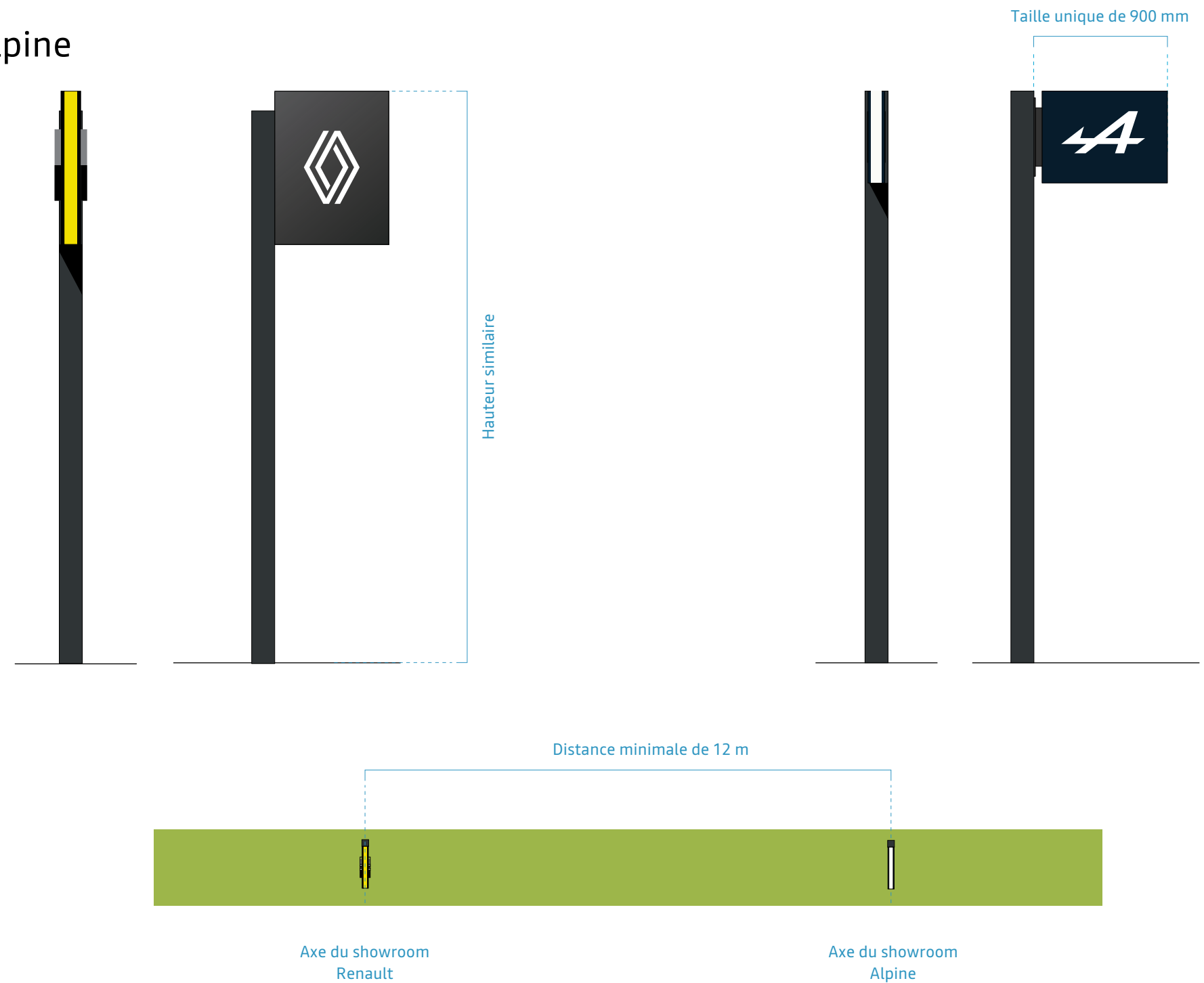

Totems & enseignes en drapeau • à éviter

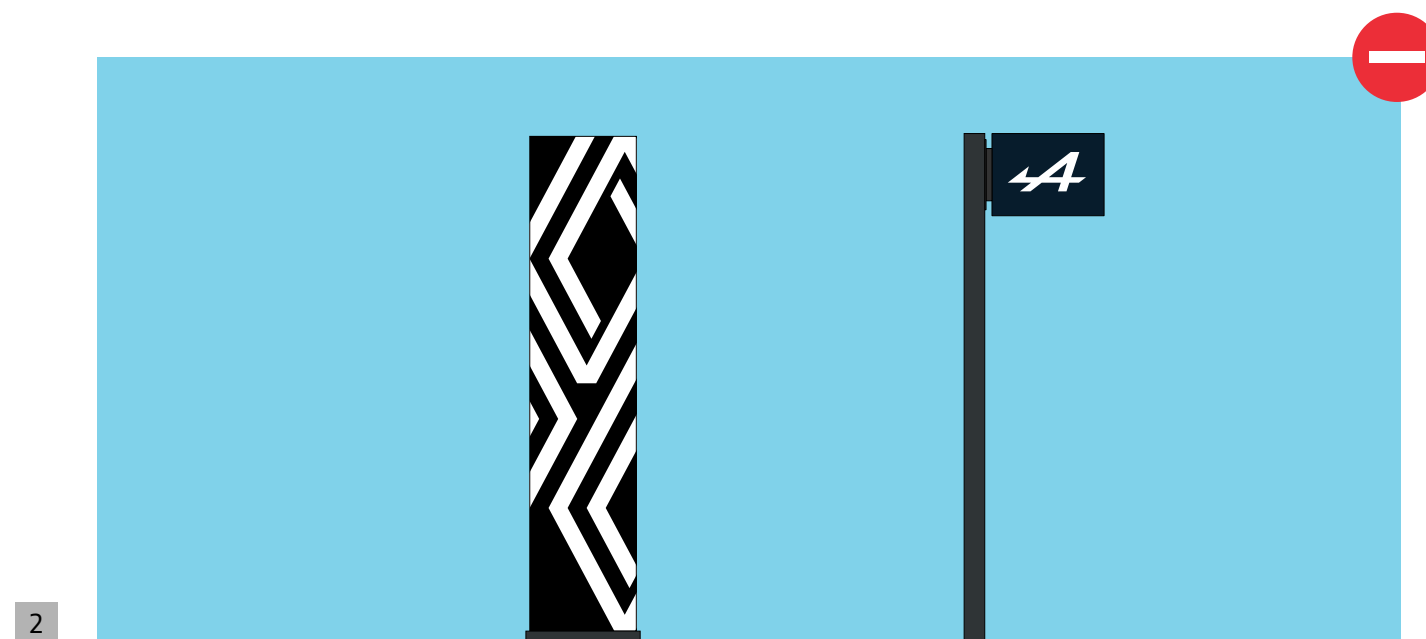

LÉGENDE

- 1 Pas de hiérarchie autorisée entre la signalétique des 2 marques sur les nouvelles installations.
- 2 Utilisation d'un totem avec enseigne en drapeau sur un même site.

Nota. Dans le cas d'un totem Dacia de 4500 mm existant, il est possible de conserver cette taille combinée avec un totem Renault de 6500 mm.

Enseigne multimarque sur mât • sites Renault Alpine

RÈGLES D'IMPLANTATION

- Les enseignes en drapeau séparées restent la règle. Option possible pour les sites R1 qui n'ont pas de totem en raison de restrictions locales.
- Les enseignes multimarques sont l'exception lorsqu'il n'est pas possible d'utiliser des enseignes monomarques.
- Les enseignes en drapeau multimarques sont spécifiquement conçues avec un format carré.
- 2 dimensions sont définies :
Ensignes en drapeau de 700 x 700 sur mât de 4500 mm,
Ensignes en drapeau de 1000 x 1000 sur mât de 6500 mm,

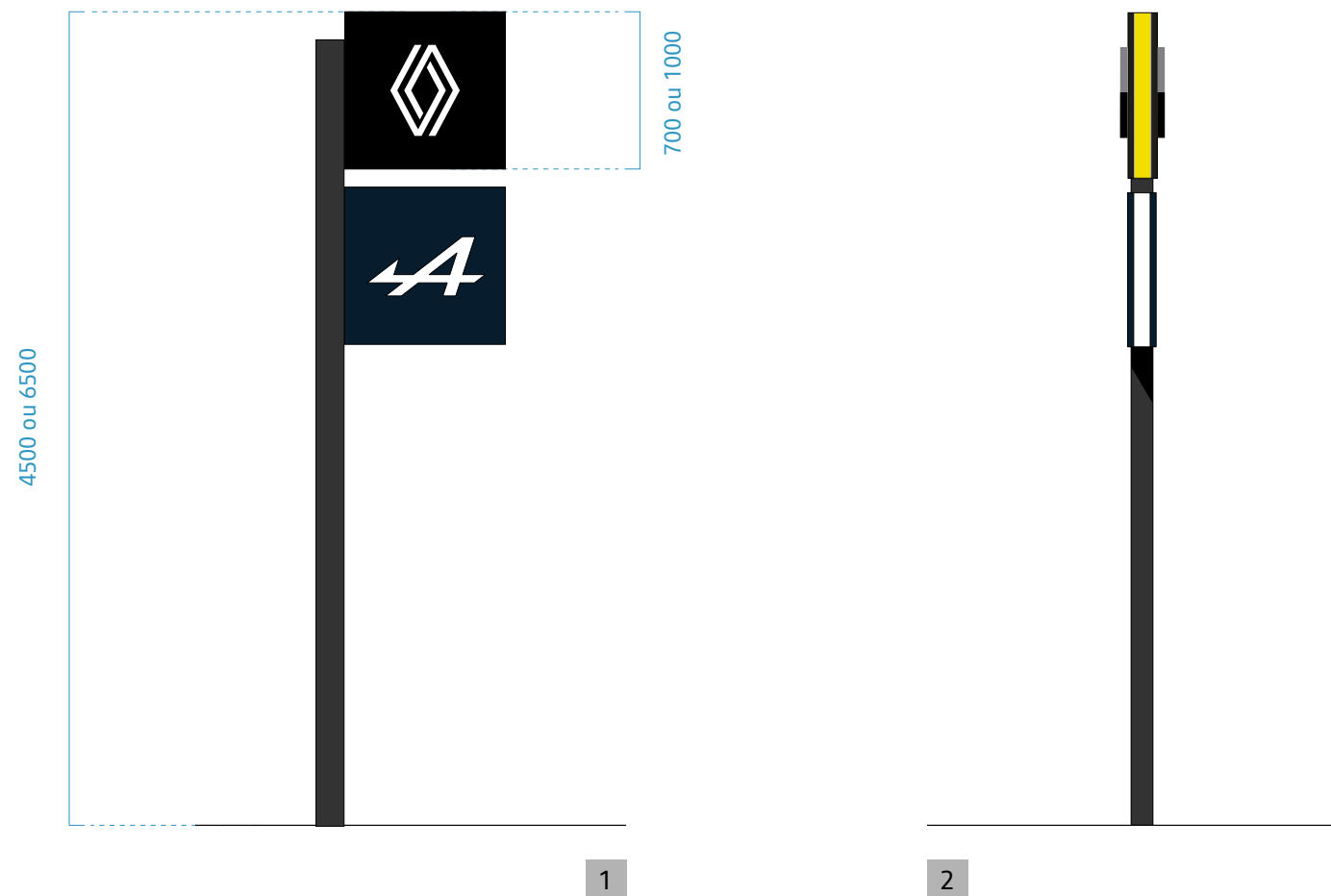

- 1 Vue de face.
- 2 Vue de côté.

Enseigne multimarque murale • sites Renault Alpine

RÈGLES D'IMPLANTATION

- **Uniquement pour le réseau R2.**
Les enseignes en drapeau séparées restent la règle.
- Les enseignes en drapeau multimarques murales sont l'exception lorsqu'il n'est pas possible d'utiliser des enseignes en drapeau monomarques (sur mât ou murales).
- Elles doivent être principalement utilisées sur des sites urbains.
- 2 dimensions sont définies :
Enseigne en drapeau de 700 x 700 mm.
Enseigne en drapeau de 1000 x 1000 mm.

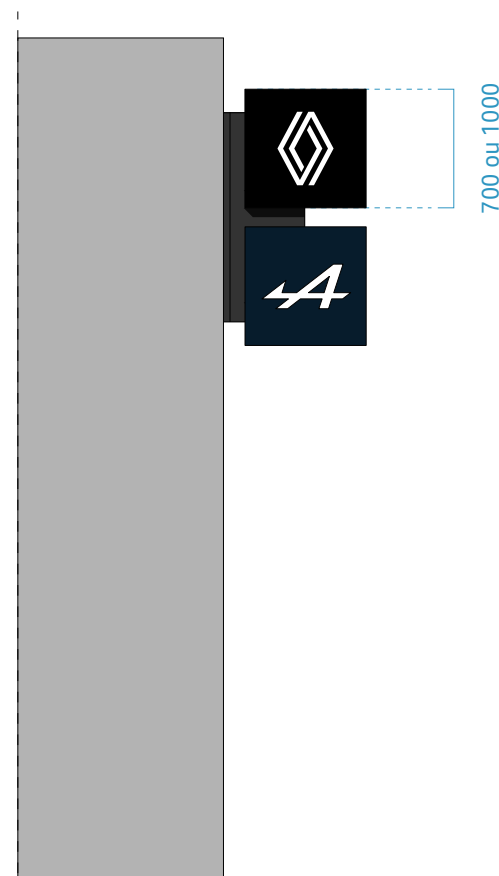

1

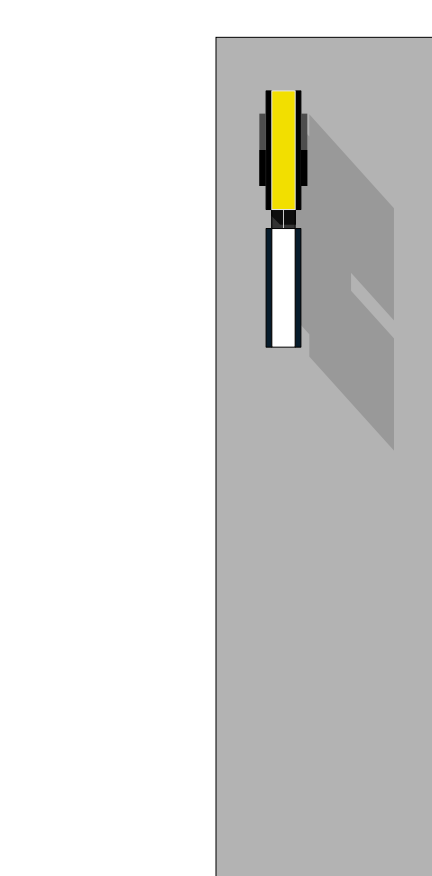

2

1 Vue de face.

2 Vue latérale.

Totems • sites Renault Dacia Alpine

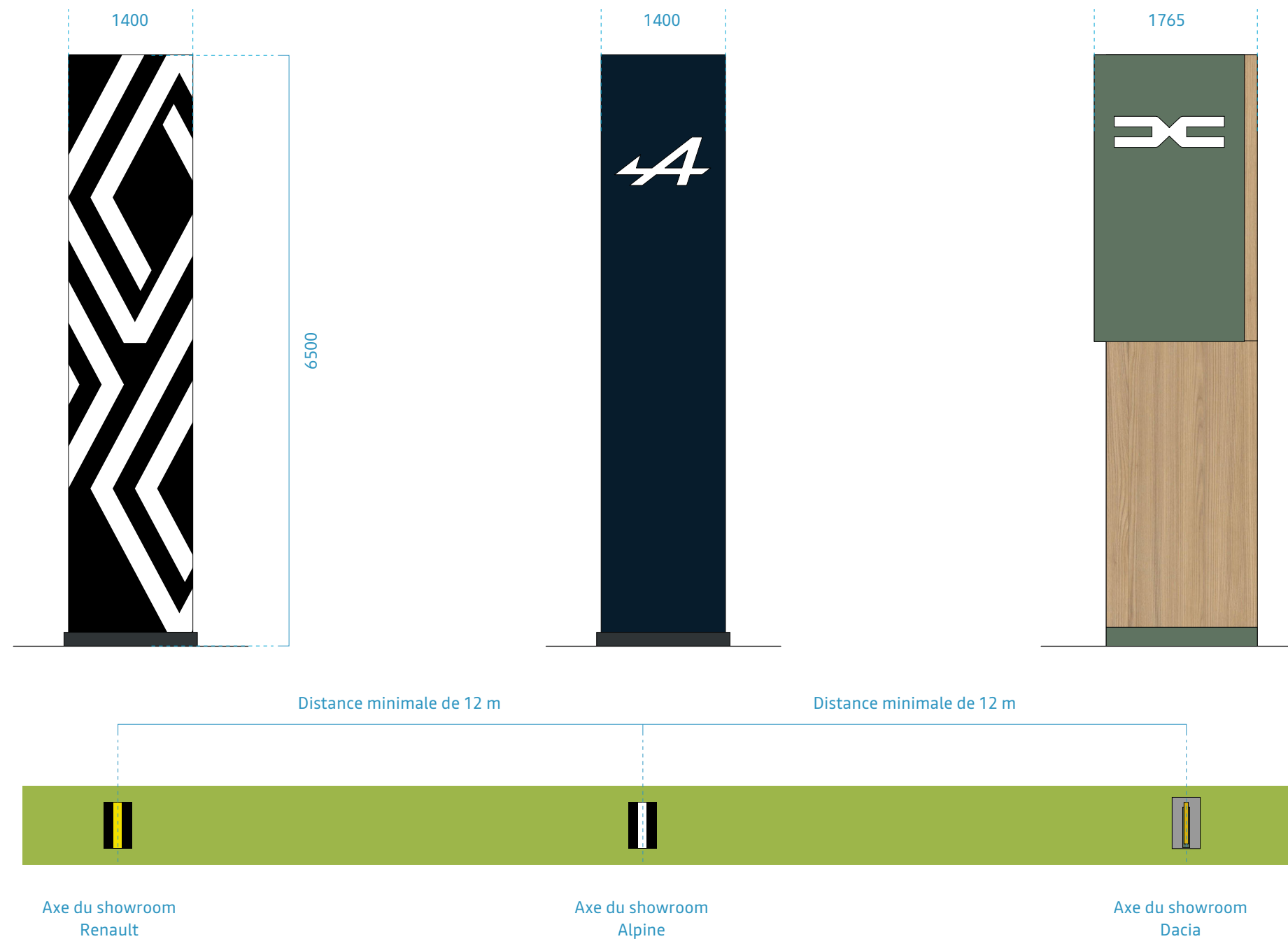

RÈGLES D'IMPLANTATION

- Il est recommandé, dans la mesure du possible, d'avoir un totem pour chaque marque, implanté dans l'axe de l'entrée du showroom.
- Les totems doivent avoir la même taille et être séparés par une distance de 12 m. Seul le totem 6500 mm est disponible dans la signalétique Alpine.

Enseignes en drapeau • sites Renault Dacia Alpine

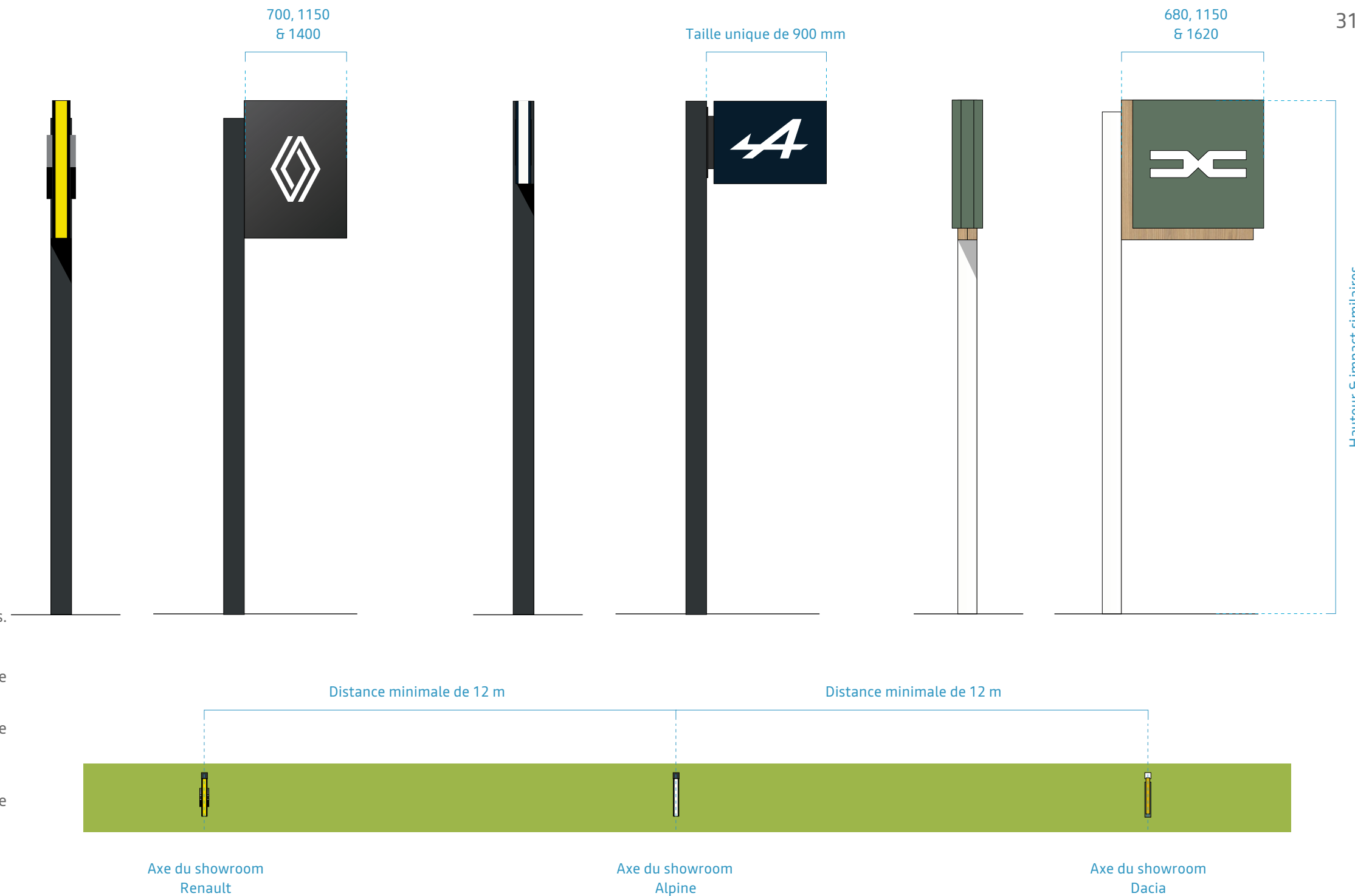

RÈGLES D'IMPLANTATION

- Les enseignes sont utilisées dans les sites urbains ou lorsque les totems ne peuvent pas être installés.
- Les règles sont les mêmes que pour les totems.
- Les enseignes en drapeau sont implantées dans l'axe de l'entrée du showroom.
- Les mâts des enseignes doivent avoir la même taille (4,5 ou 6,5 m) et être séparés par une distance de 12 m.
- Une seule taille d'enseigne en drapeau est disponible dans la signalétique Alpine.

4

FAÇADES APRÈS-VENTE

Que retenir ?

Les façades après-vente des sites multimarques sont identifiées selon différentes configurations :

- ateliers dédiés à la marque Renault,
- ateliers communs,
- atelier commun avec accueil intégré.

Dans certains cas, il peut être nécessaire d'utiliser une plaque service murale pour augmenter la visibilité des ateliers lorsqu'ils sont implantés en façade secondaire et n'offrent pas une bonne visibilité depuis les abords du site.

Atelier Renault dédié

PRINCIPES D'IDENTIFICATION

Les baies d'atelier sont habillées par groupe de portes (portes ayant la même fonction).

Le bardage est constitué de panneaux à bords tombés en tôle d'aluminium gris métallisé.

Sur le côté droit, une bande verticale jaune accentue la visibilité de chacune des baies d'atelier.

L'identification des baies d'atelier est complétée par un texte.

- 1 Texte identifiant le groupe de baies d'atelier, typographie Nouvel'R Bold.
- 2 Panneau latéral d'habillage de baie d'atelier.
- 3 Porte d'atelier peinte en gris foncé RAL 7021 avec 40% de brillance.
- 4 Numérotation des baies d'atelier, typographie Nouvel'R regular.
- 5 Bande verticale, jaune Pantone 3955 C avec 40 % de brillance.
- 6 Bande supérieur d'habillage de la baie d'atelier.
- 7 Panneau latéral d'habillage de baie d'atelier d'une largeur minimale de 300 mm.

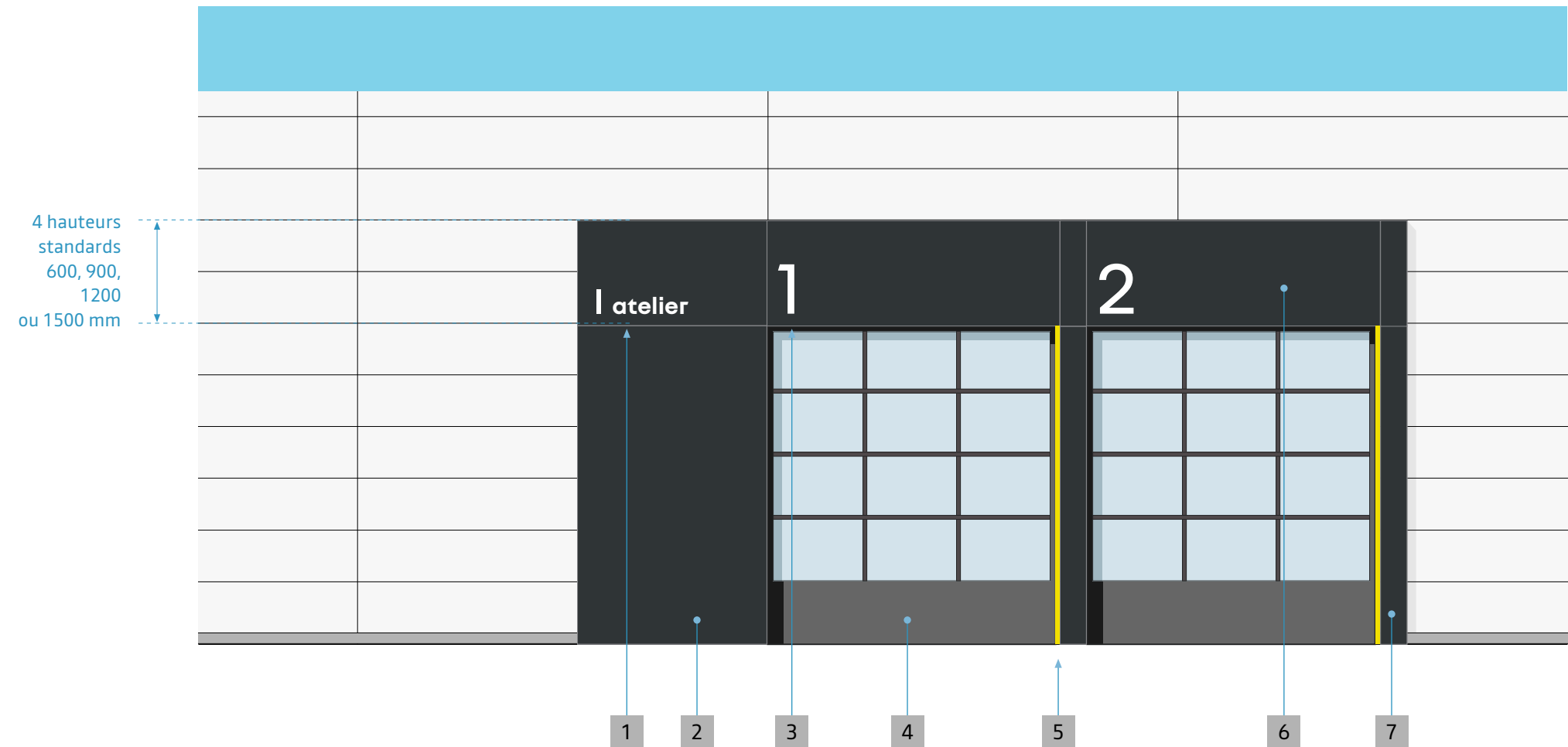

Atelier commun • Sites Renault Alpine

PRINCIPES D'IDENTIFICATION

Les baies des ateliers communs d'un site multimarque sont identifiées par des plaques reprenant les identifiants de chacune des marques.

Le groupe de baies d'atelier est habillé selon les mêmes principes que pour les baies Renault à l'exception :

- des textes utilisant la typographie Renault Group Bold,
- la numérotation des baies qui reprend la typographie Renault Group Regular,
- les bandes verticales peintes en blanc RAL 9003 au lieu de jaune.

Des plaques murales des marques sont implantées à côté du panneau comportant la mention Atelier.

La plaque Renault est toujours la plus proche de la baie d'atelier.

- 1 Plaque murale Alpine.
- 2 Plaque murale Renault.
- 3 Mention "Atelier" identifiant le groupe de baies, typographie Renault Group Bold,
- 4 Numérotation des baies d'atelier, typographie Renault Group Regular,
- 5 Bande verticale, Blanc RAL 9003 avec 40 % de brillance.

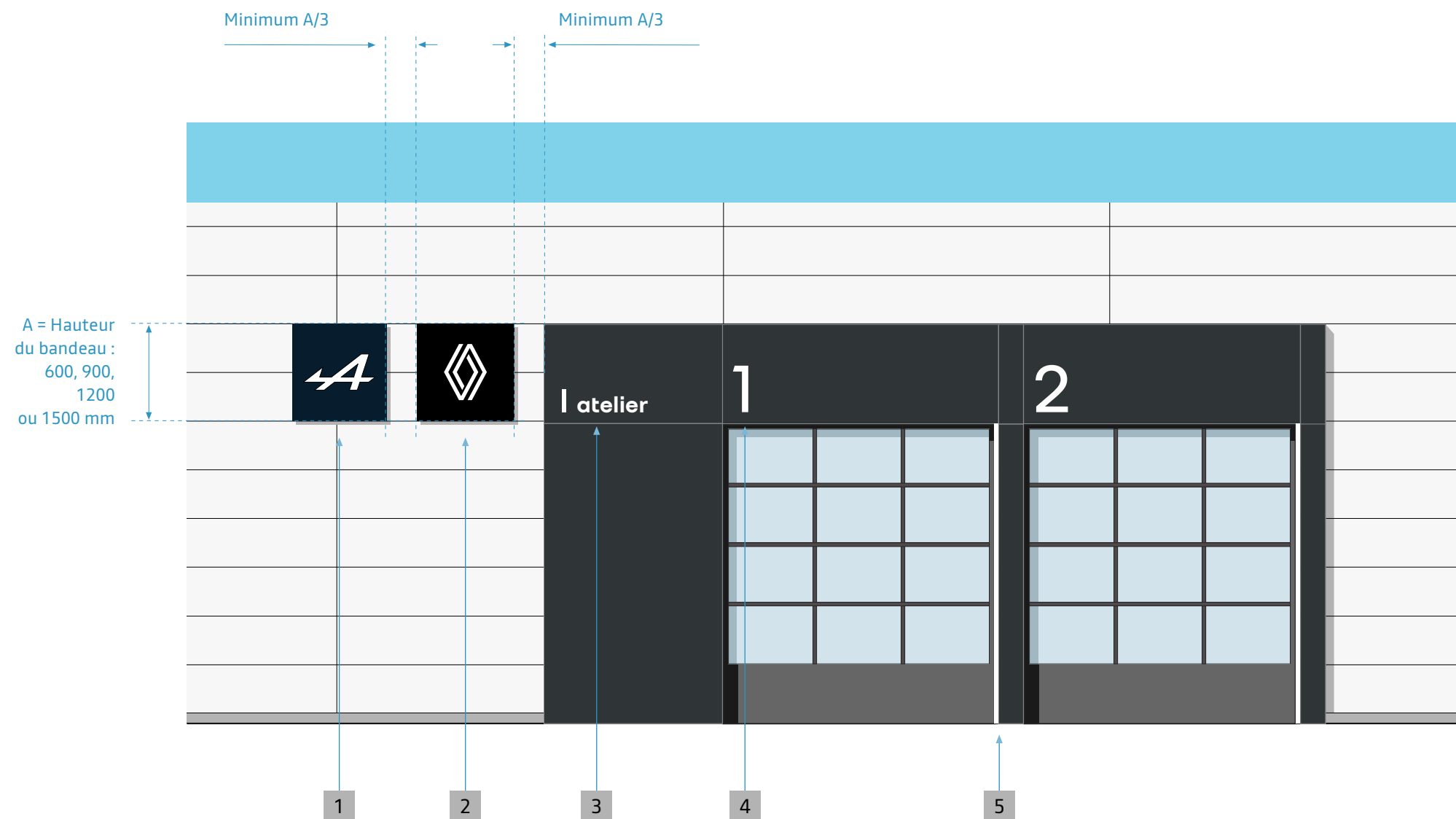

Atelier commun • Sites Renault Alpine

PRINCIPES D'IDENTIFICATION

Dans cette configuration inverse par rapport à la page précédente, la plaque murale Renault est toujours installée au plus près de la baie atelier.

- 1 Baie d'atelier.
- 2 Plaque murale Renault.
- 3 Plaque murale Alpine.

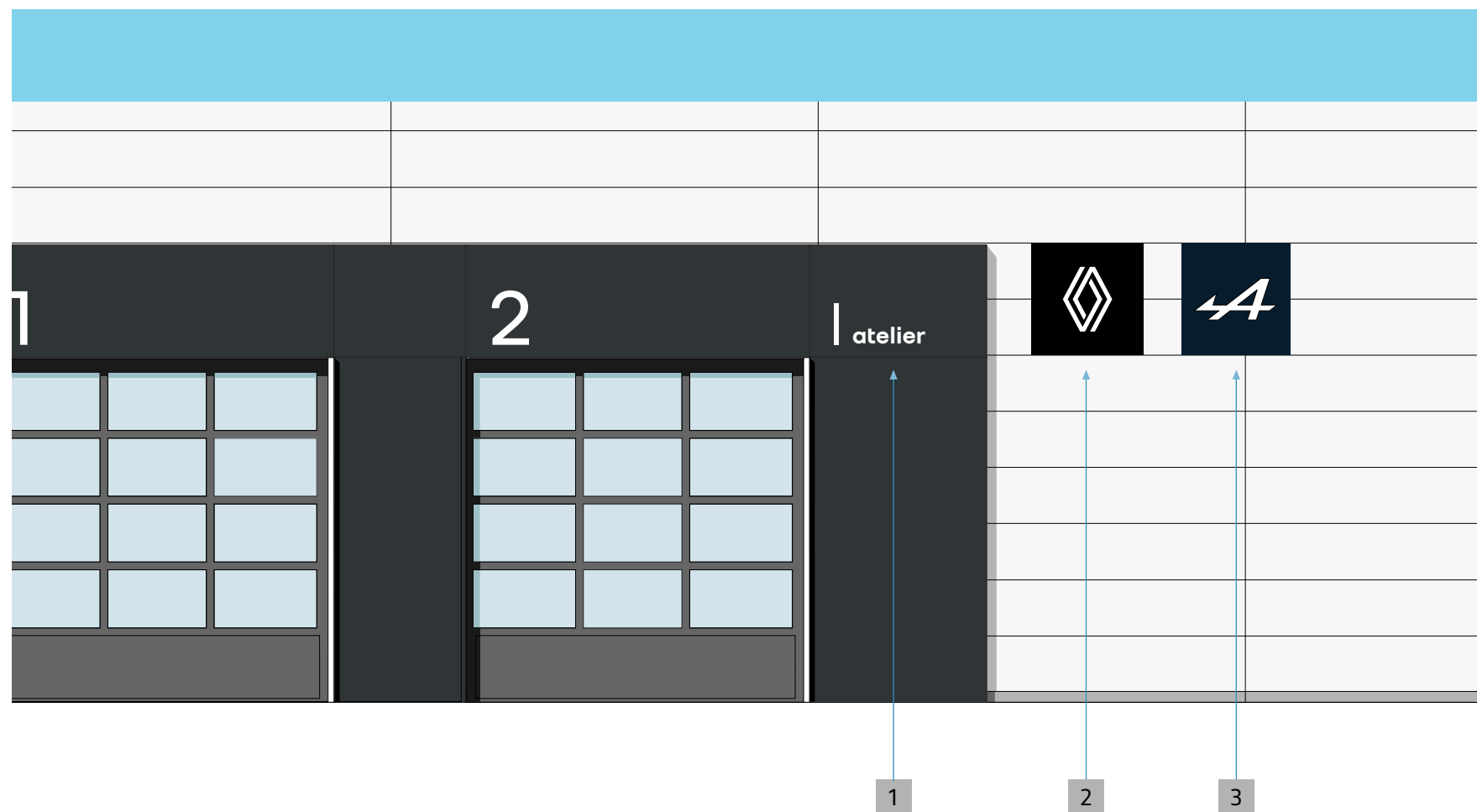

Atelier commun • Principe d'adaptation • Sites Renault Alpine

PRINCIPES D'IDENTIFICATION

Lorsque l'espace disponible pour installer les plaques murales des 2 marques est trop réduit, il est possible d'utiliser une disposition verticale et des formats de plaque réduits.

Dans le cas contraire, les panneaux ont un format de 600 x 600 mm alors que le bandeau de la baie d'atelier fait 1200 mm de haut.

Une distance d'installation égale à « A/3 » du bandeau de la baie d'atelier doit être respectée, « A » étant la hauteur des plaques murales.

A noter que la plaque Renault est toujours positionnée en haut, alignée avec le haut du panneau de la baie d'atelier.

1 Plaques murales.

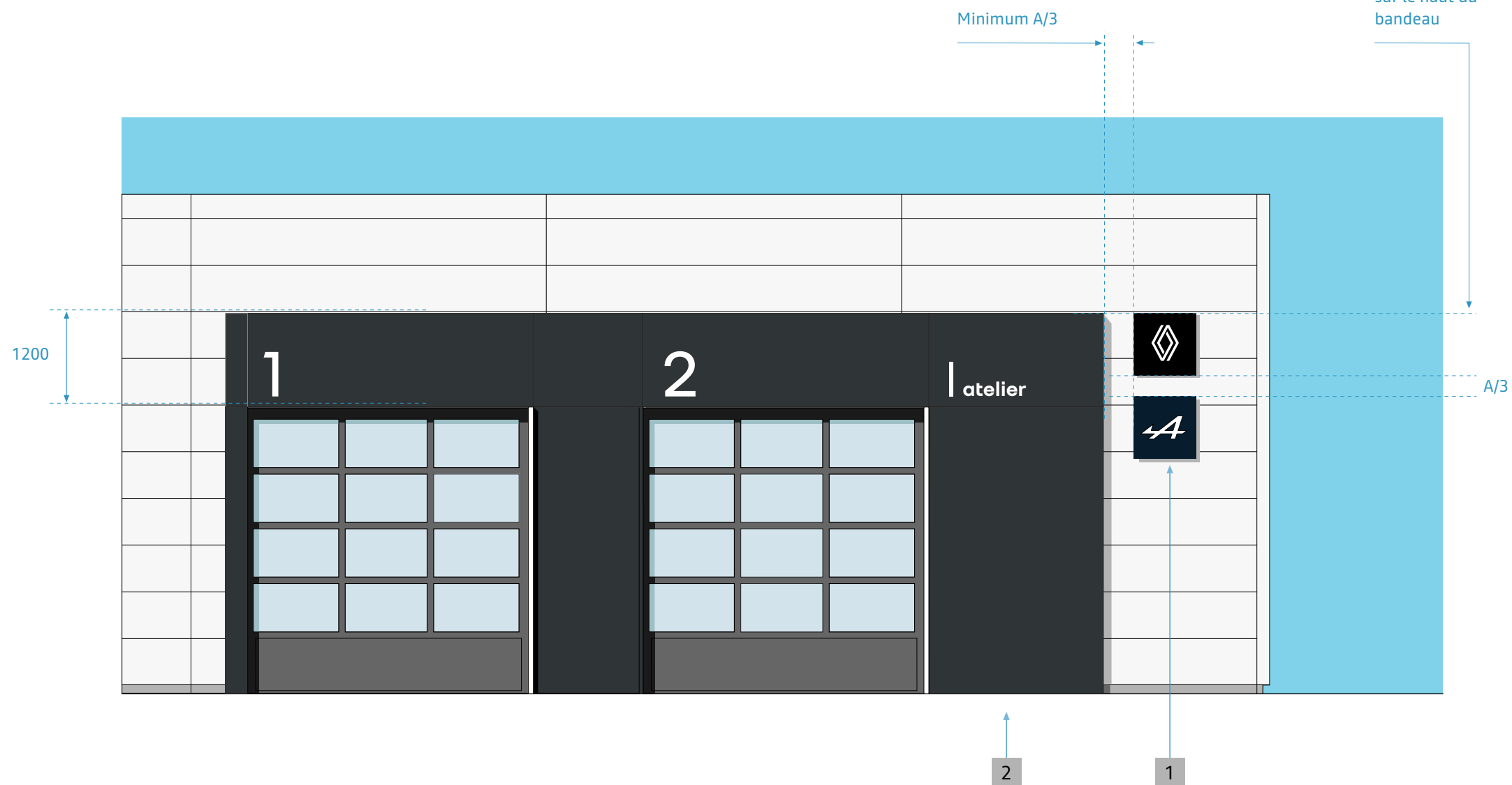

Faible visibilité des ateliers en façade secondaire • Sites Renault Alpine

PRINCIPES D'IDENTIFICATION

Sur les sites multimarques disposant de baies d'atelier neutres, l'activité après-vente Renault et Alpine est identifiée par une plaque murale implantée à proximité de la baie.

Cette implantation doit correspondre au besoin d'identification de proximité lorsque le client est invité à s'y rendre.

Les plaques des différentes marques sont implantées à une distance minimale de « $A/3$ » les unes des autres, « A » étant la hauteur des plaques.

Elles sont alignées par le haut et positionnées à une distance minimale de 600 mm du haut du fronton.

La première plaque est implantée à une distance minimale de 2 m de l'angle de façade. La plaque Renault est toujours la plus proche de la baie d'atelier.

Dimensions standards : 1350 x 1750 mm.

1. Façade principale.
2. Plaques murales des marques.
3. Baies d'atelier communes.

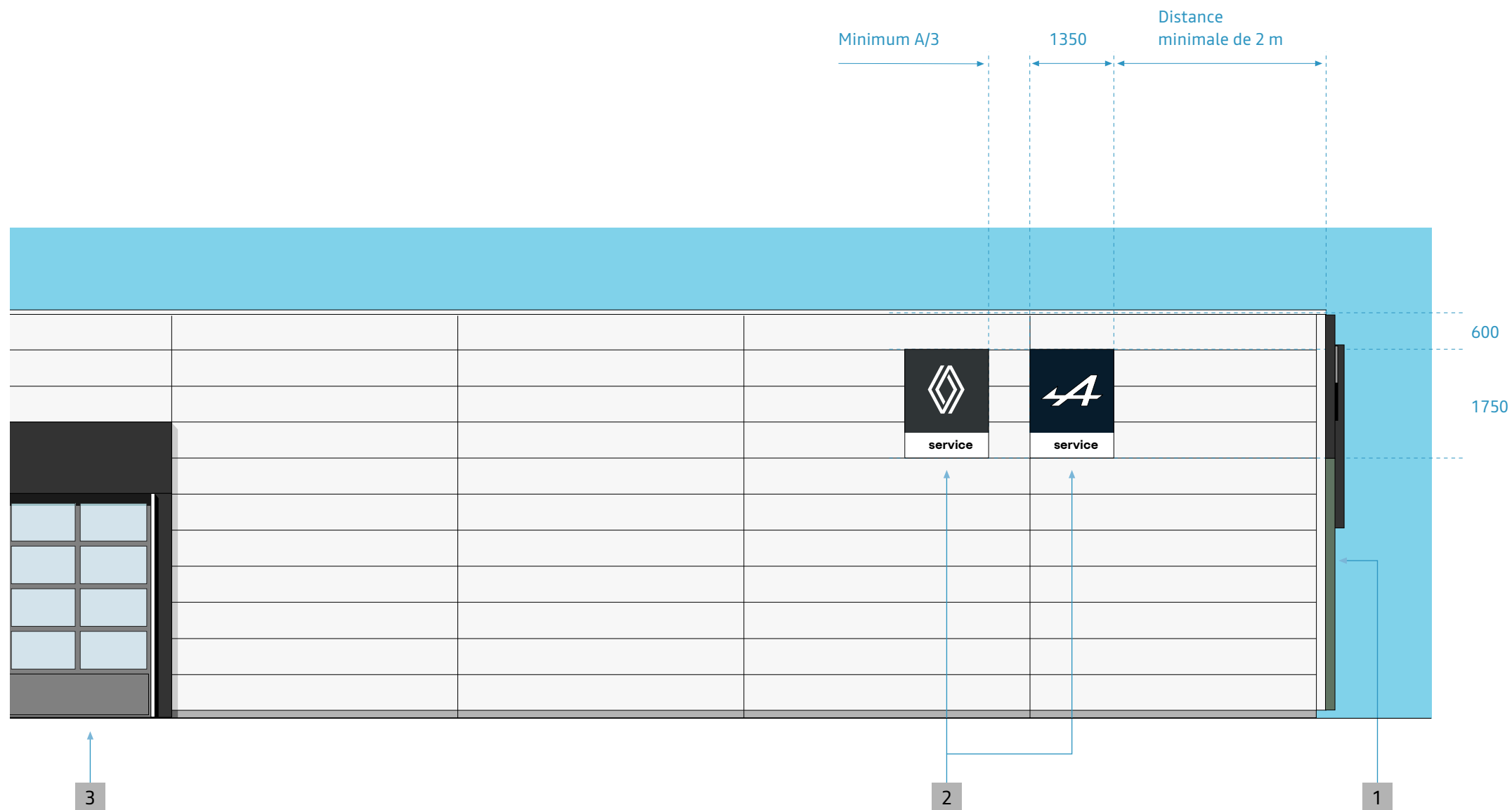

Faible visibilité des ateliers en façade secondaire • Sites Renault Dacia Alpine

PRINCIPES D'IDENTIFICATION

Sur les sites multimarques disposant de baies d'atelier neutres, l'activité après-vente Renault et Alpine est identifiée par une plaque murale implantée à proximité de la baie.

Cette implantation doit correspondre au besoin d'identification de proximité lorsque le client est invité à s'y rendre.

Les plaques des différentes marques sont implantées à une distance minimale de « A/3 » les unes des autres, « A » étant la hauteur des plaques.

Elles sont alignées par le haut et positionnées à une distance minimale de 600 mm du haut du fronton.

La première plaque est implantée à une distance minimale de 2 m de l'angle de façade. La plaque Renault est toujours la plus proche de la baie d'atelier.

Dimensions standards : 1350 x 1750 mm.

1. Façade principale.
2. Plaques murales des marques.
3. Baies d'atelier communes.

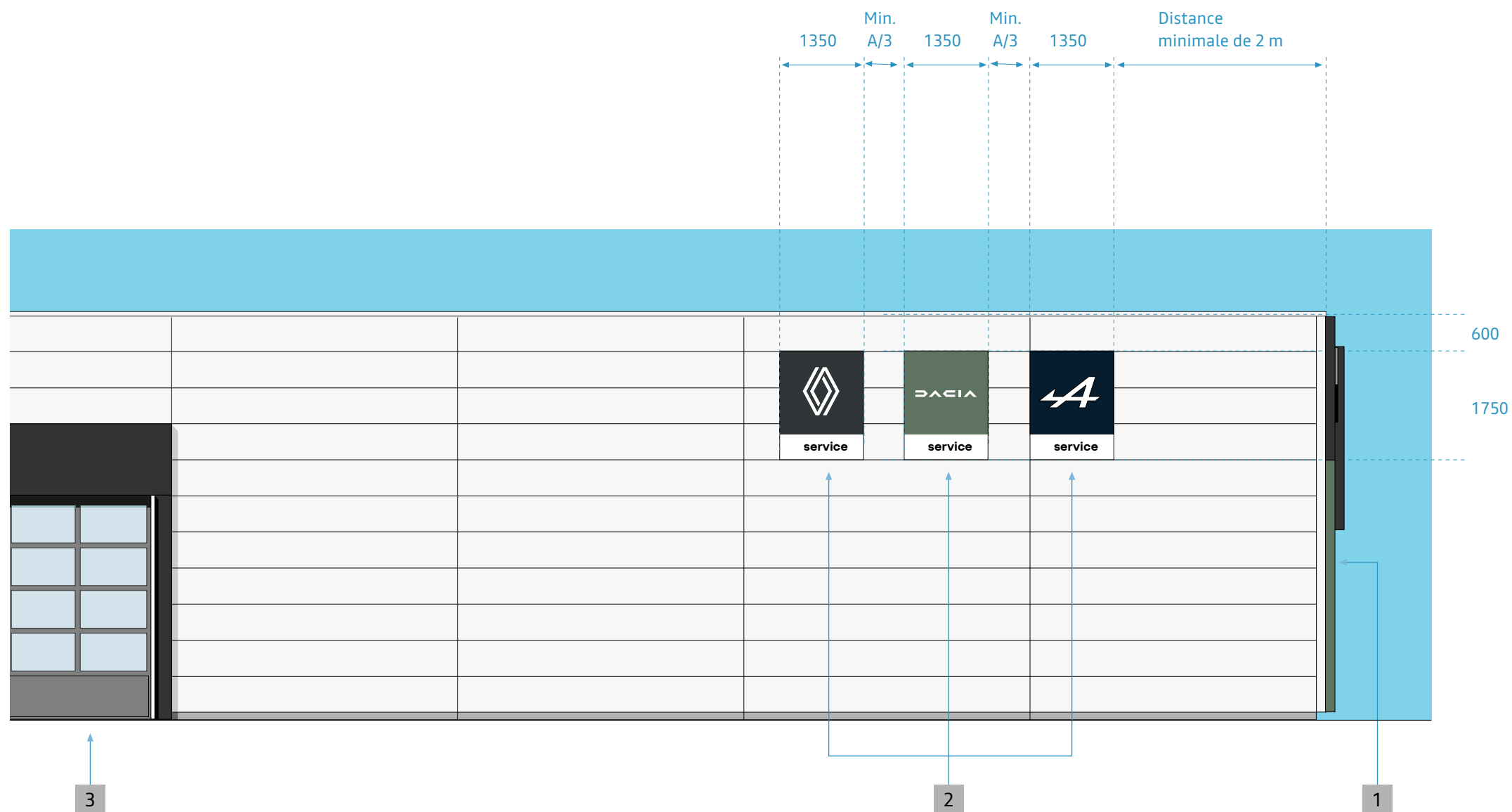

5

ESPACE LIVRAISON

Que retenir ?

La zone de livraison d'un site multimarque adopte un marquage et des visuels spécifiques permettant de présenter et de livrer les véhicules Renault et Dacia dans un même espace.

Différentes configurations sont possibles en fonction de la capacité souhaitée et de la forme de l'espace de livraison.

Principales configurations

PRINCIPES D'IMPLANTATION

Afin d'optimiser les implantations, 3 configurations sont définies. Pour faciliter les manœuvres du client, le véhicule est orienté vers la sortie.

- 1 La configuration en ligne aligne les véhicules livrés les uns derrière les autres devant la porte de sortie. Elle est particulièrement adaptée aux espaces de livraison étroits (type corridor).
- 2 En configuration en épi, les véhicules sont présentés avec un angle de 45° par rapport à la sortie. Cela nécessite un espace de livraison plus large - mais aussi plus court - que la configuration en ligne.
- 3 La configuration perpendiculaire présente les véhicules côte à côte perpendiculairement au mur du fond de l'espace de livraison. Cette configuration nécessite plus de profondeur que les 2 autres configurations.

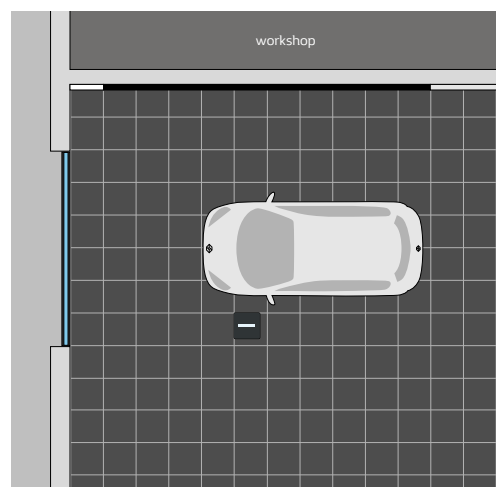

1

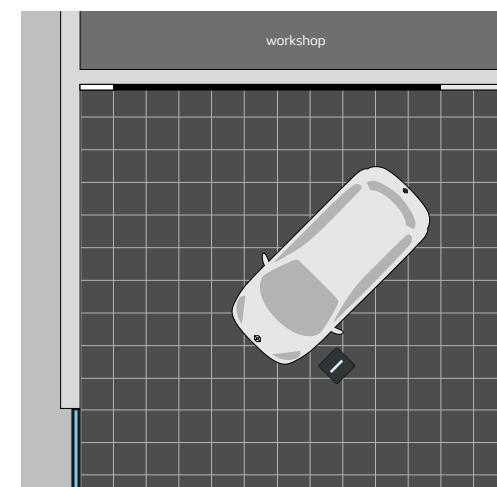

2

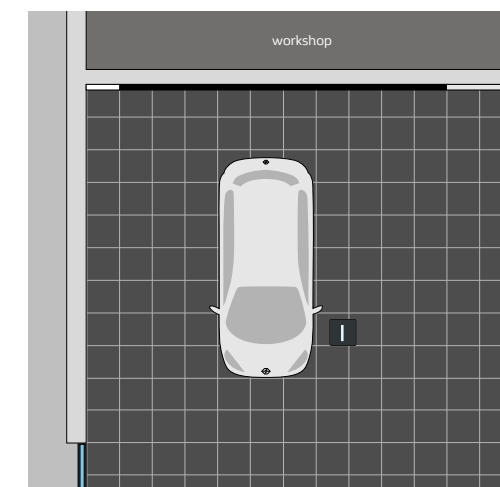

3

PRINCIPES D'IDENTIFICATION

Les proportions entre le rectangle gris foncé et le visuel sont différentes selon la longueur du mur.

Longueur maximale du visuel limitée à 6 m.

Typographie : Nouvel'R Bold.

- 1 Longueur de mur < 10 m
- 2 Longueur de mur de 10 à 20 m
- 3 Longueur de mur > 20 m

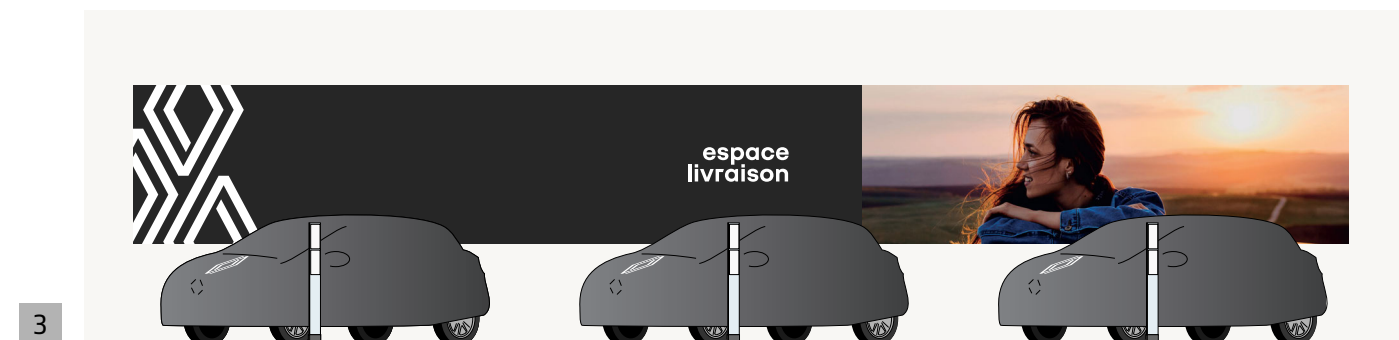
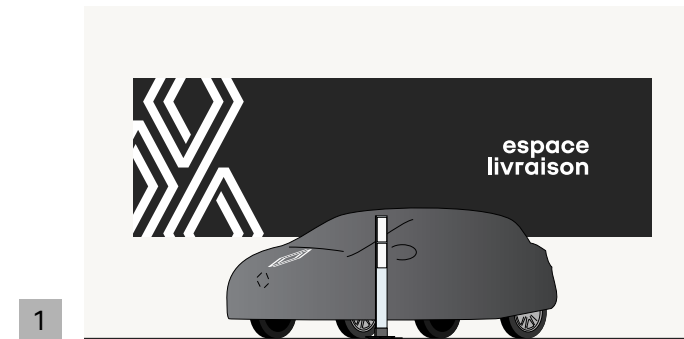

PRINCIPES D'IDENTIFICATION

Les proportions entre le rectangle kaki et le visuel sont différentes selon la longueur du mur.

Longueur maximale du visuel limitée à 6 m.

Typographie : Dacia Block Extended Bold.

- 1 Longueur de mur < 10 m
- 2 Longueur de mur de 10 à 20 m
- 3 Longueur de mur > 20 m

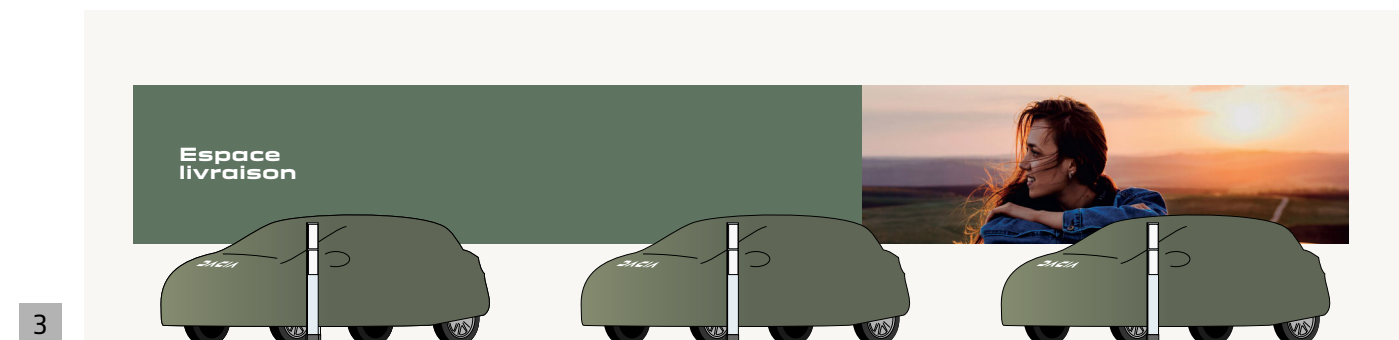
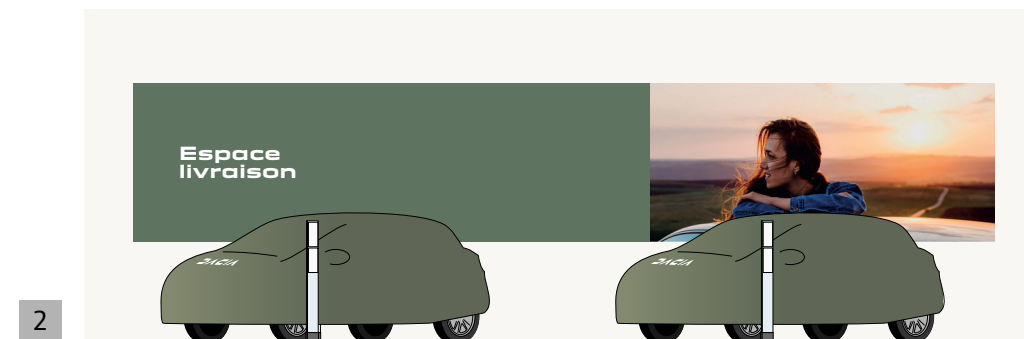

Sites multimarques

PRINCIPES D'IDENTIFICATION

Les proportions entre le rectangle gris foncé et le visuel sont différentes selon la longueur du mur.

Longueur maximale du visuel limitée à 6 m.

Typographie : Renault Group Bold.

- 1 Longueur de mur < 10 m
- 2 Longueur de mur de 10 à 20 m
- 3 Longueur de mur > 20 m

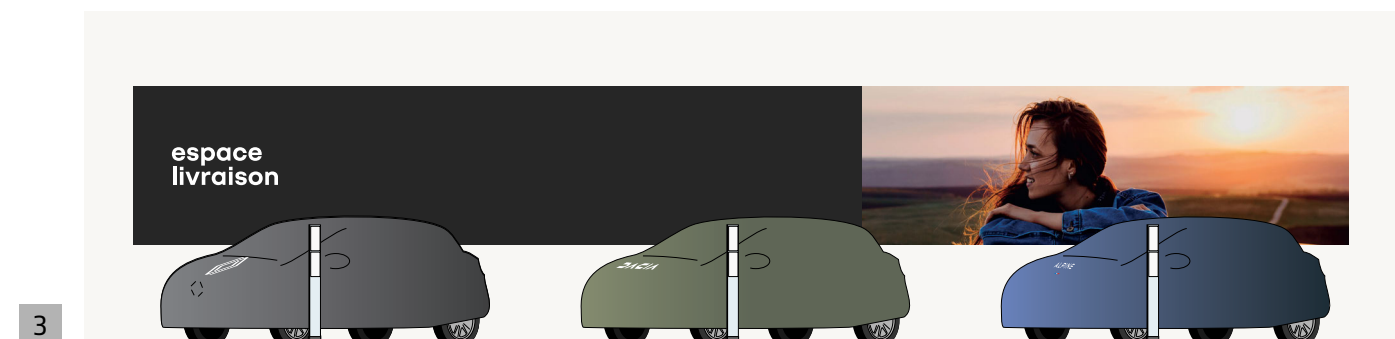
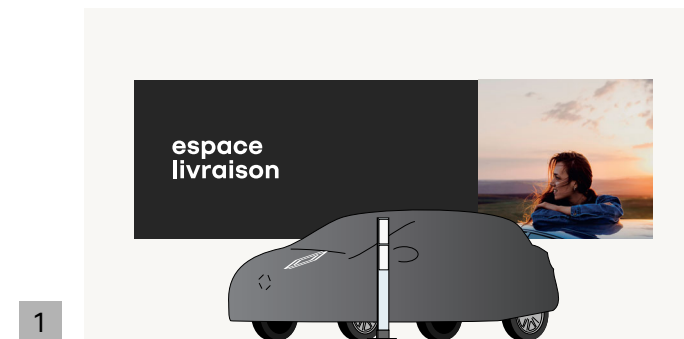

Tracés pour les murs de - de 10 m

PRINCIPES D'IDENTIFICATION

- Rectangle gris foncé RAL 7021 peint sur le mur, finition mate.
- Le marquage "espace livraison" identifie la zone dans le showroom.
- Le mur comporte un visuel en finition mate ou satinée imprimé sur une toile tendue sur châssis ou sur adhésif lorsque le mur est parfaitement plat.
- La proportion entre le visuel et le mur noir est de 1/3 : 2/3.

- 1 Mur blanc RAL 9010.
- 2 Rectangle gris foncé RAL 7021, (tissu ou peinture en texture fine pour un nettoyage facile).
- 3 Marquage « espace livraison » en blanc, typographie Renault Group Bold sur 2 lignes, aligné à gauche.
- 4 Présentoir-prix.
- 5 Housses des voitures.
- 6 Visuel Renault Group. Un fichier HD est disponible sur le site Brand Stores pour reproduction.

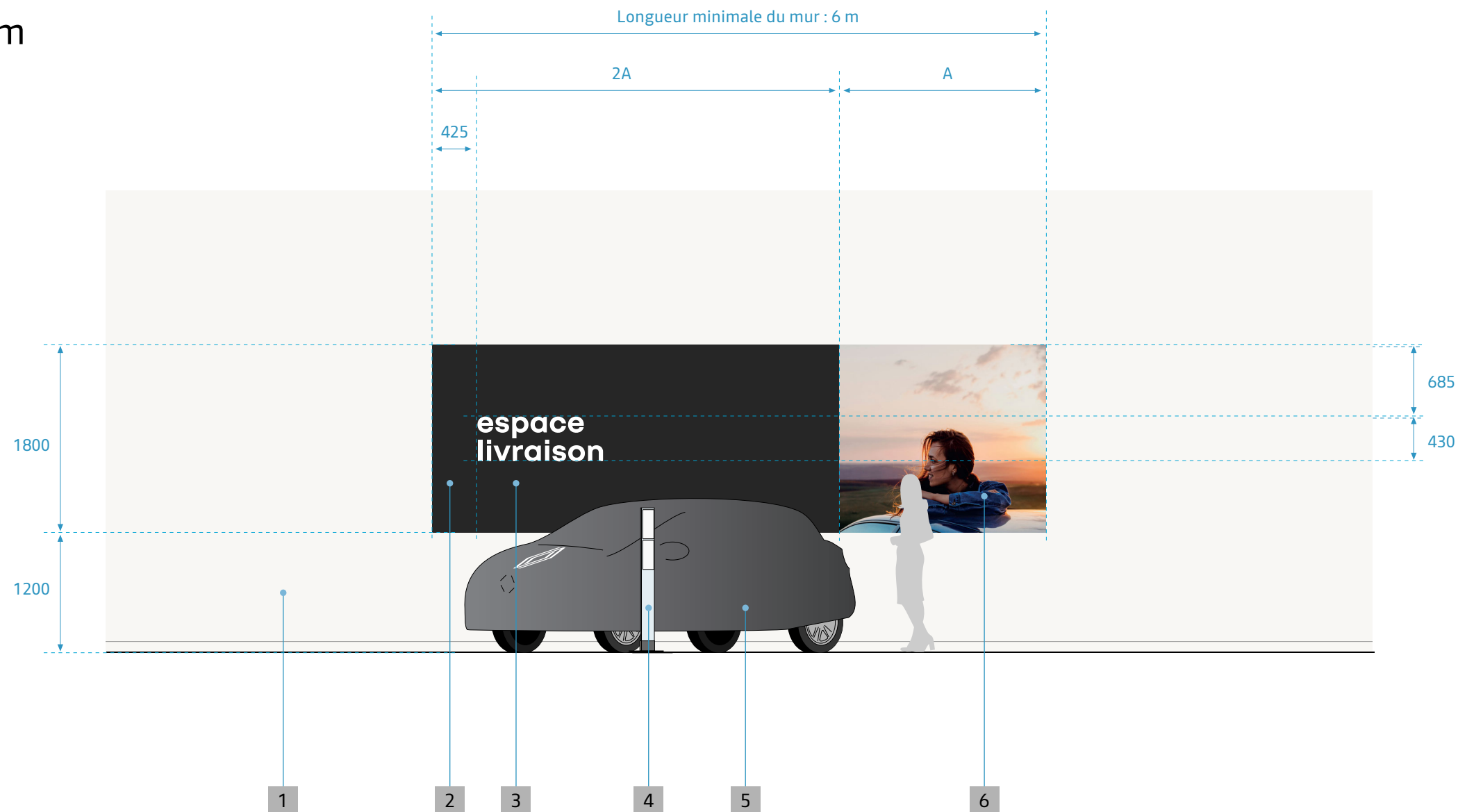

Tracés pour les murs de 10 m à 20 m

PRINCIPES D'IDENTIFICATION

- Rectangle gris foncé RAL 7021 peint sur le mur, finition mate.
- Le marquage "espace livraison" identifie la zone dans le showroom.
- Le mur comporte un visuel en finition mate ou satinée imprimé sur une toile tendue sur châssis ou sur adhésif lorsque le mur est parfaitement plat.
- La proportion entre le visuel et le mur gris foncé est de 2/5 : 3/5.

- 1 Mur blanc RAL 9010.
- 2 Rectangle gris foncé RAL 7021, (tissu ou peinture en texture fine pour un nettoyage facile).
- 3 Marquage « espace livraison » en blanc, typographie Renault Group Bold sur 2 lignes, aligné à gauche.
- 4 Présentoir-prix.
- 5 Housses des voitures.
- 6 Visuel Renault Group. Un fichier HD est disponible sur le site Brand Stores pour reproduction.

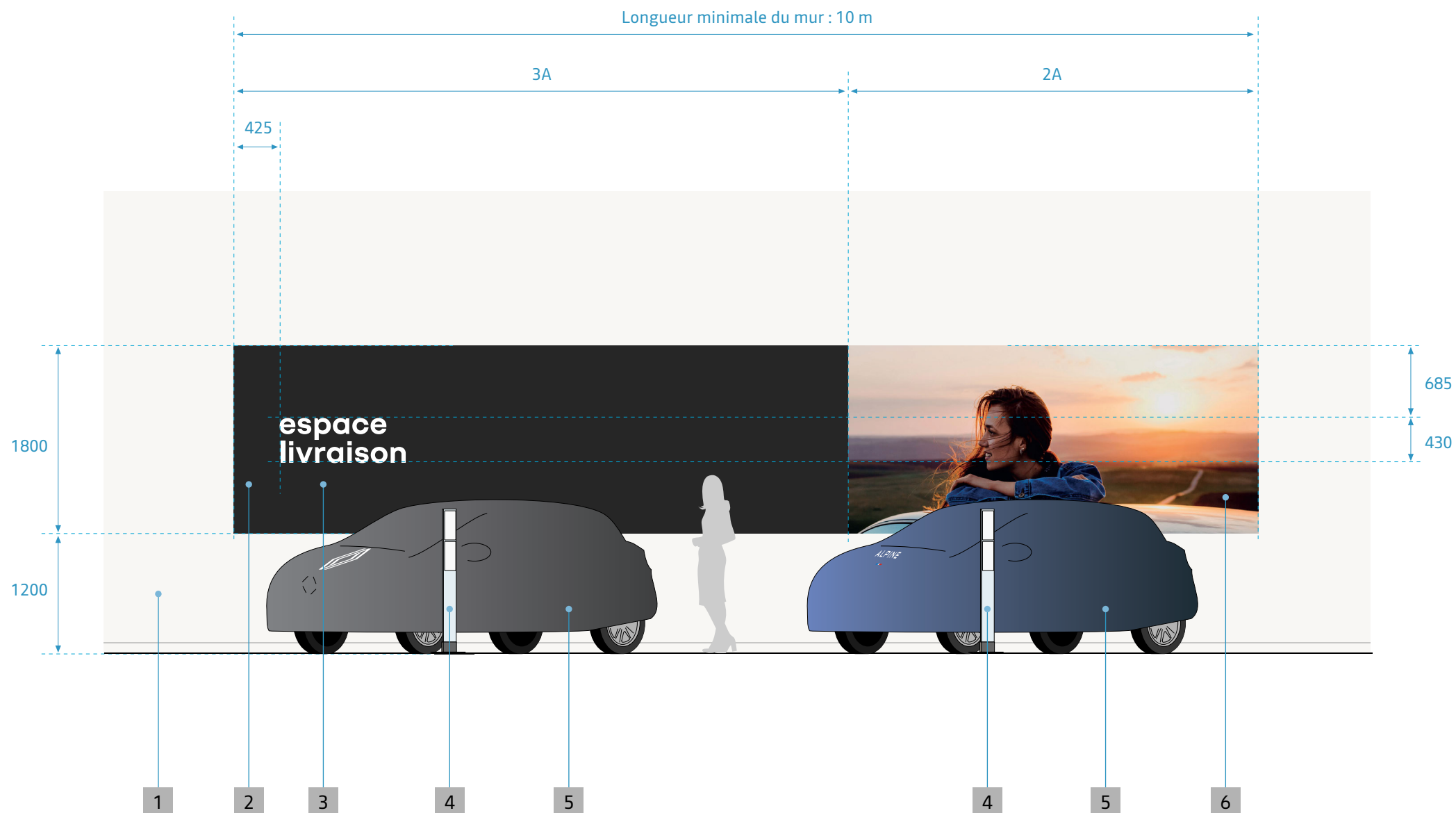

Tracés pour les murs de + de 20 m

PRINCIPES D'IDENTIFICATION

- Rectangle gris foncé RAL 7021 peint sur le mur, finition mate.
- Le marquage "espace livraison" identifie la zone dans le showroom.
- Le mur comporte un visuel en finition mate ou satinée imprimé sur une toile tendue sur châssis ou sur adhésif lorsque le mur est parfaitement plat.
- La proportion entre le visuel et le mur noir est de 2/5 : 3/5.

- 1 Mur blanc RAL 9010.
- 2 Rectangle gris foncé RAL 7021, (tissu ou peinture en texture fine pour un nettoyage facile).
- 3 Marquage « espace livraison » en blanc, typographie Renault Group Bold sur 2 lignes, aligné à gauche.
- 4 Présentoir-prix.
- 5 Housses des voitures.
- 6 Visuel Renault Group. Un fichier HD est disponible sur le site Brand Stores pour reproduction.

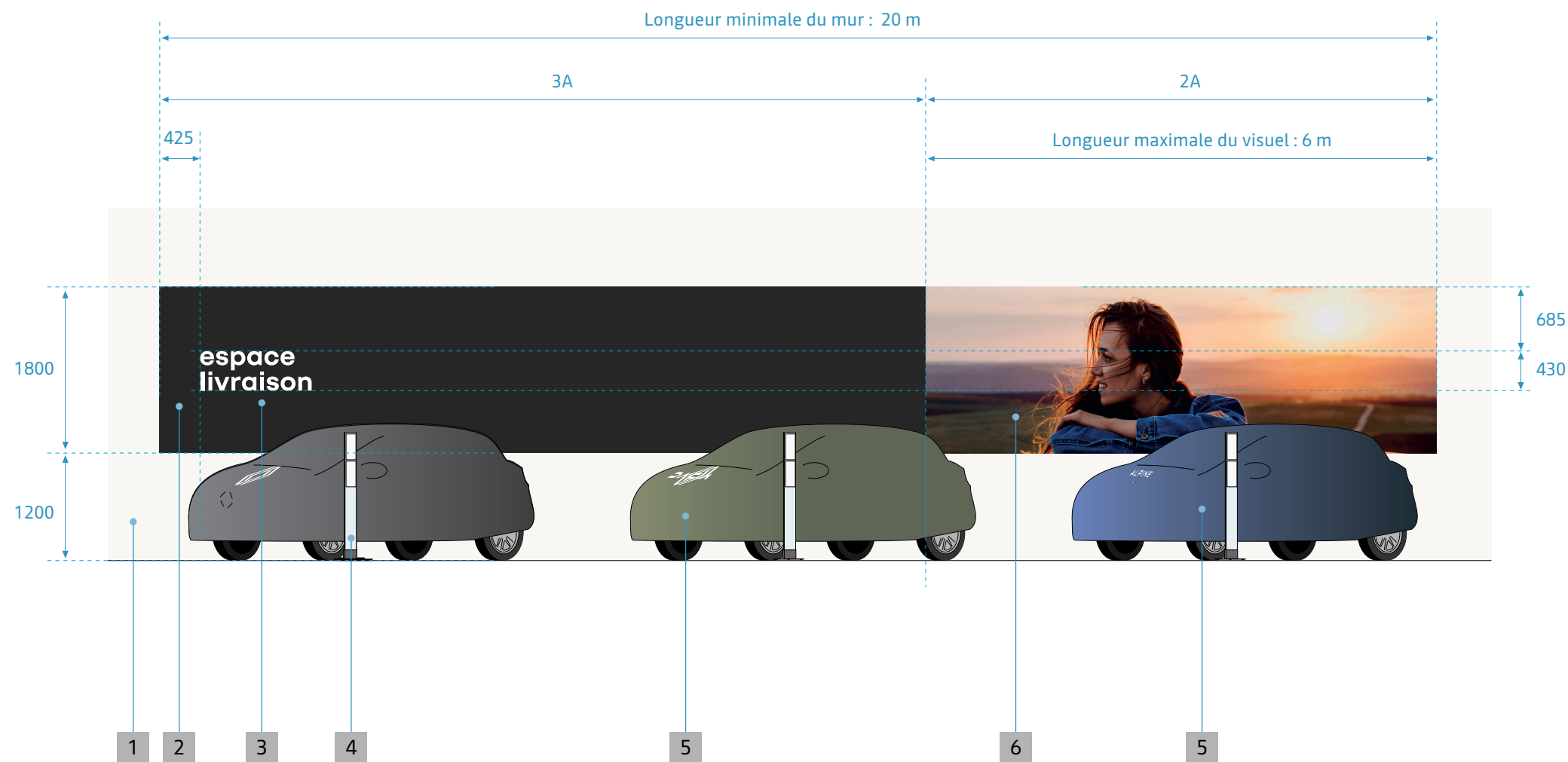

Sites multimarques • cas particuliers

PRINCIPES

- **Il est recommandé de toujours séparer l'espace Livraison du showroom par une paroi vitrée afin de rendre visible cet espace.**
- Exceptionnellement, dans les petits sites, il est possible d'intégrer la zone de livraison dans le showroom à proximité de l'un des murs latéraux.
- Lorsque la livraison n'est pas implantée contre un mur du showroom, il sera possible d'utiliser le verso soit d'une PLV 2x2 soit d'une fresque 3x4 pour identifier cette zone selon les dimensions du showroom.

Typographie : Renault Group Bold.

1 PLV 2 x 2 m pour petit showroom

2 Fresque 3 x 4 m pour grand showroom



Sites multimarques • cas particuliers • tracés

DESCRIPTION

La face arrière d'une PLV standard 2 x 2 m ou d'une fresque 3 x 4 m (même finition que pour les zones produits Renault) peut être utilisée.

Les visuels sont imprimés avec une finition mate sur une toile tendue.

Les faces avant comportent le visuel correspondant à une zone produits.

- 1 Marquage « espace livraison » en réserve blanche, typographie Renault Group sur 2 lignes, aligné à gauche.
- 2 Fond gris foncé RAL 7021.
- 3 Visuel.

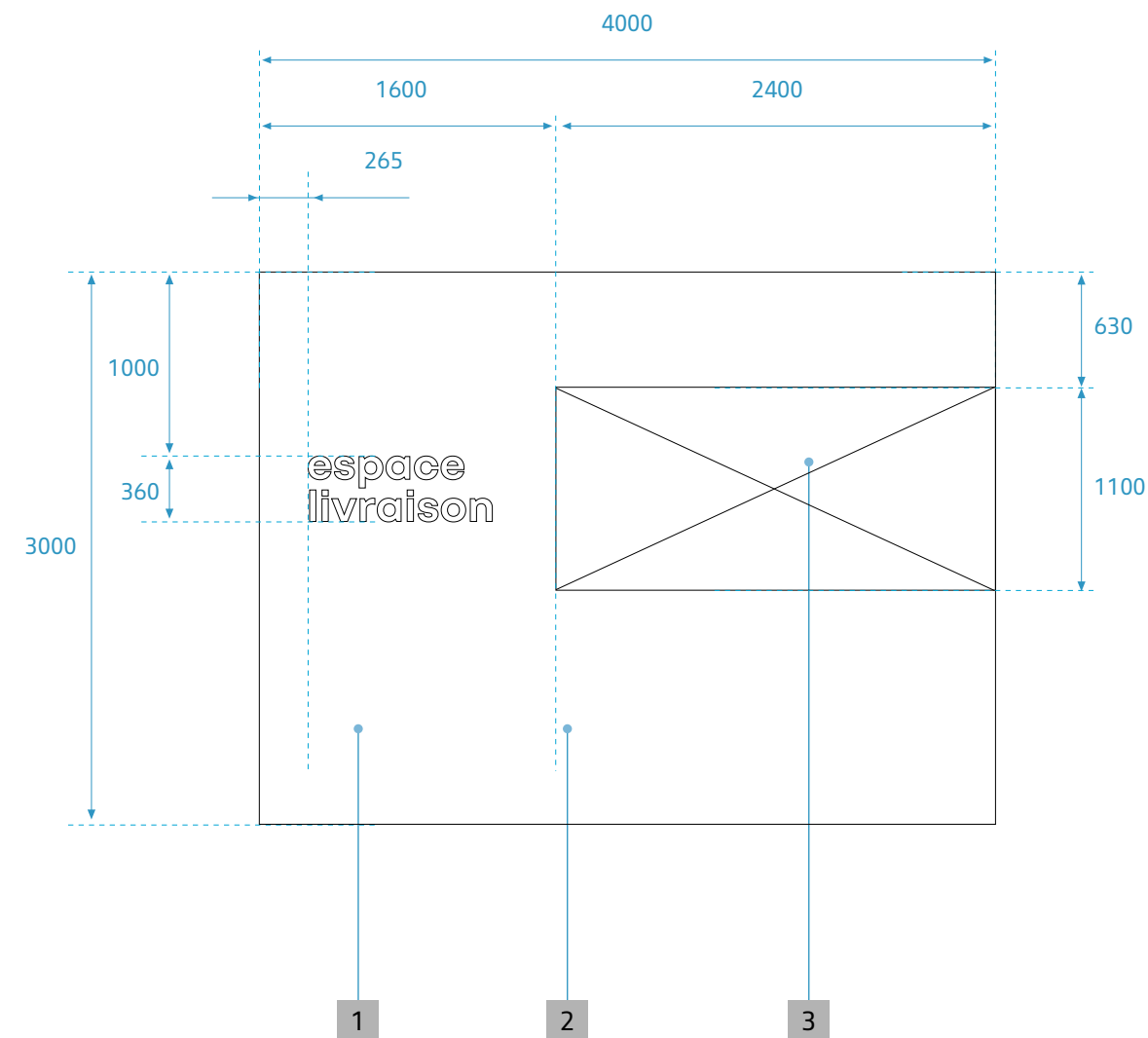
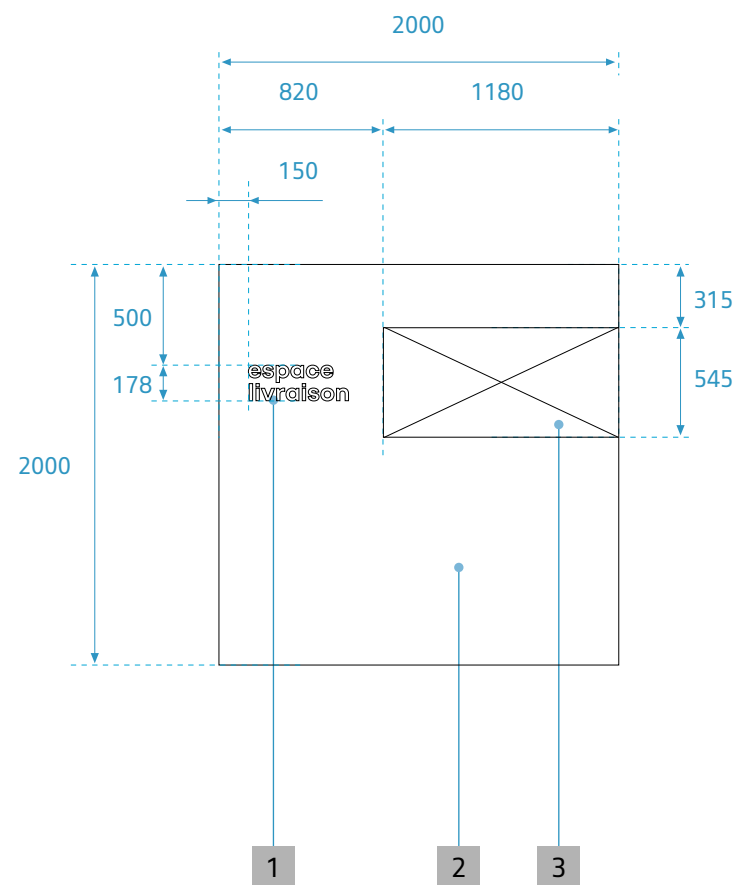

Pour plus d'information

Vous recherchez...

Les catalogues et fiches techniques des contenus/supports du réseau commercial Renault et Dacia (signalisation intérieure et extérieure, architecture intérieure et extérieure) sont disponibles sur le site Brand Stores.

www.brandstores.renault.com/