

Renault
Group

renew
Guide de retrofit des showrooms intégrés

Edition 1 • Juillet 2023

Sommaire

1	Le retrofit des showrooms renew	3
2	La façade des showrooms renew	5
3	Les composantes intérieures	14

1

LE RETROFIT DES SHOWROOMS RENEW

1.1. Les composantes à mettre à jour

LES SHOWROOMS RENEW			
Composantes	à retrofiter	à déposer	
Les façades	Caisson d'identification renew	■	
	Marquages adhésifs d'entrée	■	
	Panneau de promesse	■	
Les composantes intérieures	Les panneaux de communication	■	
	Les panneaux de promesse-clients	■	
	Les panneaux de zones	■	
	Le mur de marque renew	■	
	Les prises de parole		■
	Le caisson d'identification	■	
	La PLV 2x2	■	

■ obligatoire

GÉNÉRALITÉS

- Les composantes faisant l'objet d'un rétrofit sont listées dans le tableau ci-contre. Le détail des opérations de rétrofit est décrit dans ce document.
- Pour toute précision technique sur les composantes, se reporter au cahier des charges techniques de la signalétique renew disponible sur le site Brand Stores.
- Les visuels des supports promotionnels évoluent au gré des campagnes de renouvellement. Prendre contact avec Renault Global Marketing afin d'obtenir les dernières versions.

2

LA FAÇADE DES SHOWROOMS RENEW

2.1 Les façades-types

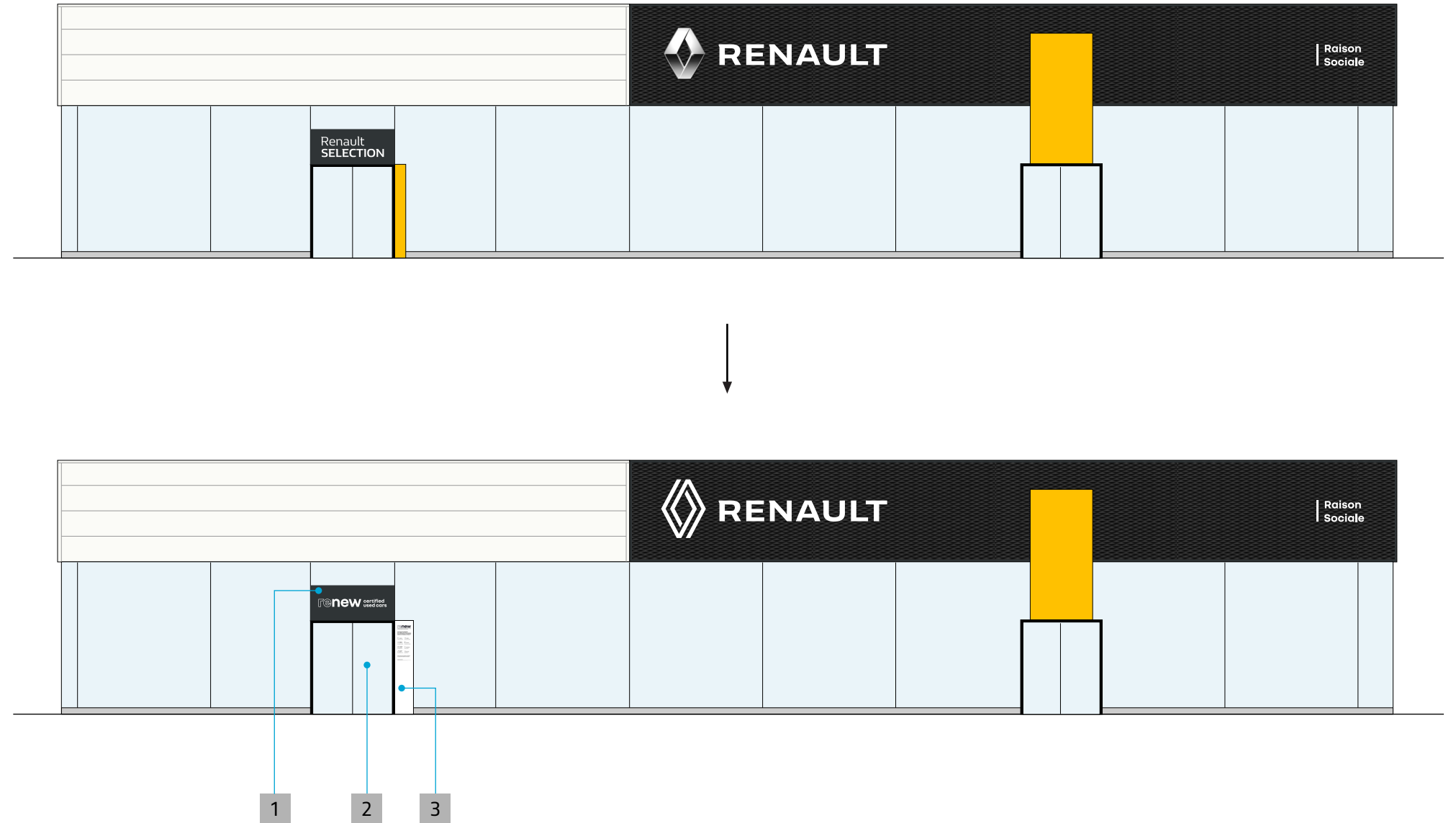

COMPOSANTES DU RETROFIT

La façade du showroom renew comporte les éléments suivants à mettre à jour :

- 1 Le caisson d'identification lumineux intégrant la signature Renault Selection est mis à jour avec la signature renew.
- 2 Les marquages adhésifs présents sur les portes d'entrée du showroom sont mis à jour (non représentés sur l'illustration ci-contre).
- 3 Le marquage vertical d'entrée jaune est remplacé par un panneau de promesse-clients renew.

2.2 Le caisson d'identification

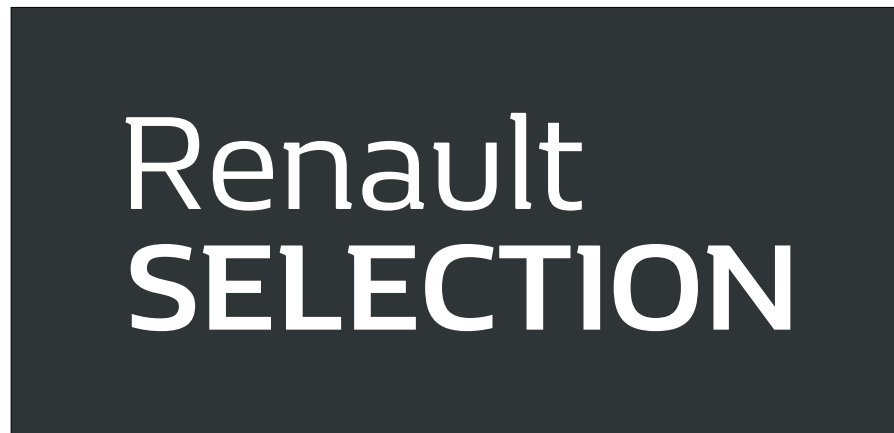

1

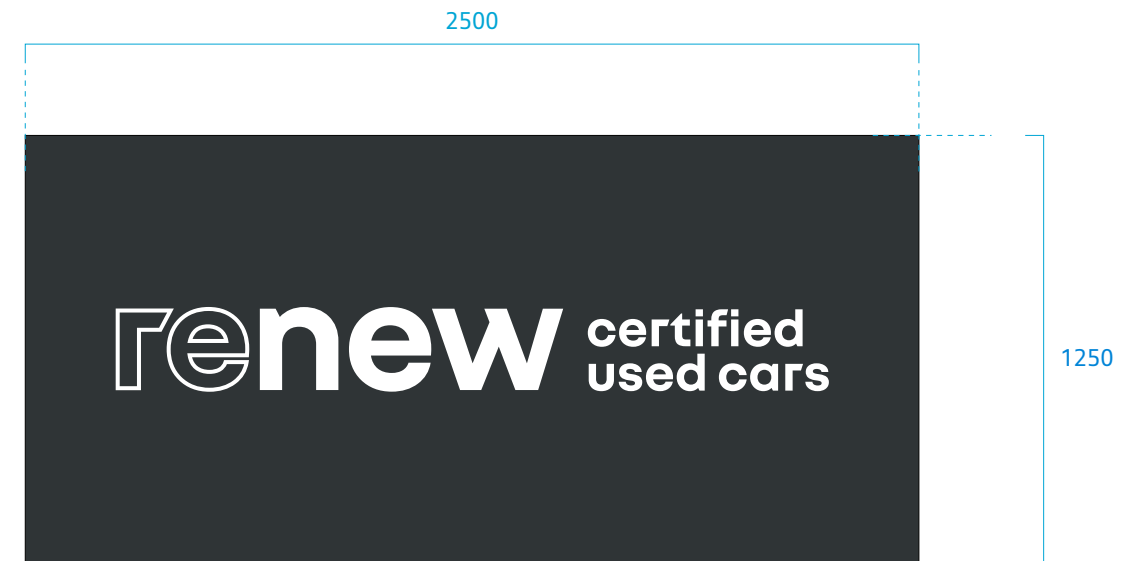

2

PRINCIPE DE RETROFIT

La face avant du caisson d'identification implanté au-dessus de la porte d'entrée est mise à jour.

- 1 Caisson d'identification existant
- 2 Caisson d'identification après retrofit

Nota.

Le format standard de 2500 x 12500 mm peut parfois être adapté selon les dimensions des portes.

2.3 Le caisson d'identification • modalités de retrofit

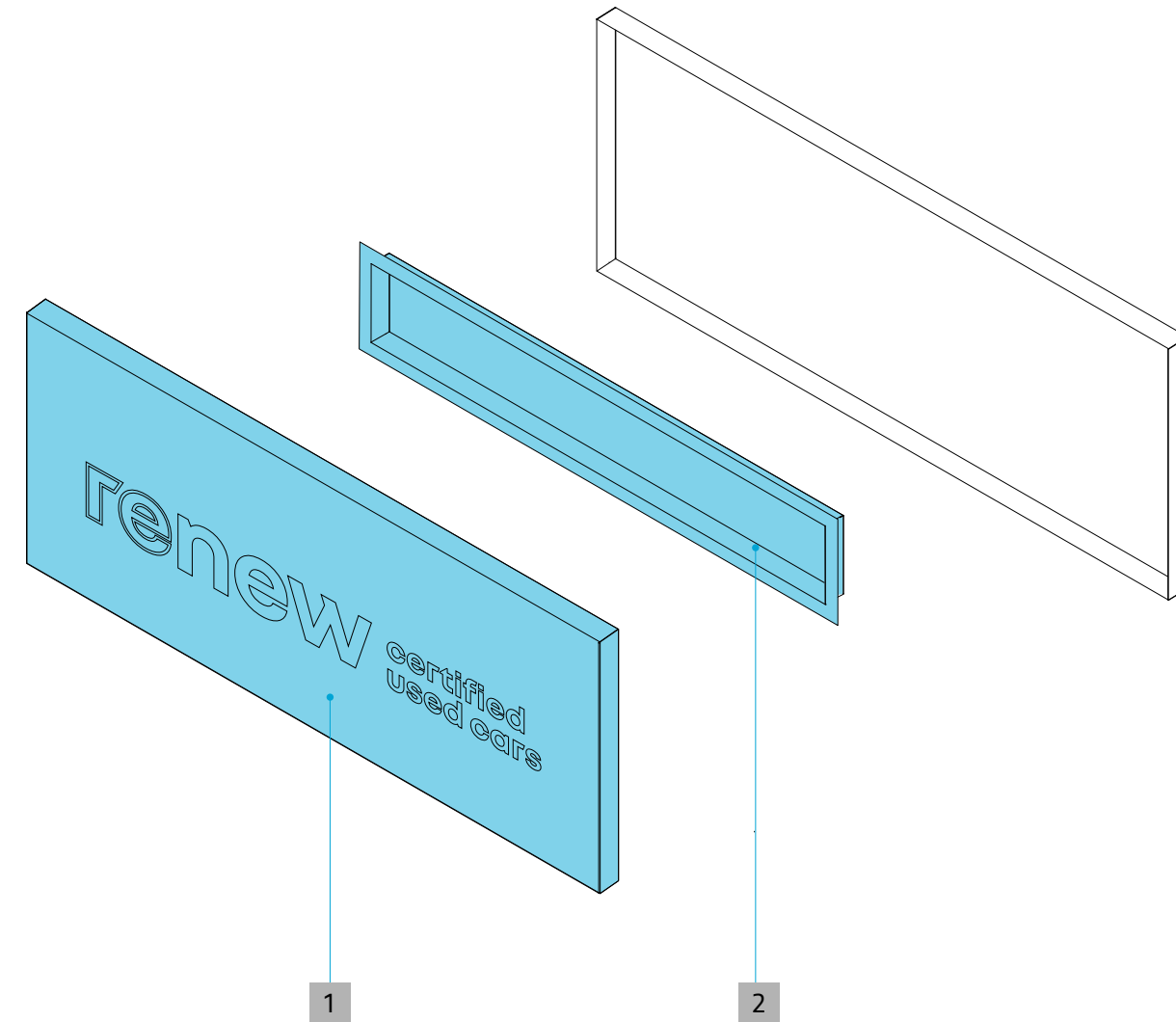

MODALITÉS DE RETROFIT

- 1 Après dépose de la face existante, pose d'une nouvelle face avant comportant la signature renew en PMMA sur une face aluminium gris foncé.
- 2 Changement de la boîte à lumière assurant l'éclairage de la signature.

2.4 Les marquages adhésifs d'entrée • modalités de retrofit

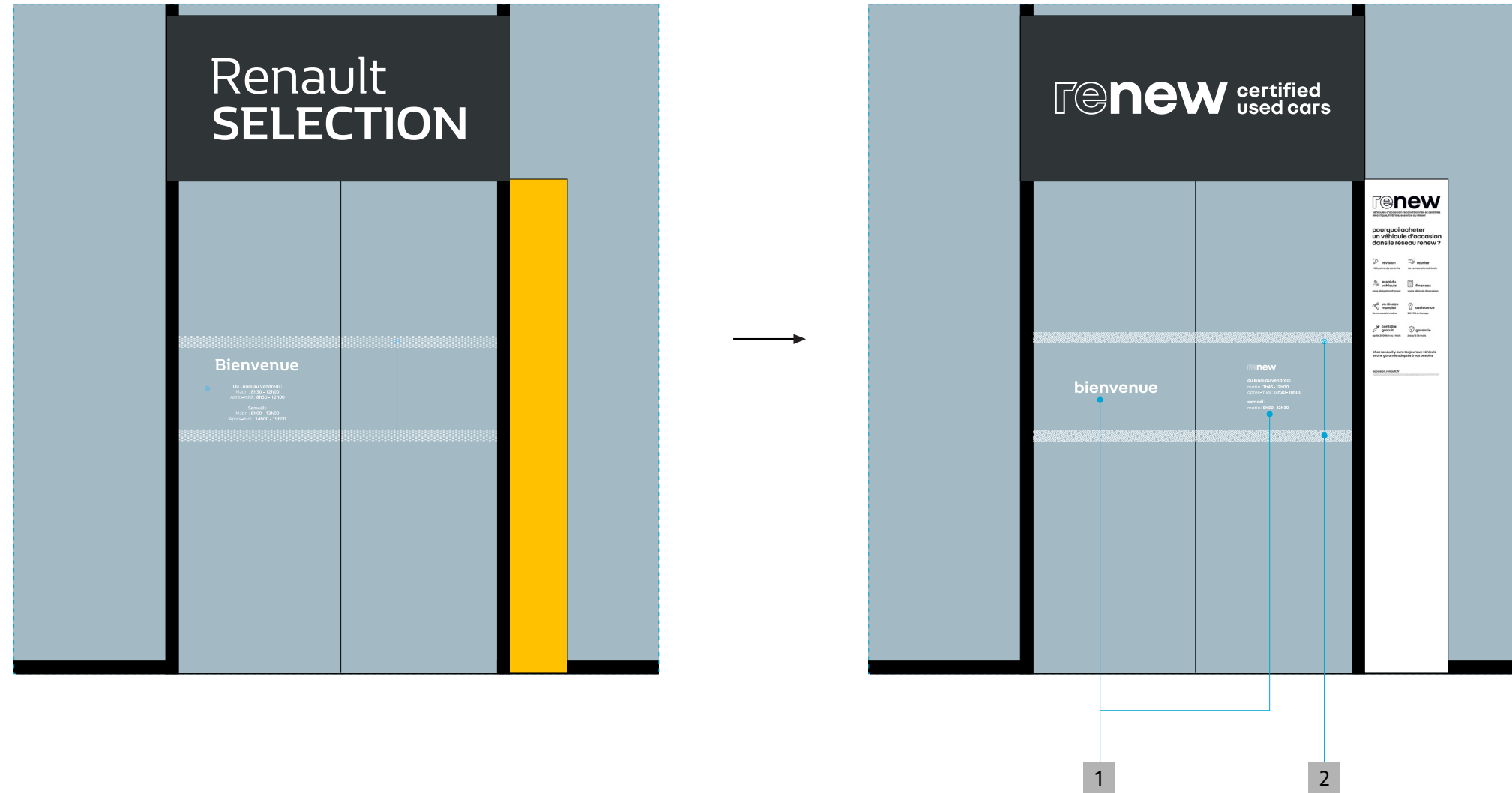

PRINCIPES DE RETROFIT

- 1 Dépose des textes adhésifs descriptifs des horaires d'ouverture avec remplacement par de nouveaux éléments adhésifs intégrant les nouveaux codes graphiques.
- 2 Dépose et remplacement des bandes horizontales PMR.

2.5 Les marquages adhésifs d'entrée • tracés



LÉGENDE

- 1 Mention « bienvenue » en typographie nouvel'R bold, centrée, adhésif blanc mat
- 2 Signature renew, alignée à gauche, adhésif blanc mat
- 3 Heures d'ouverture en typographie nouvel'R regular et nouvel'R bold, alignées à gauche, adhésif blanc mat

2.6 Les marquages adhésifs d'entrée • les bandes horizontales



DESCRIPTION

Les bandes horizontales d'une hauteur de 60 mm comportent un motif réalisé à l'aide d'une bande adhésive transparente imprimée en blanc.

Un fichier EPS, accessible sur le site internet Brand Stores, en permet la reproduction.

LÉGENDE

- 1 Motif blanc.
- 2 Verre.
- 3 Bord de l'adhésif transparent en finition brillante (positionné à l'intérieur de l'accueil clients).

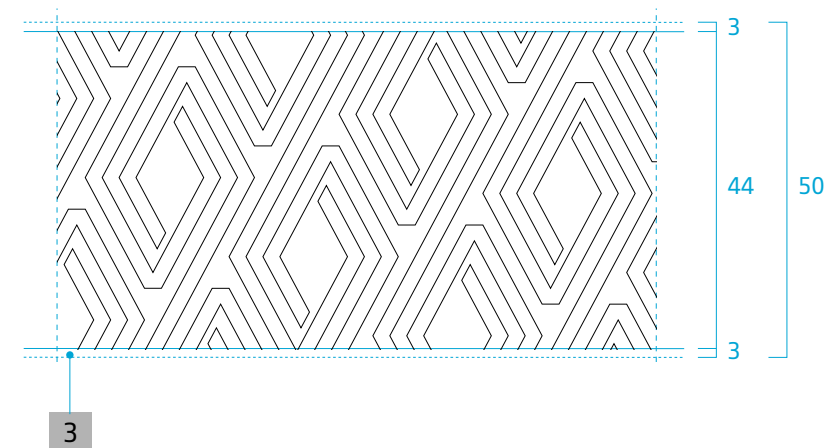

2.7 Le panneau de promesse-clients

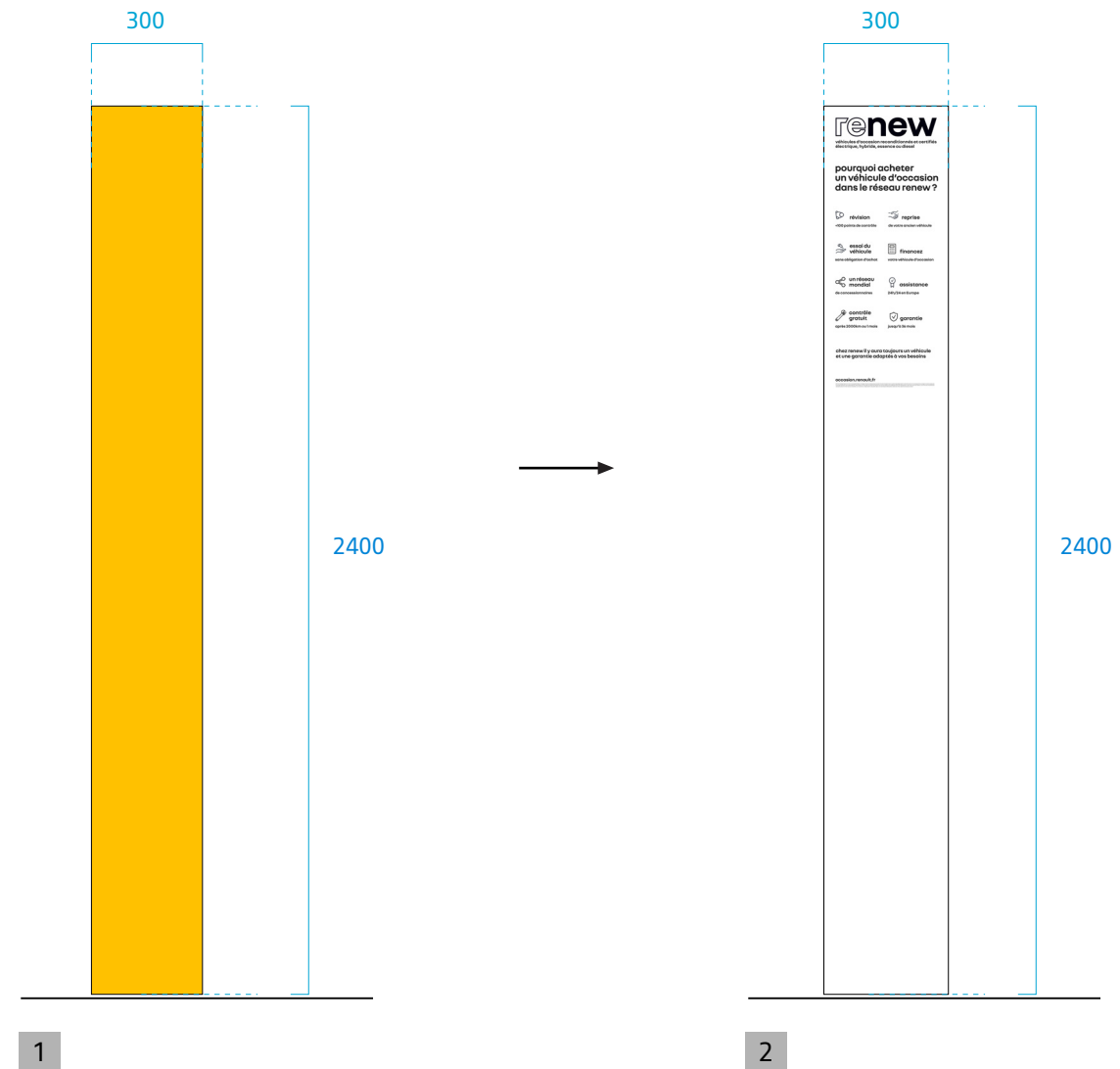

PRINCIPES DE RETROFIT

La face avant du marquage vertical d'entrée jaune est remplacée par une face blanche comportant un visuel descriptif de la promesse-clients renew.

- 1 Marquage vertical d'entrée jaune existant.
- 2 Panneau de promesse-clients blanc avec visuel de communication.

2.8 Le panneau de promesse-clients • modalités de retrofit

MODALITÉS DE RETROFIT

Il est recommandé de procéder au retrofit des marquages verticaux d'entrée existants.

Pour cela, il faudra déposer la face avant et la remplacer sur place avec un nouvel élément de couleur blanche comportant un adhésif de présentation de la promesse clients.

LÉGENDE

- 1 Face avant à bords tombés (non soudés) en tôle aluminium prélaquée blanc RAL 9010.
- 2 Adhésif blanc imprimé couvrant la globalité de la face avant avec visuel de la promesse-client.

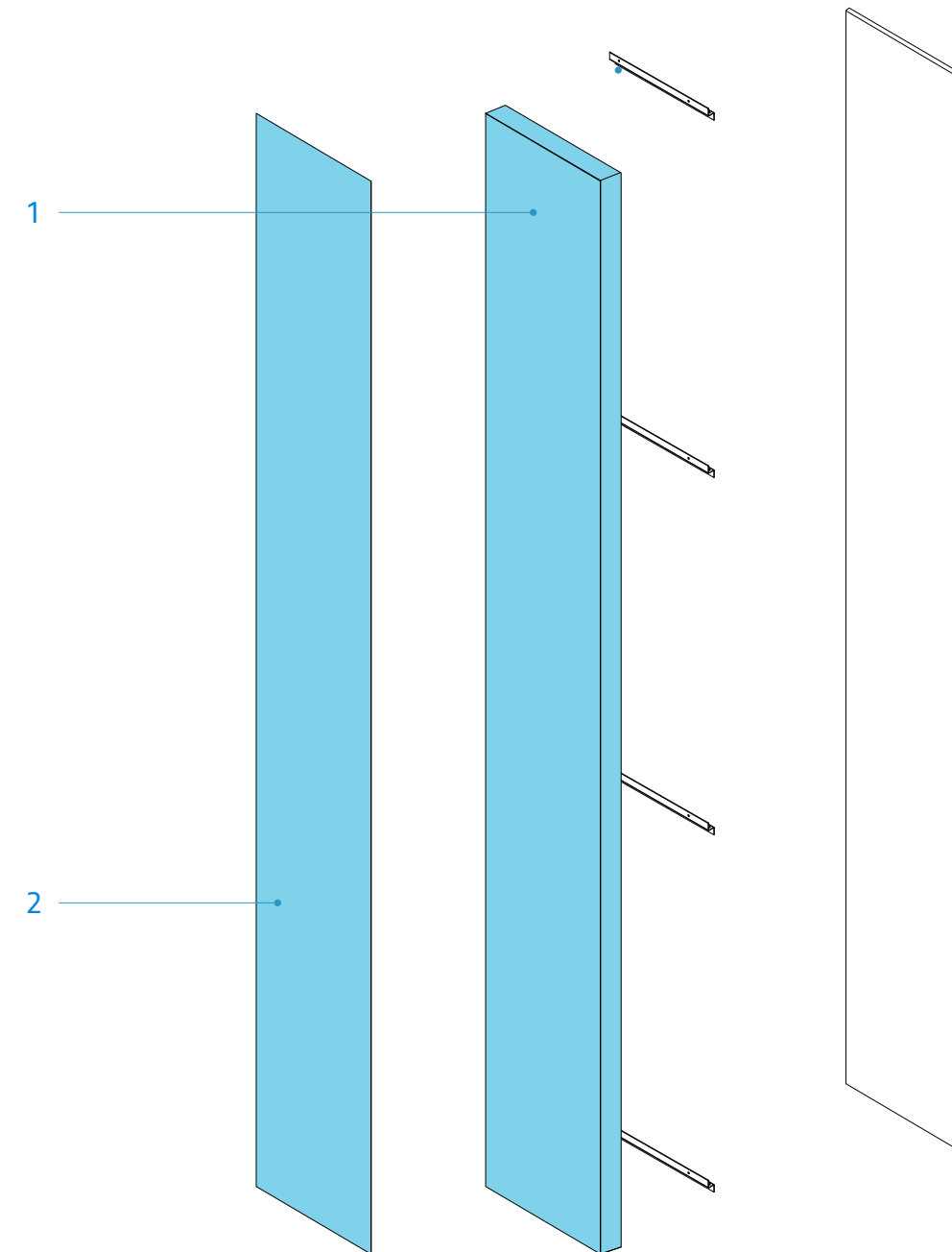

3

LES COMPOSANTES INTÉRIEURES DES SHOWROOMS RENEW

3.1 Les éléments en retrofit

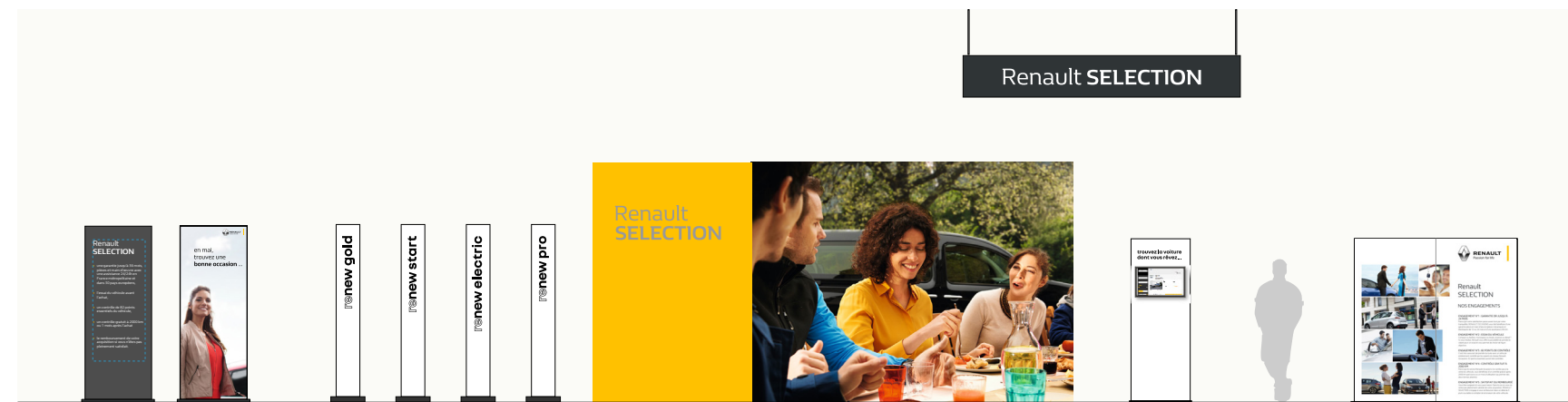

Les visuels des supports promotionnels évoluent au gré des campagnes de renouvellement. Prendre contact avec Renault Global Marketing afin d'obtenir les dernières versions.

COMPOSANTES DU RETROFIT

Les éléments d'aménagement des showrooms faisant l'objet d'un retrofit sont les suivants :

- 1 Les visuels des panneaux de communication promotionnelle et de promesse-clients
- 2 Les marquages adhésifs des panneaux de zones
- 3 Le mur de marque renew.
- 4 Les faces du caisson d'identification
- 5 Les faces de la PLV promotionnelle ou visuel de marque renew 2x2

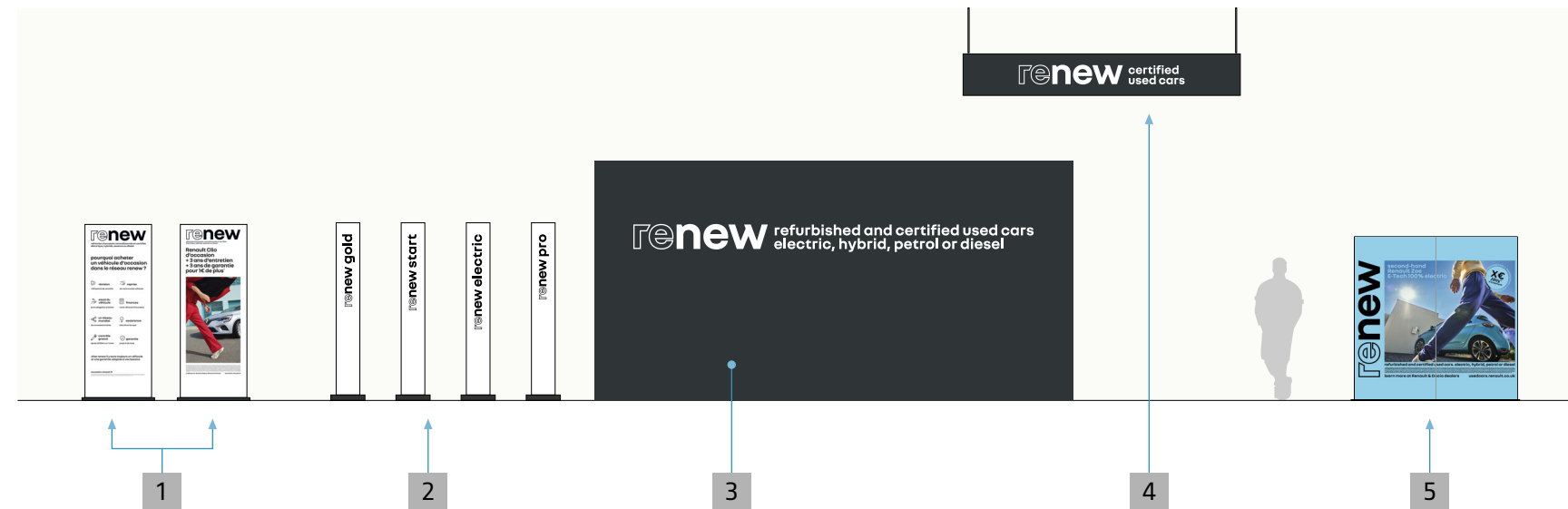

Un élément est à déposer :

- 6 La borne Renault Selection

3.2 Les panneaux de communication promotionnelle et de promesse-clients



PRINCIPE DE RETROFIT

Les visuels présents sur les faces recto des panneaux de communication et de promesse-clients sont mis à jour.

- 1 panneau de communication promotionnelle existant.
- 2 panneau de communication promotionnelle après retrofit.
- 3 Panneau de promesse-clients existant.
- 4 Panneau de promesse-clients après retrofit.

Les visuels des supports promotionnels évoluent au gré des campagnes de renouvellement. Prendre contact avec Renault Global Marketing afin d'obtenir les dernières versions.

3.3 Les panneaux de communication promotionnelle et de promesse-clients • modalités de retrofit

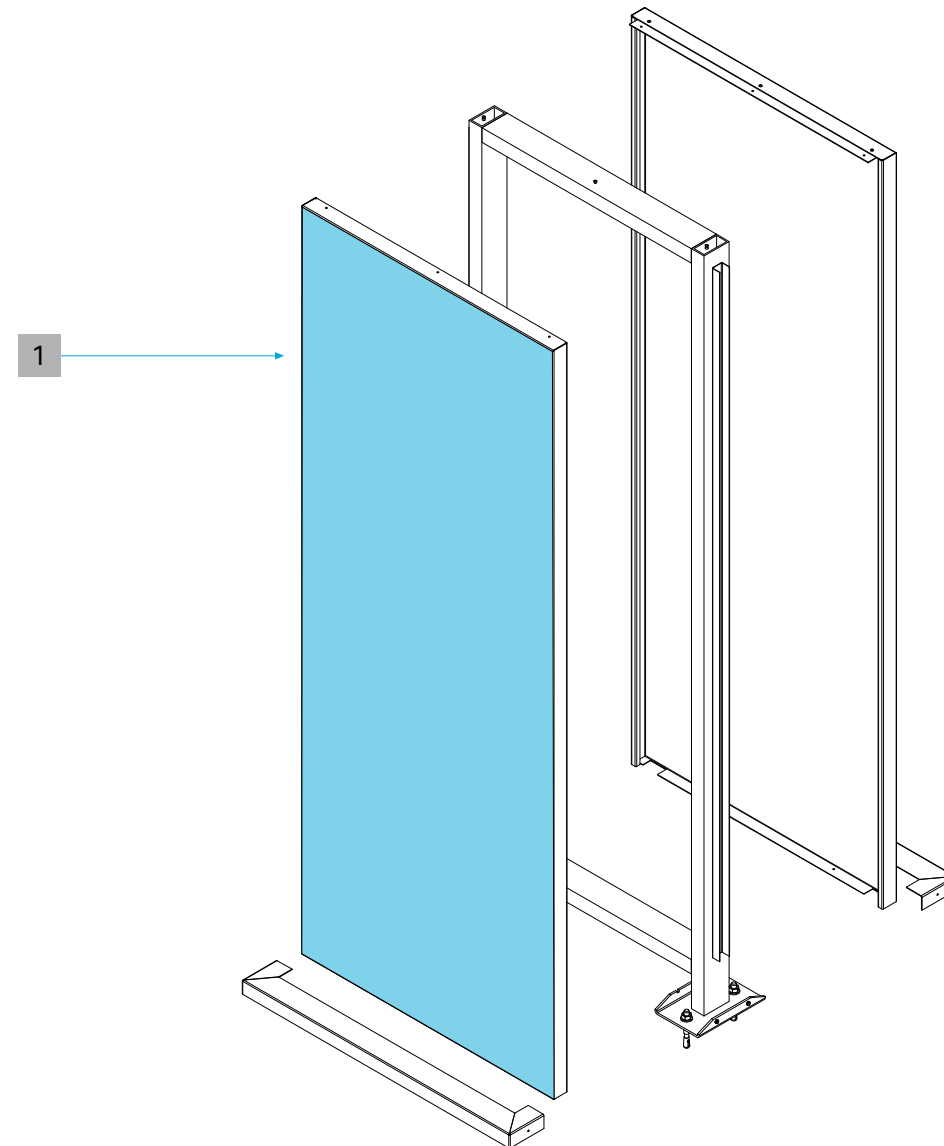

MODALITÉS DE RETROFIT

Après dépose de l'adhésif existant, pose d'un nouveau visuel.

- 1 Visuel imprimé sur adhésif en finition mate protégé par lamination.

3.4 Les panneaux de zones



PRINCIPE DE RETROFIT

Les faces recto et verso des panneaux de zones sont mises à jour.

- 1 Panneaux de zones existants.
- 2 Panneaux de zones après retrofit.

3.5 Les panneaux de zones • modalités de retrofit

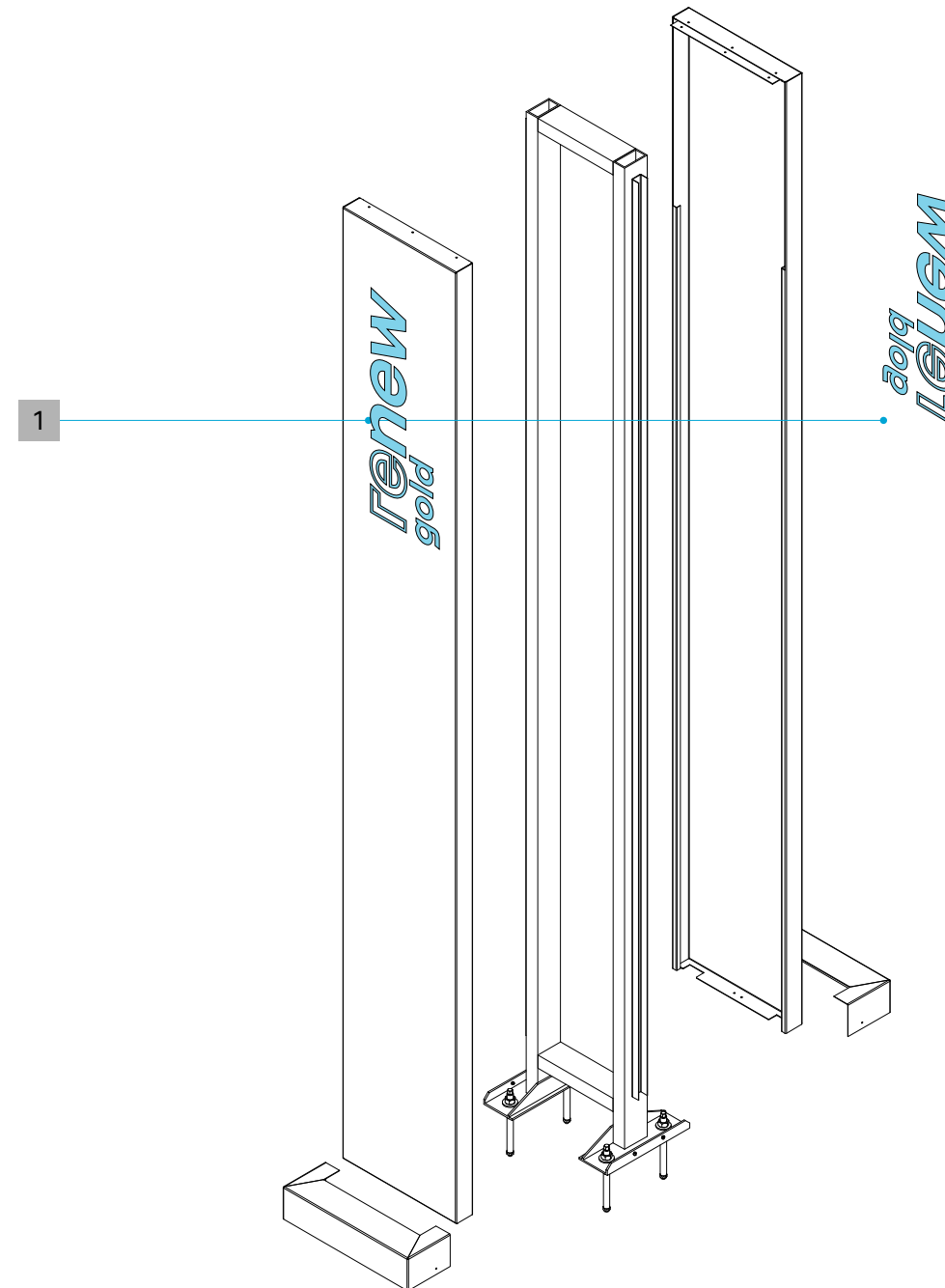

MODALITÉS DE RETROFIT

Après dépose du marquage adhésif existant, pose d'un nouveau marquage adhésif sur les 2 faces de l'élément.

- 1 Lettres découpées en adhésif noir en finition mate.

3.6 Le mur de marque • modalités de retrofit



PRINCIPE D'IDENTIFICATION

Le mur de marque renew comporte la signature renew avec promesse-client publicitaire en réserve blanche sur un fond noir mat RAL 9005.

Cette signature est centrée dans la largeur du mur, ce dernier pouvant avoir 4, 6 ou 8 m de longueur standard.

PRINCIPE DE RETROFIT

Les dimensions sont identiques au mur existant Renault Selection, couvrant le mur sur une hauteur de 3 m depuis le sol.

- 1 Mur Renault Selection.
- 2 Mur renew après retrofit.

3.7 Le mur de marque • déclinaisons en longueur

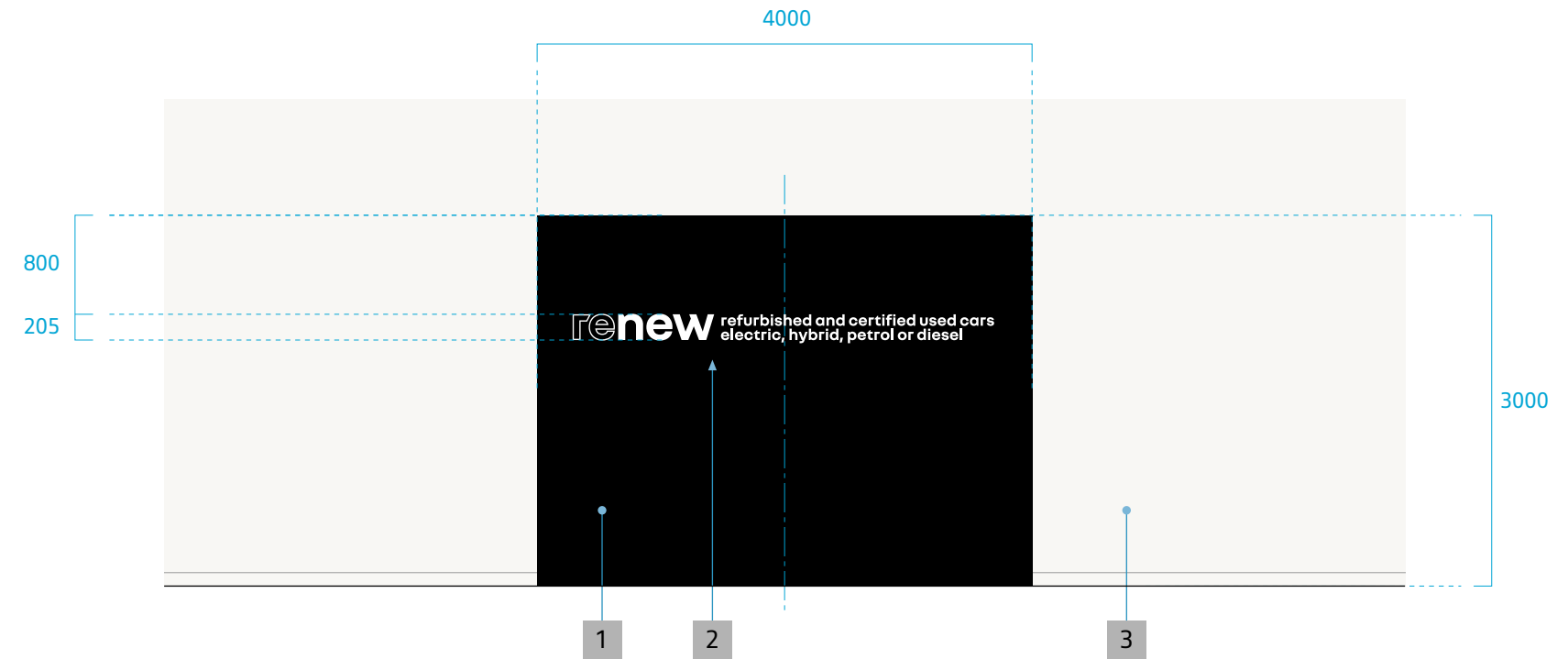

PRINCIPE D'ADAPTATION

Entre 4 et 6 m de longueur, la signature complète renew a une hauteur de 205 mm.

Au-delà de 6 m, la hauteur de la signature est de 305 mm

- 1 Mur noir RAL 9005 en finition mate, (toile ou peinture à texture fine pour un nettoyage facile).
- 2 Signature renew avec promesse-client publicitaire, centrée dans la largeur du mur, réalisée en découpe de PMMA blanc mat épaisseur 3 mm, fixée au mur par collage.
- 3 Mur du fond du showroom peint en blanc mat RAL 9010.

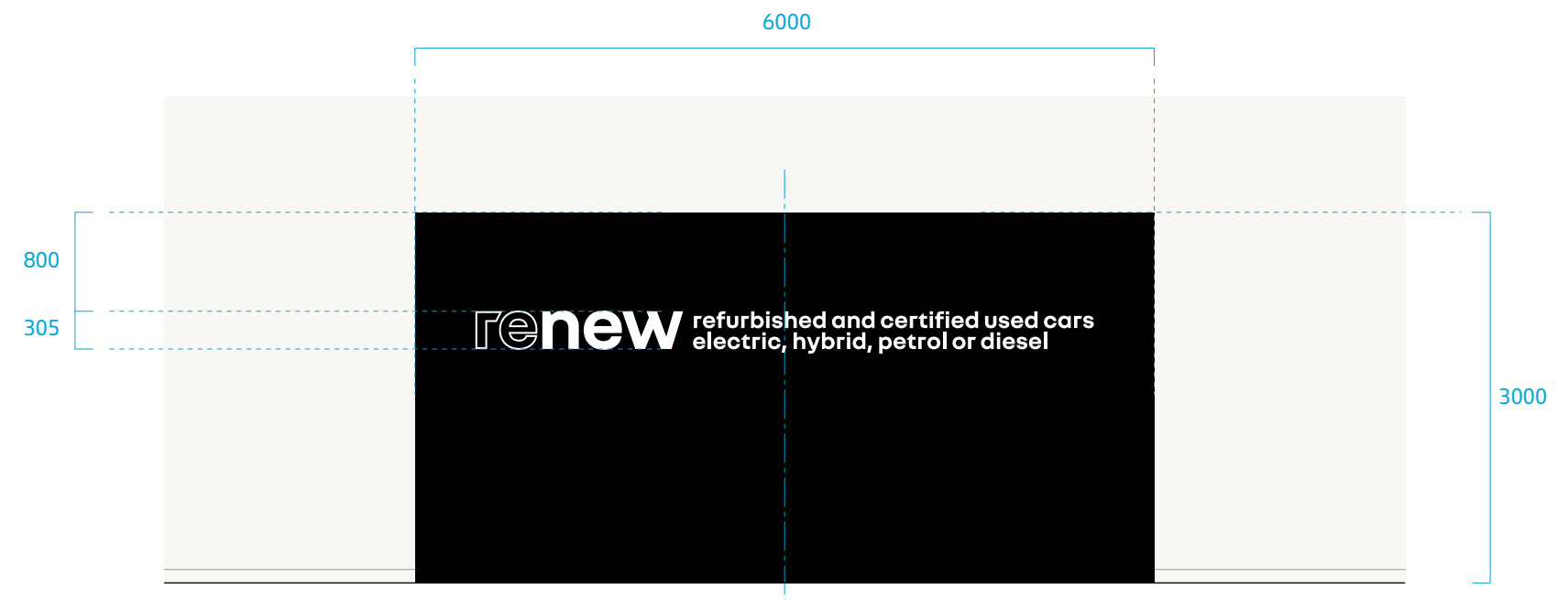

3.8 Les prises de parole • dépose

1

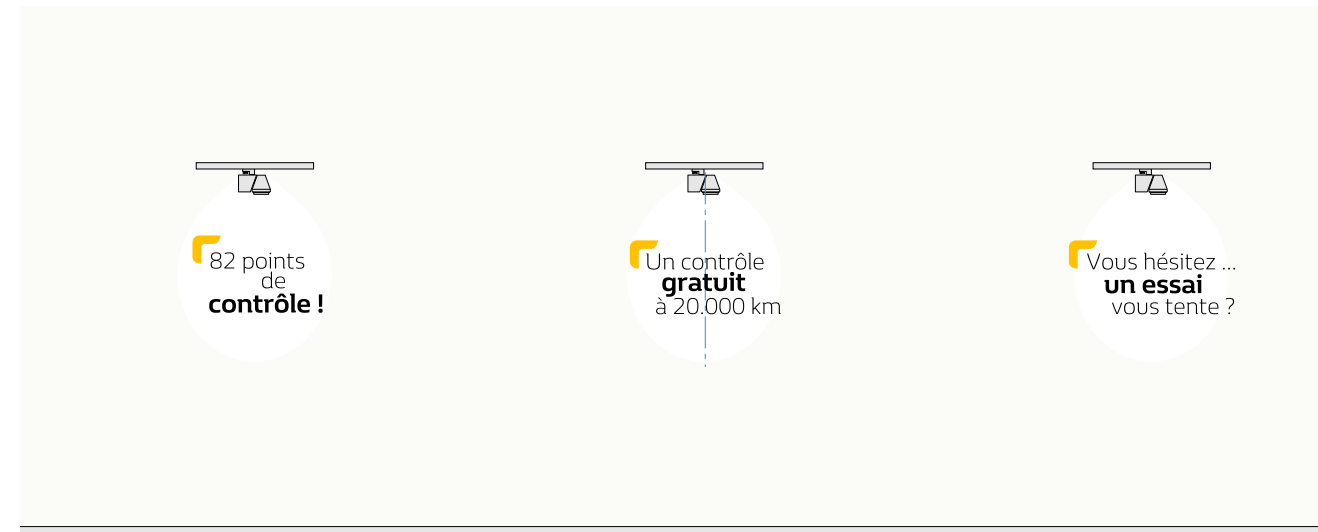

2

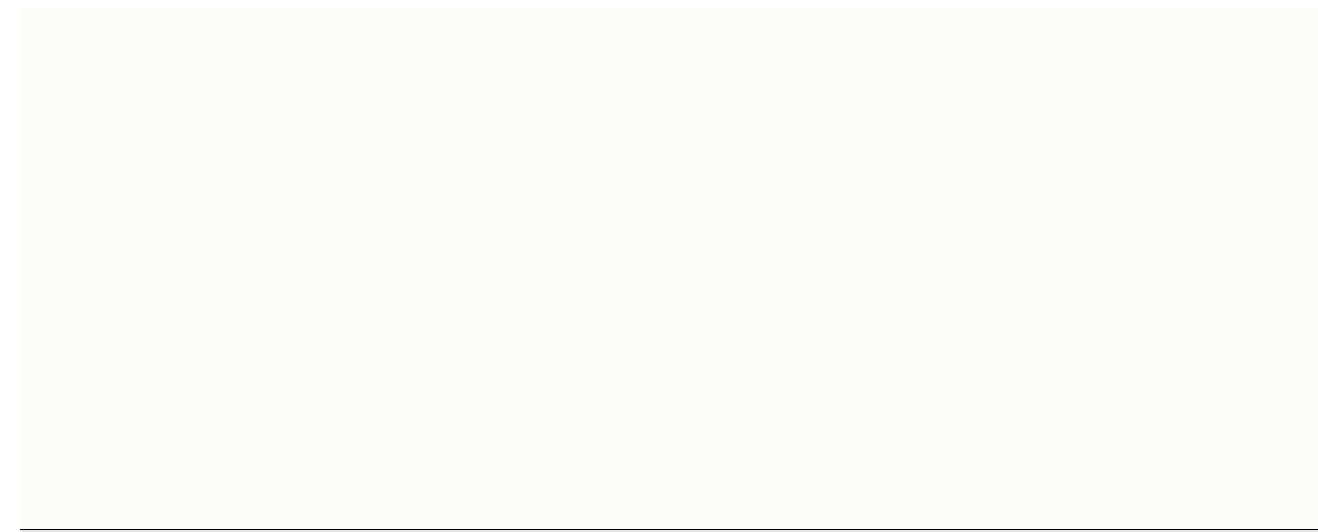

PRINCIPE DE RETROFIT

Les prises de parole présentes sur les murs ou sur les éventuels mobiliers doivent être déposées.

- 1 Exemples de prises de parole.
- 2 Mur blanc après retrofit.

3.9 Le caisson d'identification intérieur

1

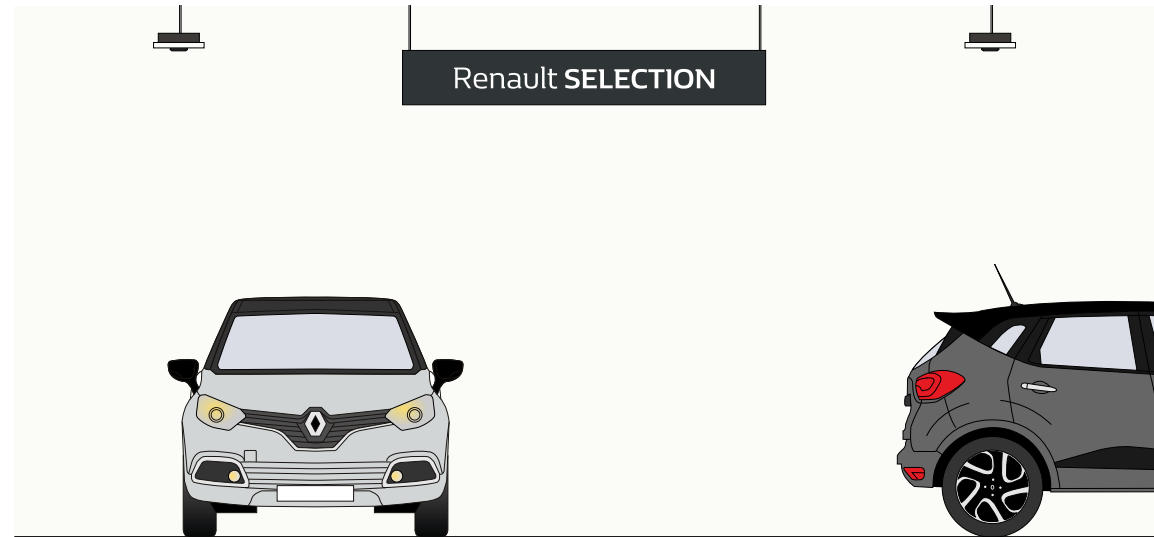

2



PRINCIPE DE RETROFIT

Les faces recto et verso du caisson d'identification sont mises à jour.

- 1 Caisson d'identification existant.
- 2 Caisson d'identification après retrofit.

3.10 Le caisson d'identification intérieur • les faces recto et verso

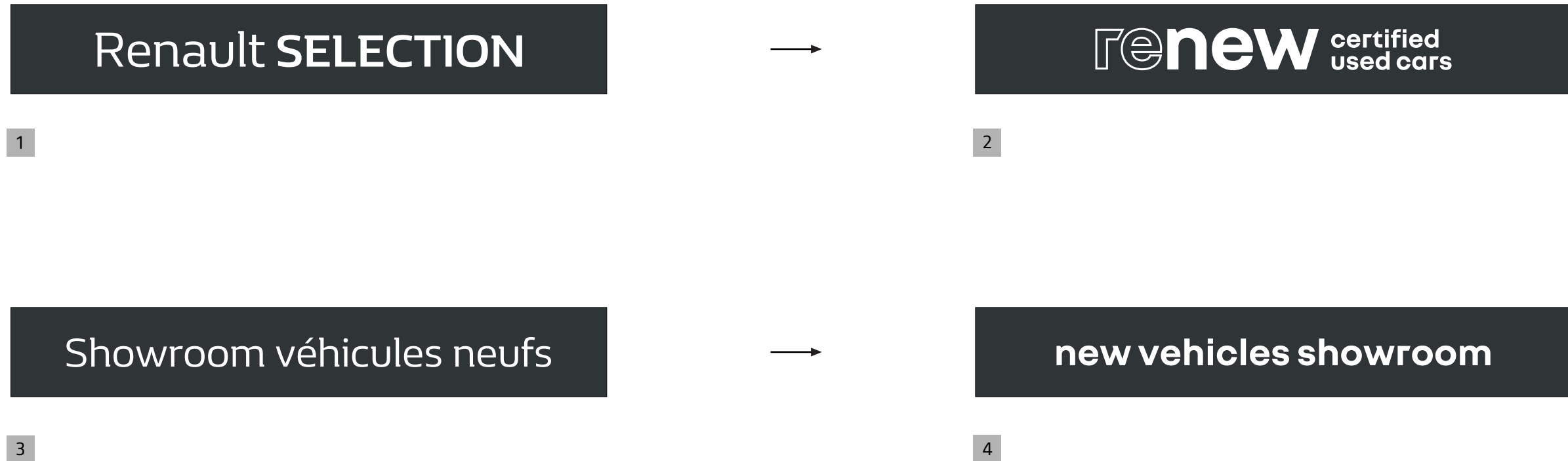

PRINCIPE DE RETROFIT

- 1 Face recto existante.
- 2 Face recto après retrofit.
- 3 Face verso existante.
- 4 Face verso après retrofit.

3.11 Le caisson d'identification intérieur • modalités de retrofit

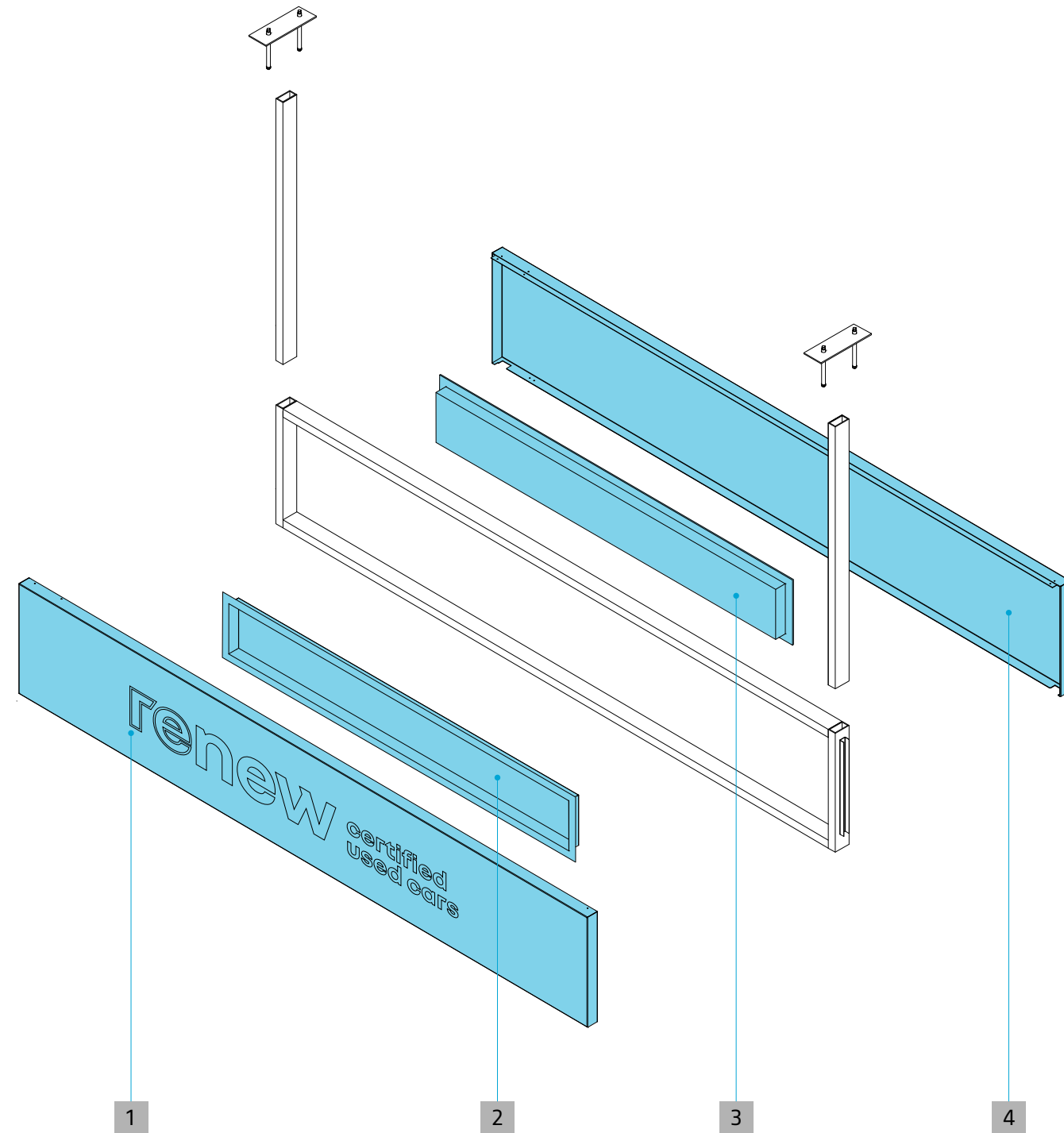

MODALITÉS DE RETROFIT

Le retrofit du caisson d'identification implique de déposer les 2 faces existantes et de les remplacer de nouvelles faces, chacune comportant une boîte à lumière incluant les chaines leds.

- 1 Face recto.
- 2 Boîte à lumière de la face recto.
- 3 Face verso.
- 4 Boîte à lumière de la face verso.

3.12 La PLV 2x2

Les visuels des supports promotionnels évoluent au gré des campagnes de renouvellement. Prendre contact avec Renault Global Marketing afin d'obtenir les dernières versions.

PRINCIPE DE RETROFIT

Les faces recto et verso de la PLV sont mises à jour avec les derniers visuels disponibles.

- 1 PLV 2x2 existante avec ancien visuel.
- 2 PLV 2x 2 avec visuel de communication promotionnelle après retrofit.
- 3 PLV 2x 2 avec visuel de marque lifestyle après retrofit.



1

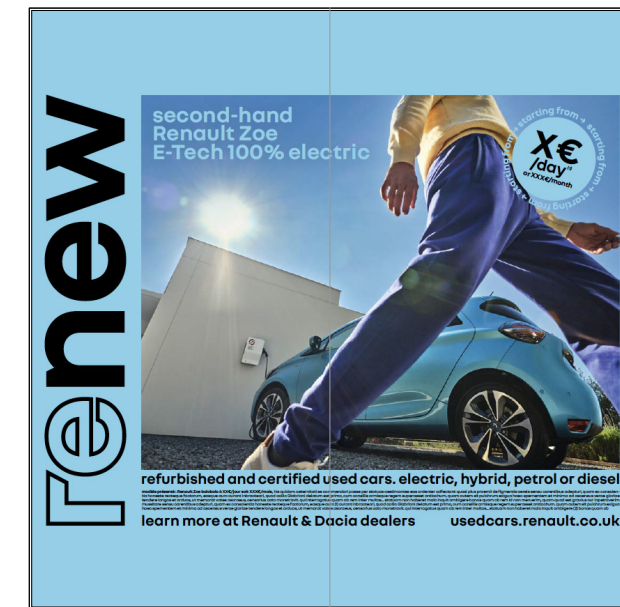

2

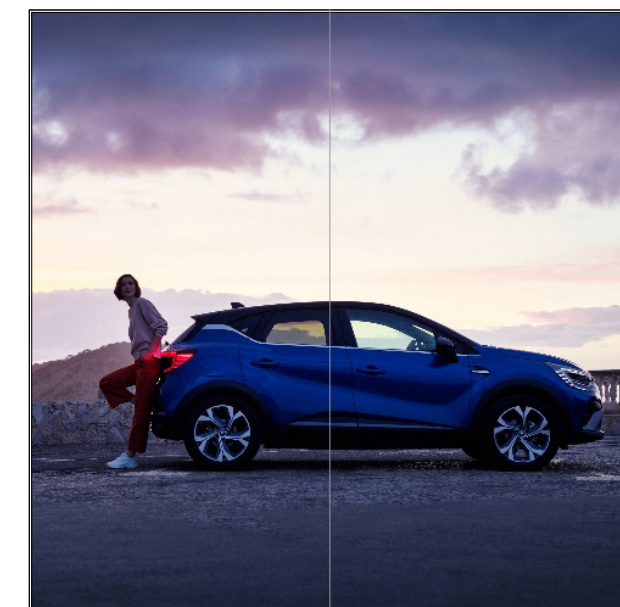

3

3.13 La PLV 2x2 • modalités de retrofit

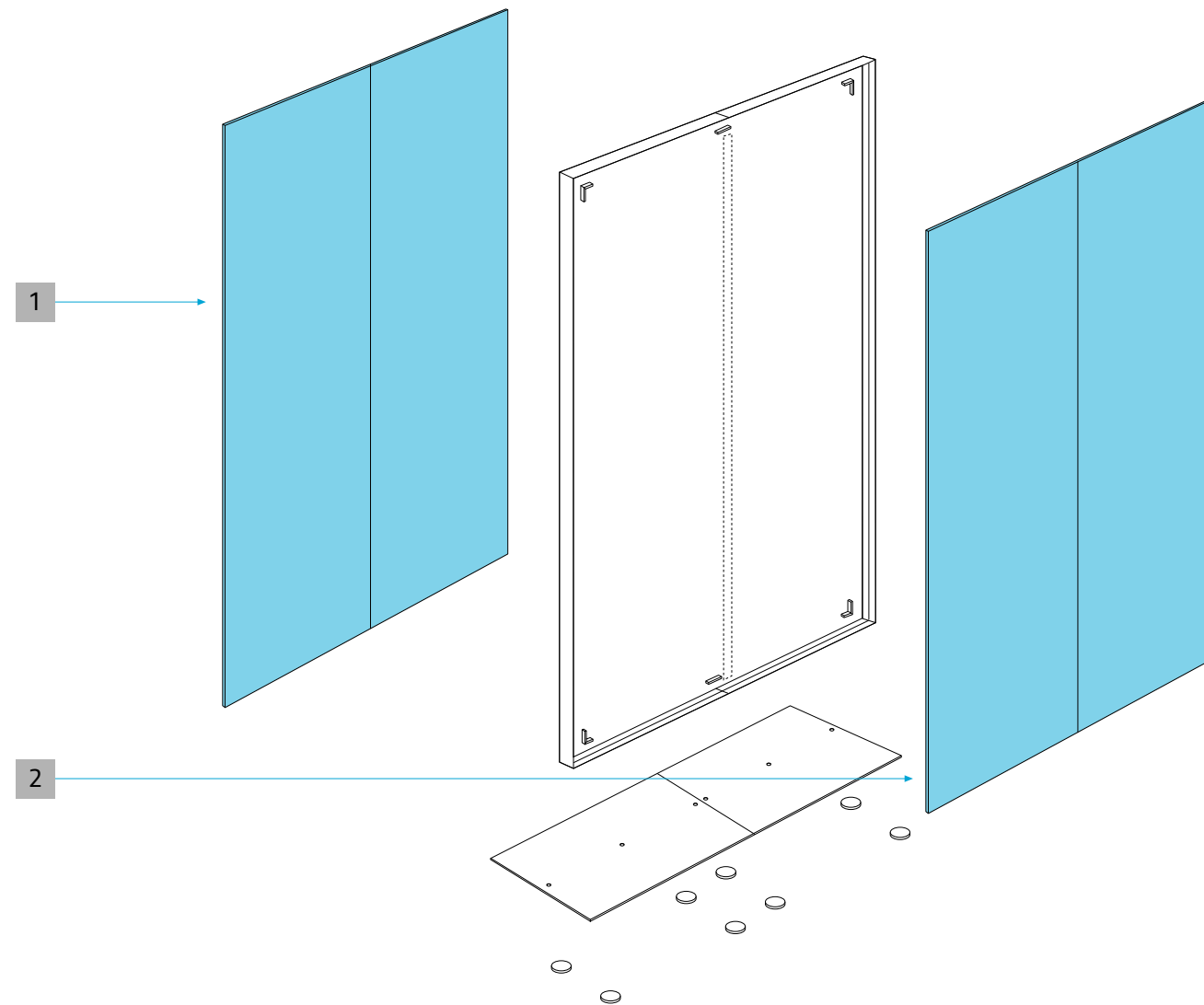

MODALITÉ DE RETROFIT

Les faces recto et verso de la PLV sont déposées pour être remplacées par de nouvelles faces imprimées :

- soit en dibond avec impression directe et protection par lamination mate,
- soit en tissu imprimé en finition mate.

LÉGENDE

- 1 Face verso.
- 2 Face recto.

Vous recherchez ...

- des publicités radio et imprimées, des contenus POSM/PLV, ...
consulter la Toolbox renew réalisée par Renault Global marketing ainsi que
www.act.diadeis.com/
- des catalogues et des cahiers des charges techniques pour les contenants/supports du réseau commercial (POSM, signalétique intérieure et extérieure, architecture intérieure et extérieure)
www.brandstores.renault.com/

Nota. Tous les fichiers PDF sont vectorisés : les images et plans peuvent être extraits par des logiciels maîtrisés par des agences ou fournisseurs (illustrator, inkscape,...).