

nouvel'R

guide de retrofit des sites Renault Store

édition v1a - septembre 2023

sommaire

1	nouvel'R, pourquoi et comment	3
2	le retrofit des façades et des extérieurs	6
3	le retrofit des showrooms	16
	3.1 les composantes	17
	3.2 la Renault road	19
	3.3 les zones d'exposition intérieures	25
	3.4 l'accueil service	33
	3.5 l'espace livraison	36

1

nouvel'R
pourquoi et comment

1.1 un nouveau système d'identité visuelle

un nouvel emblème

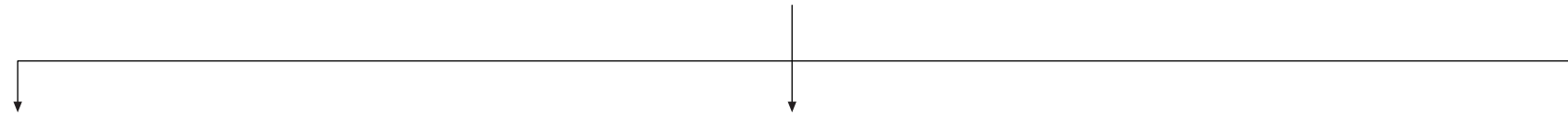
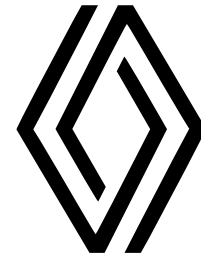

un nouveau wordmark

RENAULT

de nouvelles typographies

**ABCDEFGHIJKLMNO
PQRSTUVWXYZ
abcdefghijklmno
pqrstuvwxyz
0123456789**

de nouvelles couleurs



1.2 les sites Renault Store



2

le retrofit des façades et des extérieurs

2.1. le tableau des composantes extérieures

les composantes existantes		retrofit obligatoire	retrofit optionnel	à supprimer
les abords	signalétique directionnelle		■	
	signalétique des parkings		■	
la signalétique d'identification	drapeaux Renault	■		
	totem Renault ou enseigne sur mât	■		
	emblème Renault	■		
	typogramme Renault		■	
	raison sociale		■	
	imposte		■	
	marquage vertical de l'entrée dédiée		■	
	marquages adhésifs d'entrée		■	
	marquages des baies d'atelier		■	
	barrette jaune des baies d'atelier		■	
	plaque Renault Z.E			■
les zones d'exposition extérieures	zone Actu		■	
	zone essai		■	
	zone Z.E	■		
	zone Renault Sport			■
	marquages au sol des zones d'exposition		■	

2.2 la situation avant retrofit

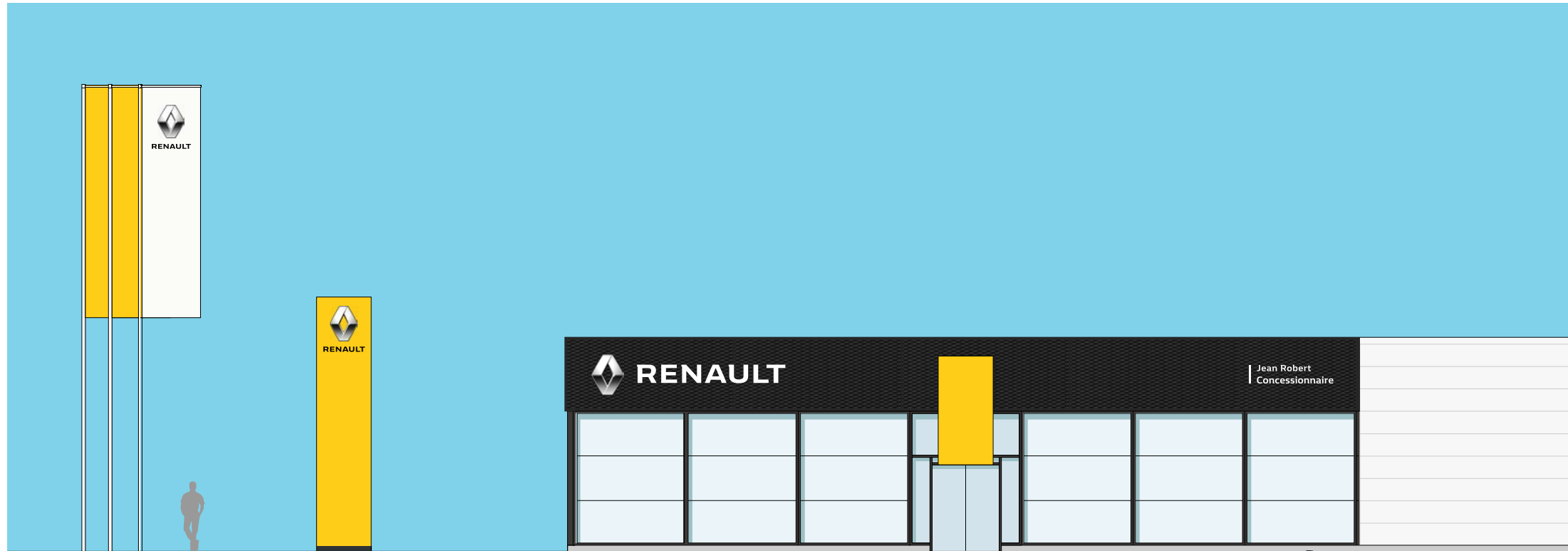

2.3 retrofit des éléments d'identification

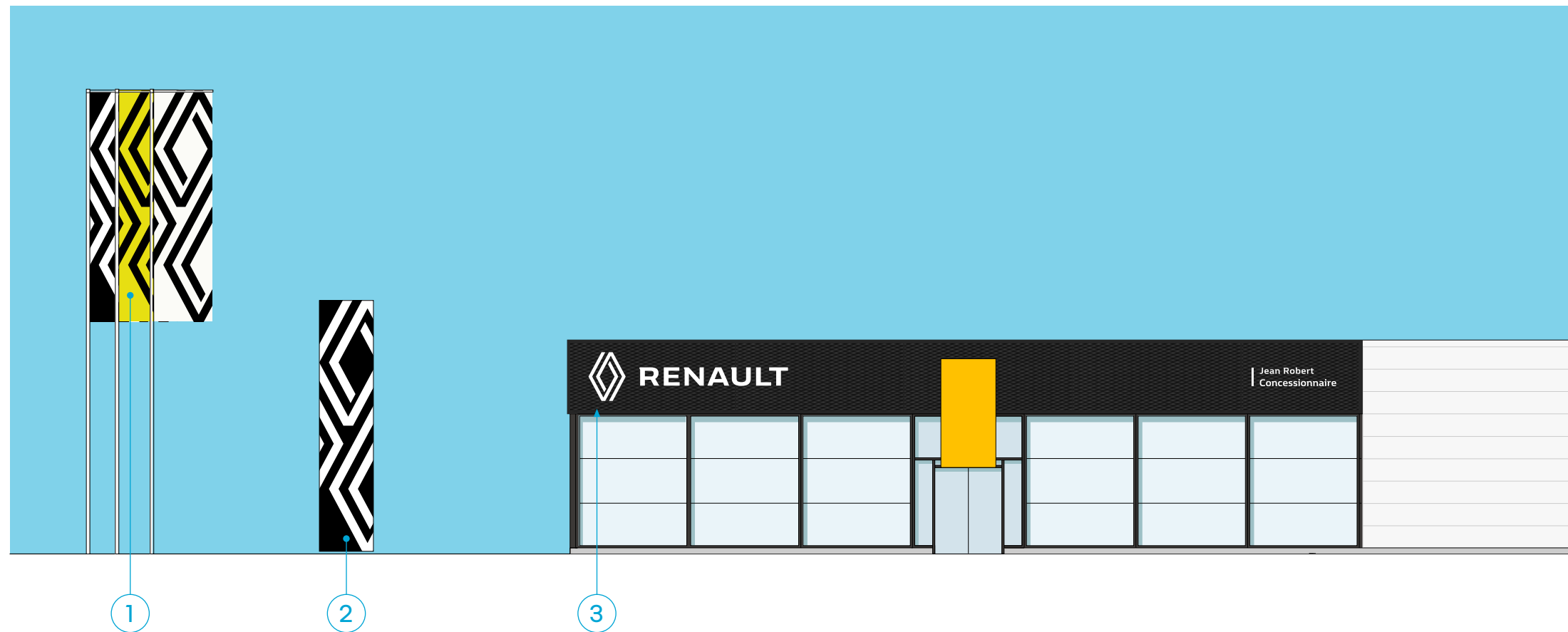

ce qui change

- 1 nouveaux drapeaux
- 2 nouvelles faces du totem
- 3 nouvel emblème

2.4 le retrofit des totems

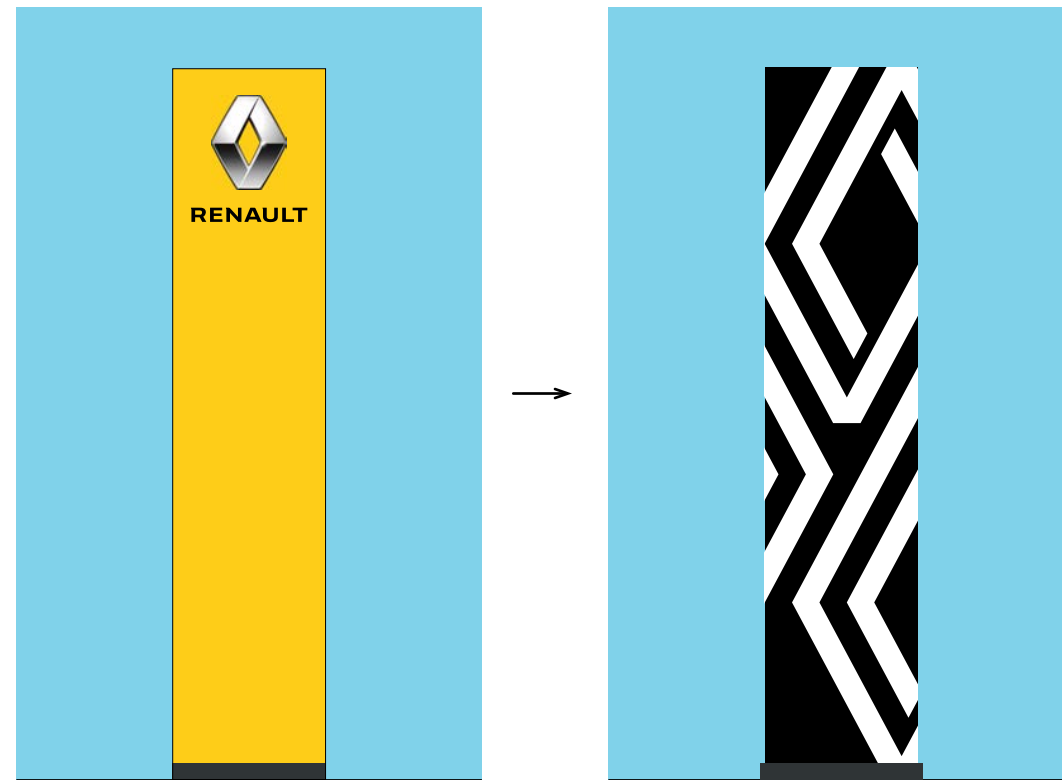

avant

après

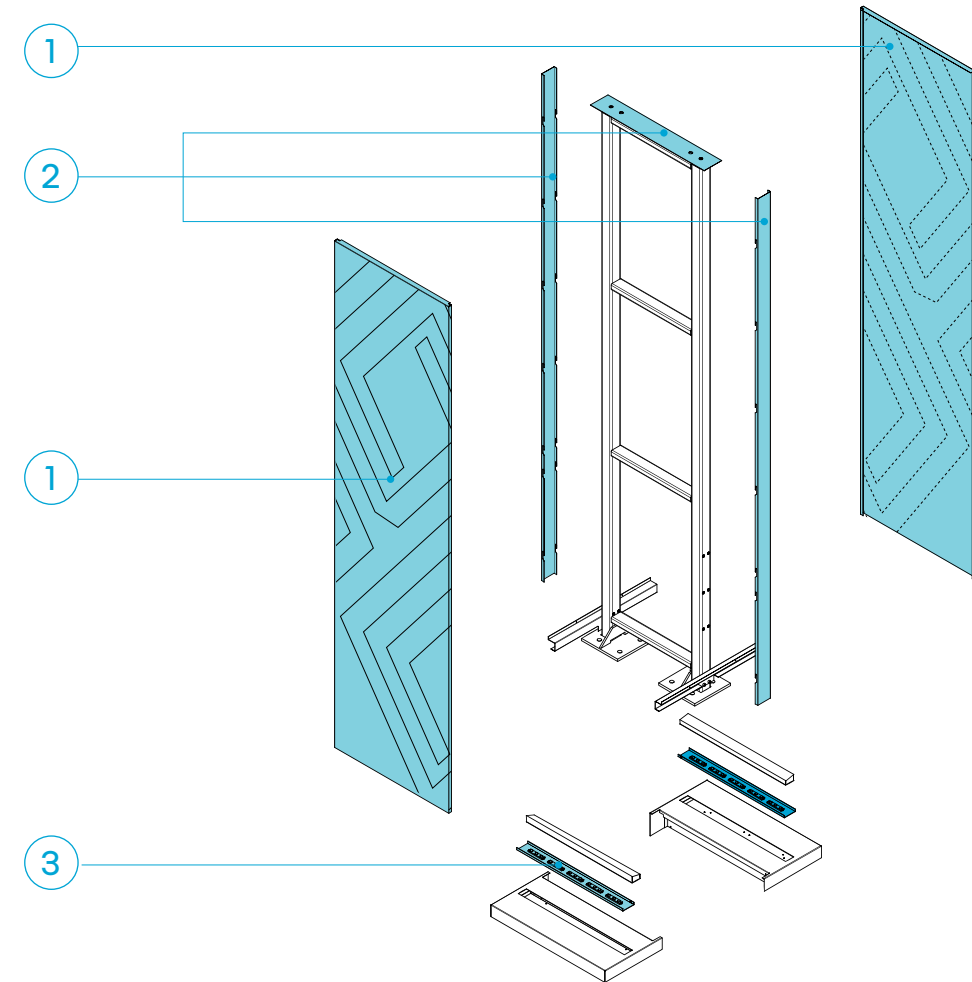

ce qui change

- 1 nouvelles faces
- 2 habillages latéraux
- 3 éclairage

2.5 le retrofit des enseignes

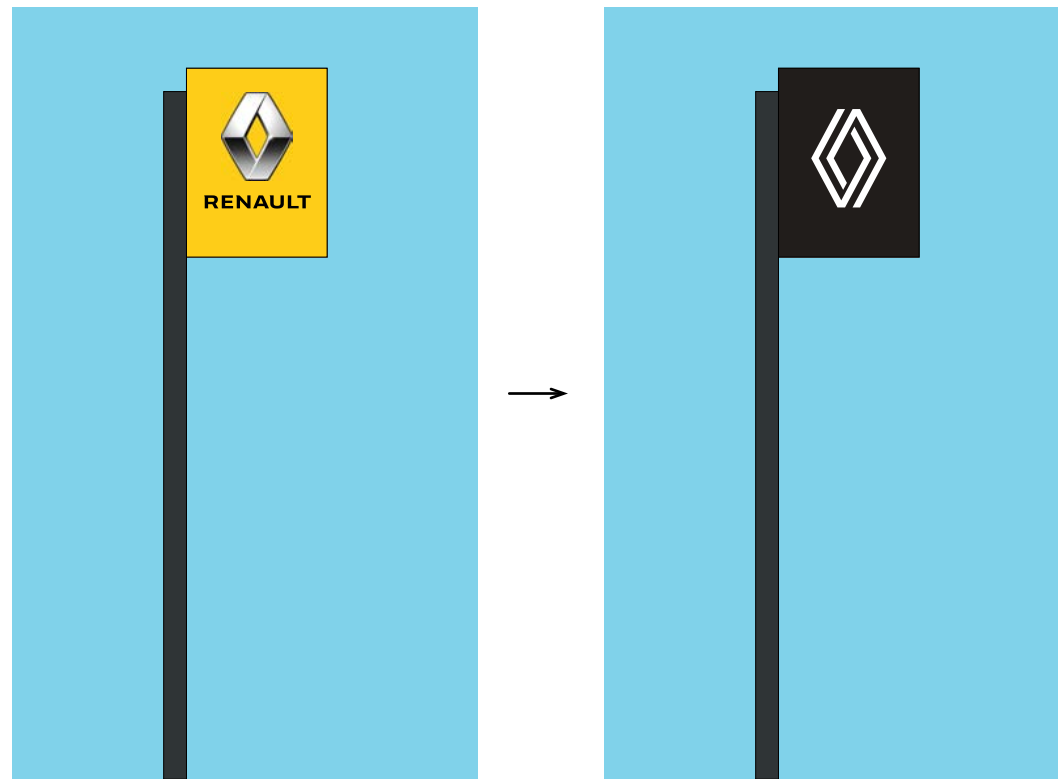

avant

après

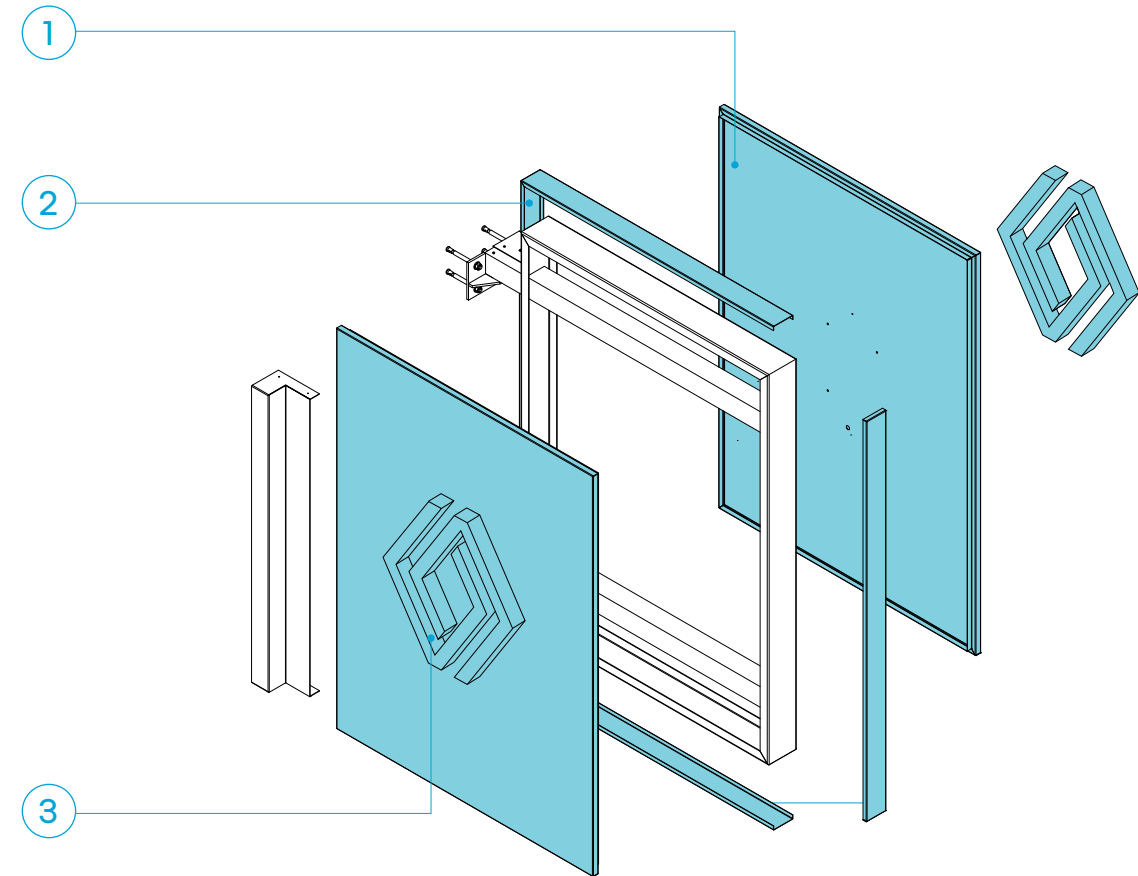

ce qui change

- 1 nouvelles faces
- 2 habillages latéraux
- 3 emblèmes

2.6 le retrofit des marquages de façade



avant



après

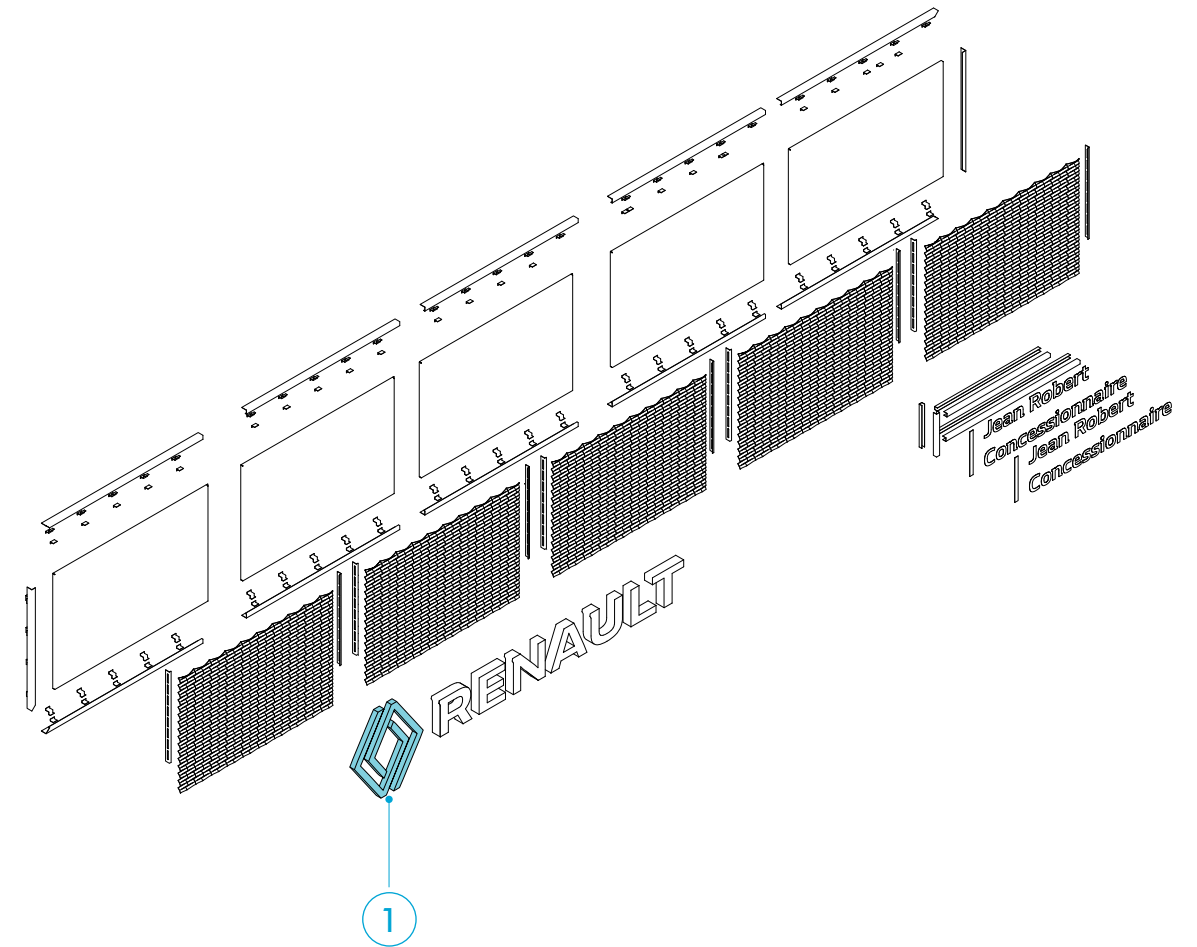

ce qui change

- 1 emblème

2.7 le retrofit de la zone Z.E.

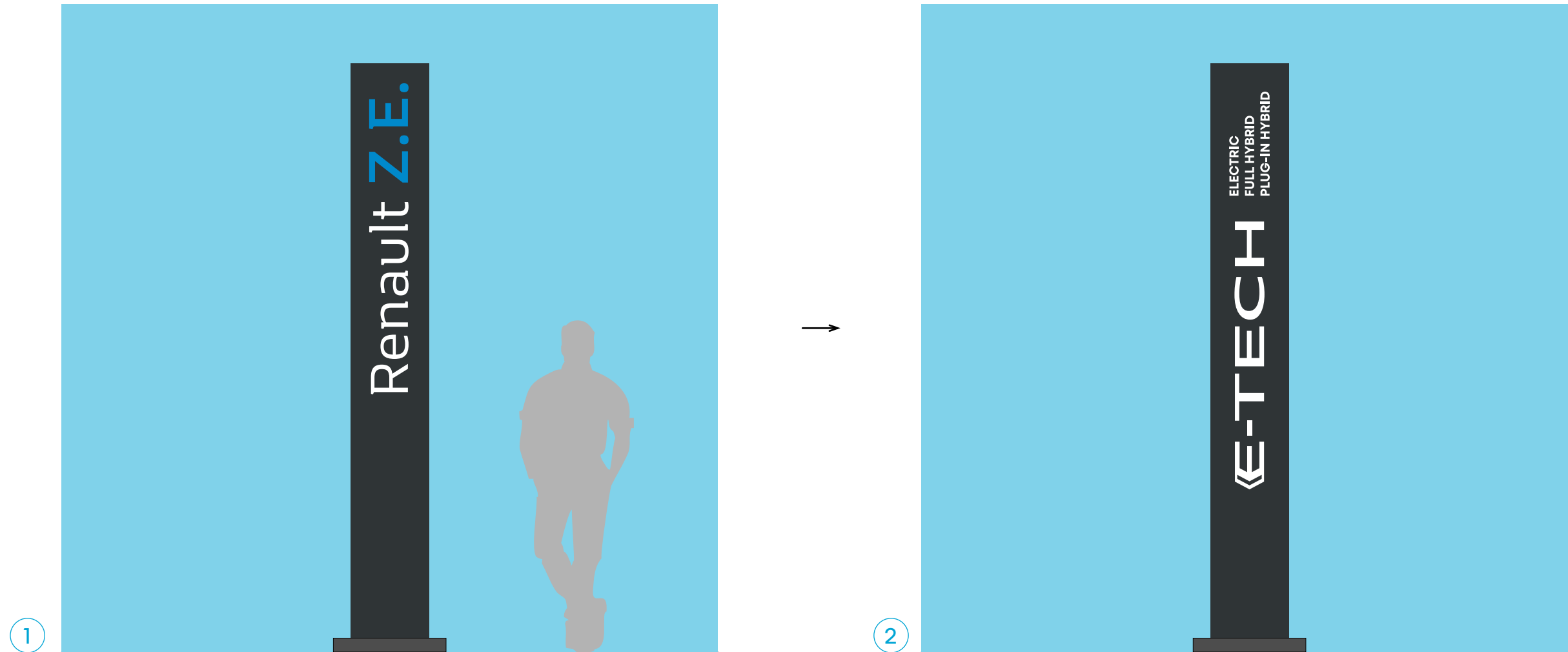

légende

- 1 le mât d'aire existant de la zone Z.E.
- 2 de nouvelles faces sont installées sur le mât d'aire comportant la signature E-Tech.

2.8 la plaque Z.E

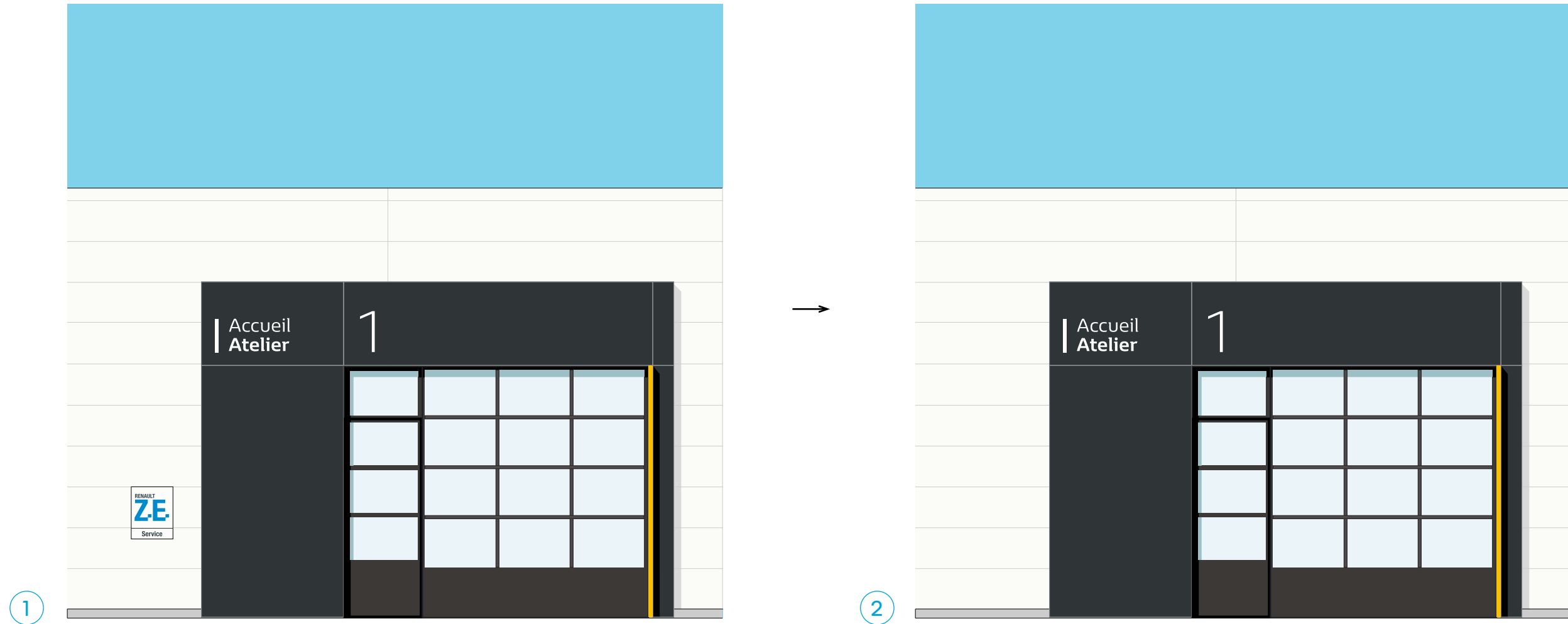

légende

- 1 la plaque murale Z.E. présente à côté des baies d'atelier sur la façade principale.
- 2 cette plaque est déposée.

2.9 la zone Renault Sport



légende

le mât d'aire existant de la zone Renault Sport est déposé.

L'espace libéré peut être réaffecté en parking ou intégré à la zone essai.

3

le retrofit des showrooms

3.1

les composantes

3.1.1 le tableau des composantes

les composantes existantes		retrofit obligatoire	retrofit optionnel	à supprimer
la Renault road	totem d'accueil			■
	pupitre d'accueil		■	
	bar de marque	■		
	vitrine des miniatures ***	■		
	lounge d'attente		■	
	mur de marque	■		
les zones produits	marquages au sol des zones produits			■
	visuels des fresques et des PLV	■		
	zone Actu *	■		
	zone Passion	■		
	zone Z.E	■		
	zone Renault Sport **	■		
les mobiliers	le configurateur	■		
	les mobiliers accessoires			■
l'accueil service	mur de la réception après-vente	■		
	les prises de parole			■
l'espace livraison	marquages au sol de l'espace livraison			■
	mur de l'espace livraison	■		
	les prises de parole			■

nota

* la zone Actu doit être transformée en zone nouvel(R lorsque le showroom ne comporte pas de zone Passion.

** la zone Renault Sport peut être transformée en corner Alpine ou doit être démontée.

*** la vitrine des miniatures peut être mise à jour ou remplacée par le mobilier de merchandising.

3.2

la Renault road

3.2.1 principe général de retrofit

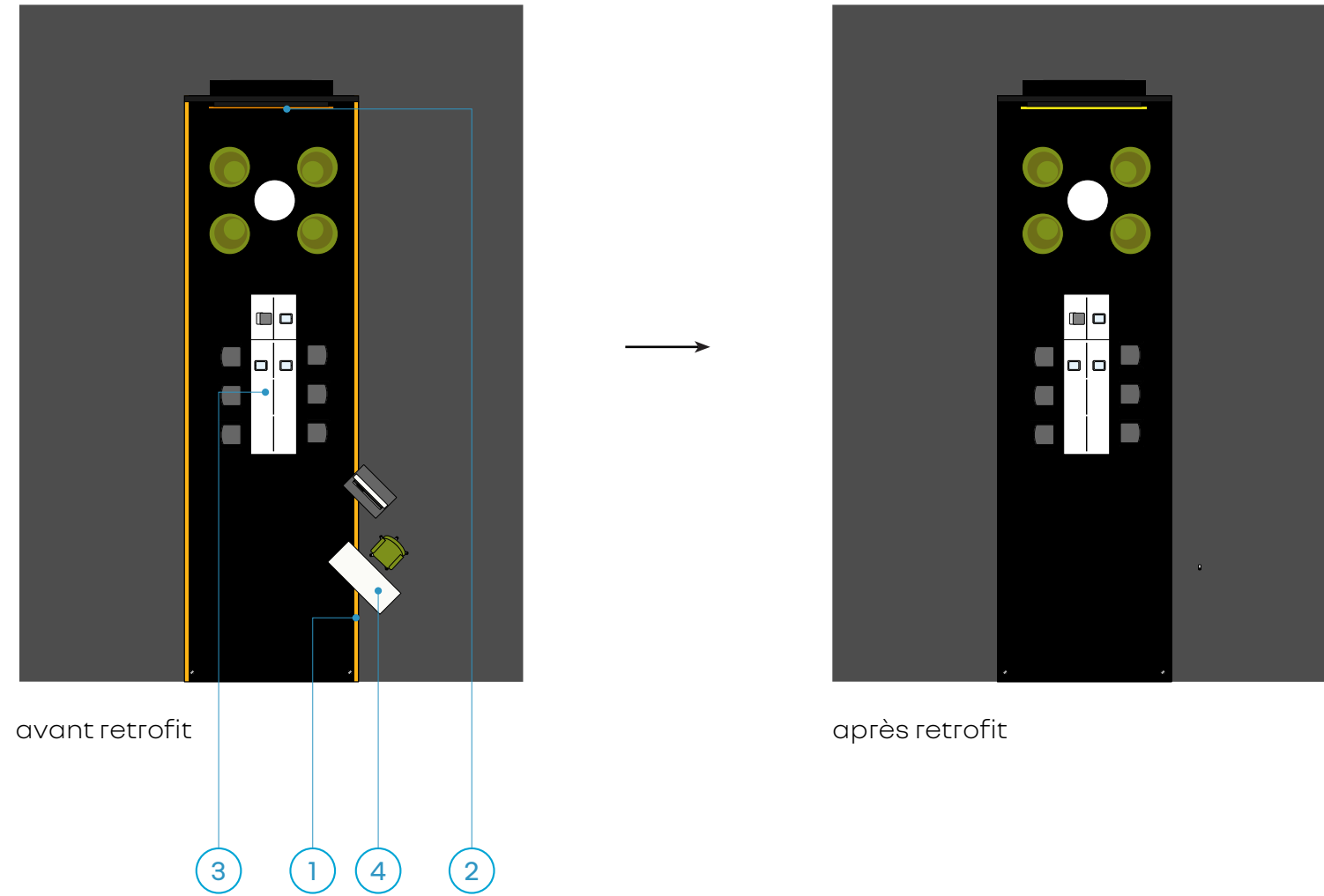

les composants du retrofit

- 1 les bandes jaunes au sol et sur le mur de marque sont déposées.
- 2 la face avant du mur de marque est remplacée par une face comportant le nouvel emblème Renault et le nouveau jaune.
- 3 les visuels du bar de marque sont mis à jour. La prise de parole ainsi que les ipad sont déposés.
- 4 le totem et le pupitre d'accueil sont déposés.

3.2.2 le retrofit des murs de marque

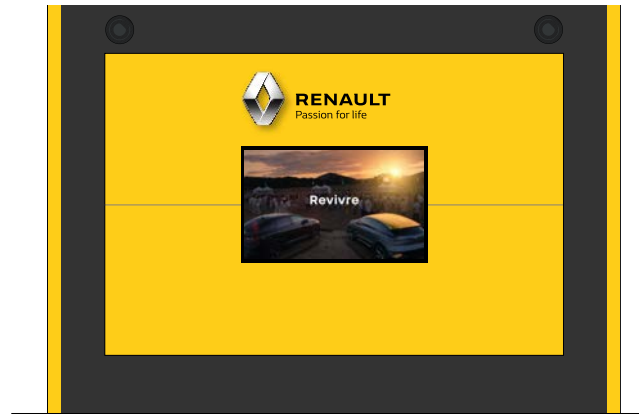

avant retrofit

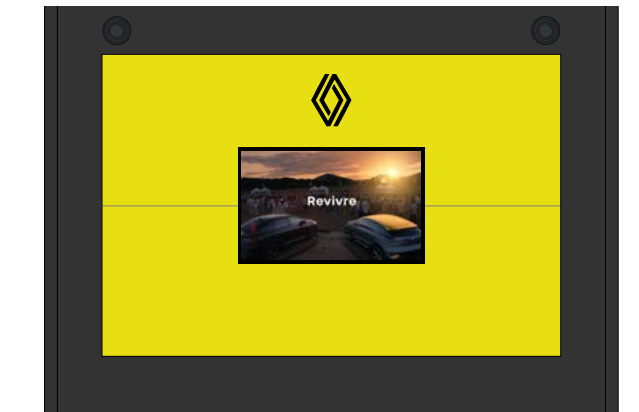

après retrofit

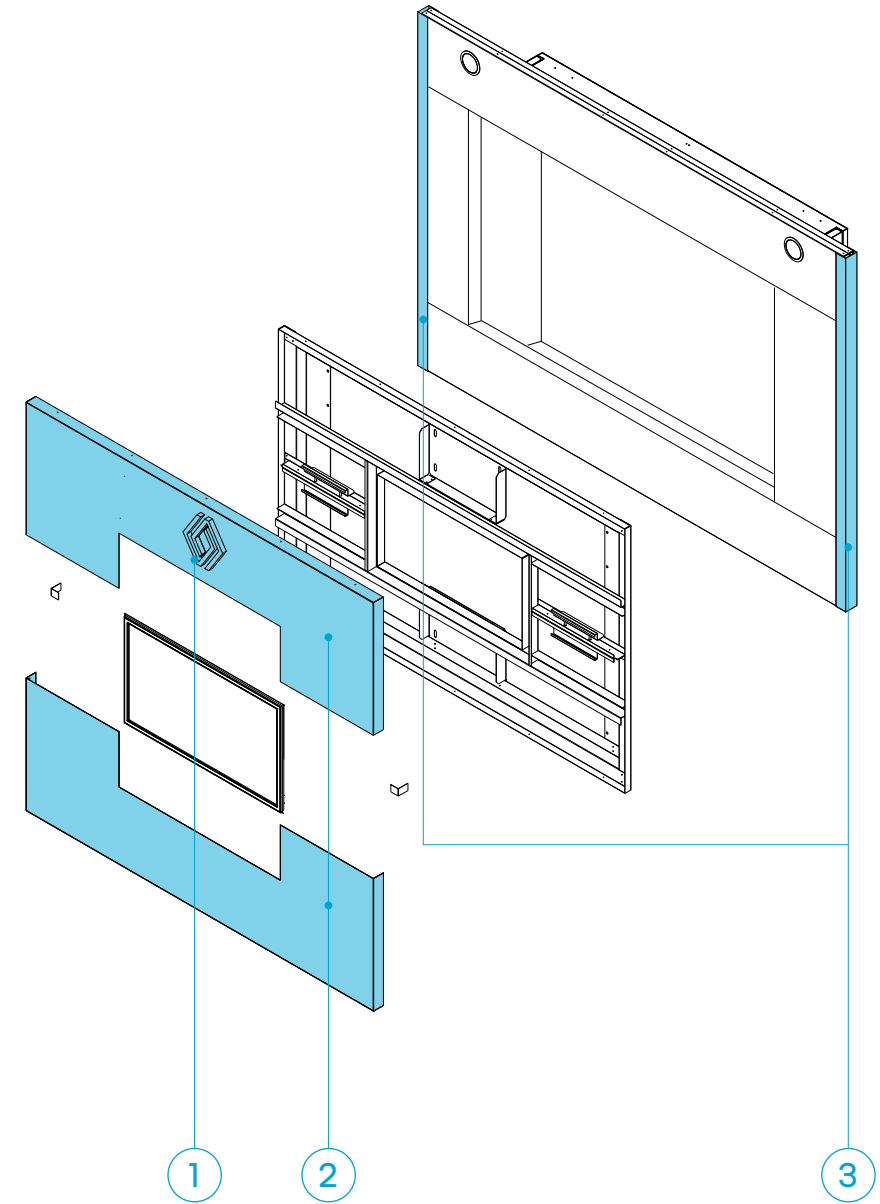

les composantes du retrofit

- 1 nouvel emblème
- 2 nouvelles faces jaunes
- 3 suppression des bandes jaunes

3.2.3 le retrofit des murs de marque des canopées

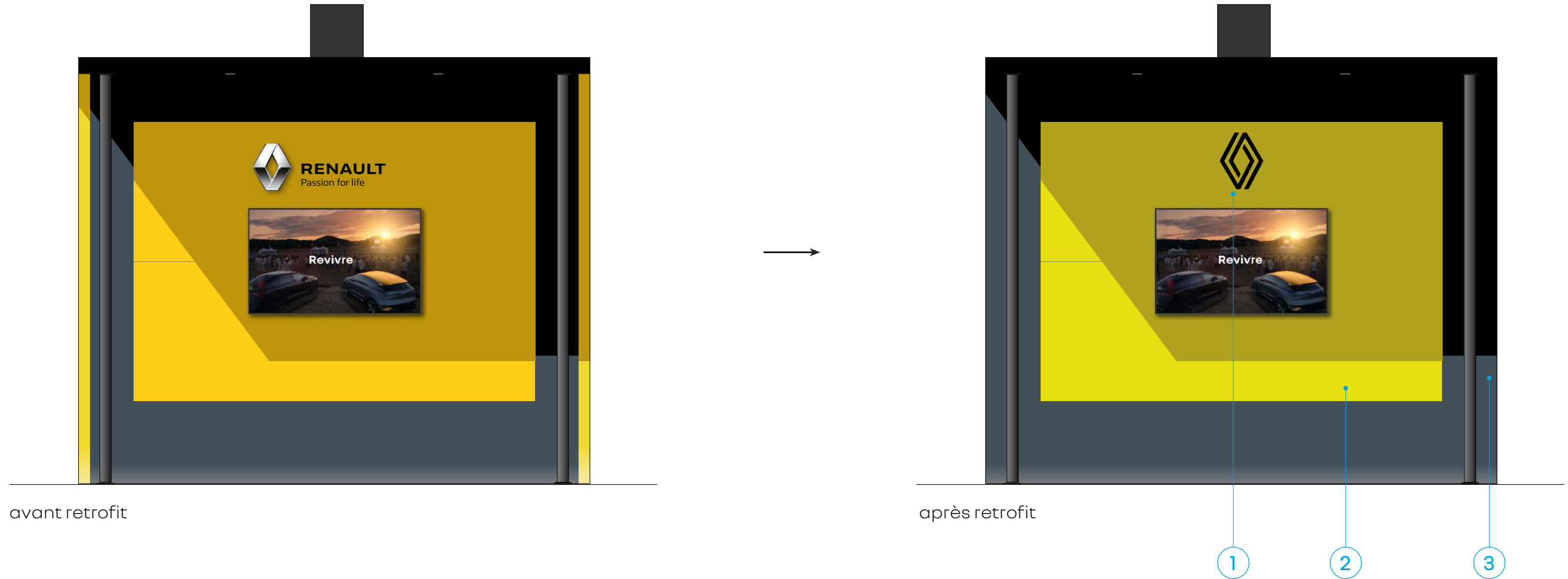

les composantes du retrofit

- 1 nouvel emblème
- 2 nouvelles faces jaunes
- 3 suppression des bandes jaunes

3.2.4 le retrofit du bar de marque

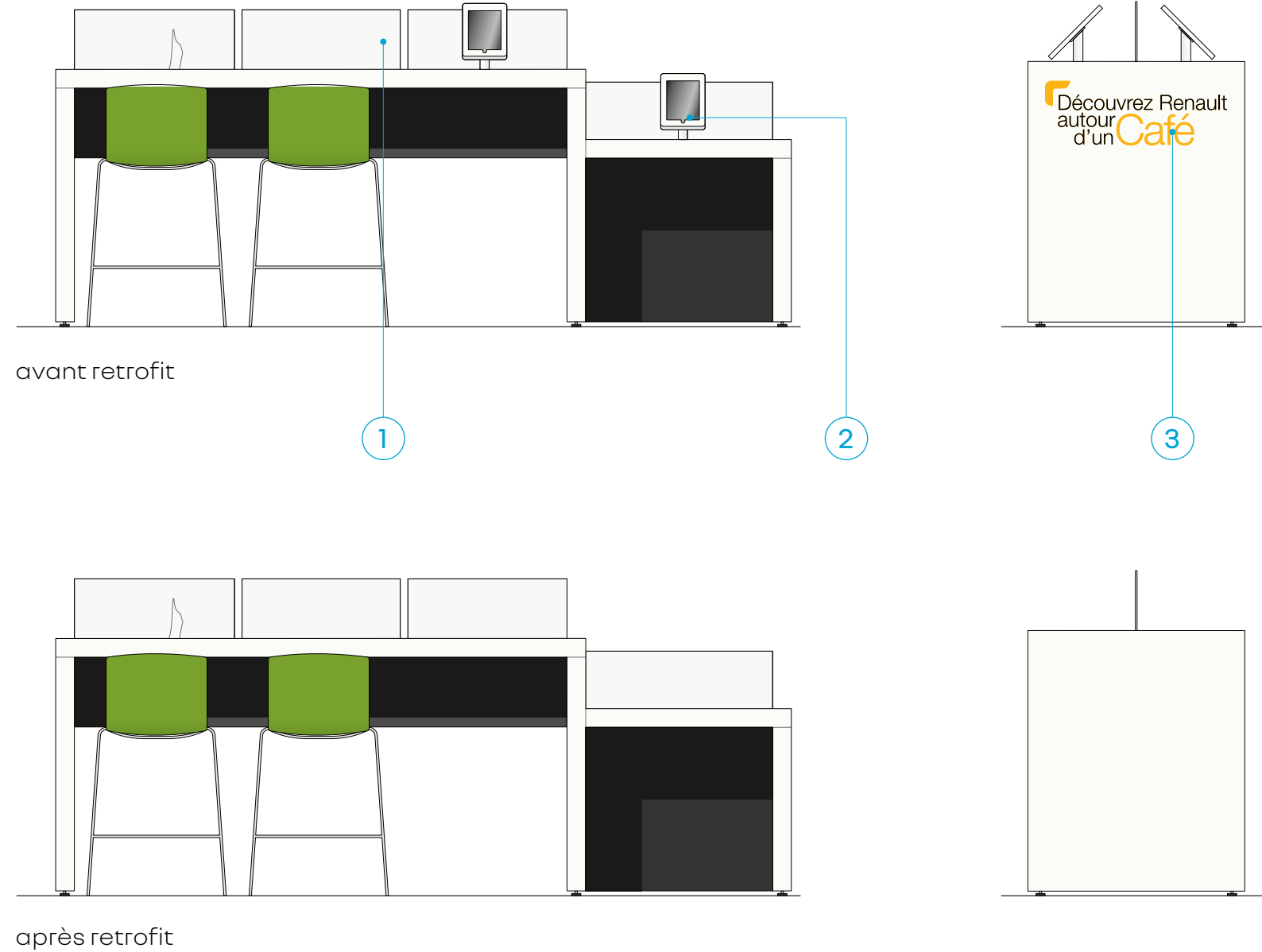

les composantes du retrofit

- 1 mise à jour des visuels des séparateurs.
- 2 suppression des iPads et de leurs supports.
- 3 dépose de la promesse-clients adhésive.

3.2.5 le retrofit de la vitrine des miniatures

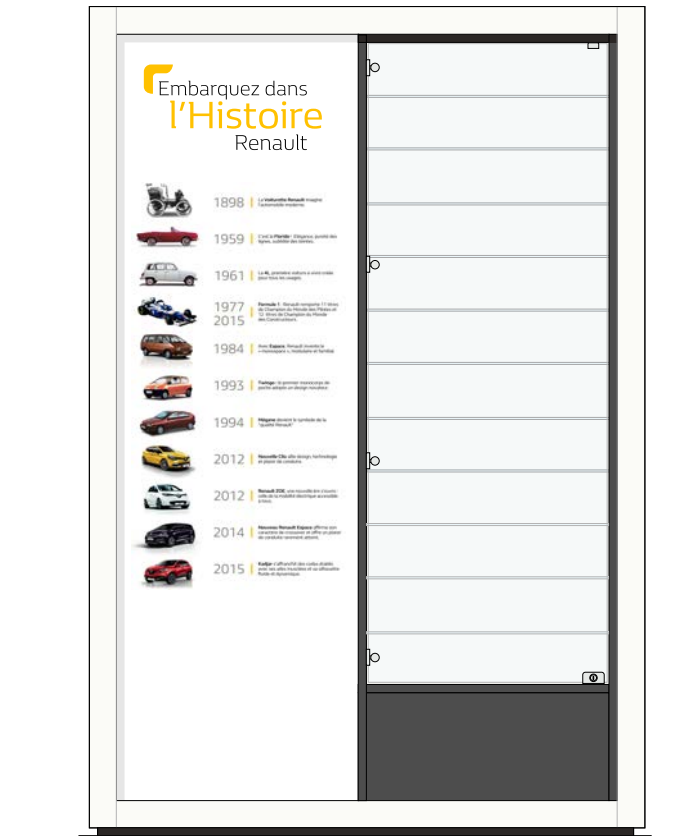

avant retrofit

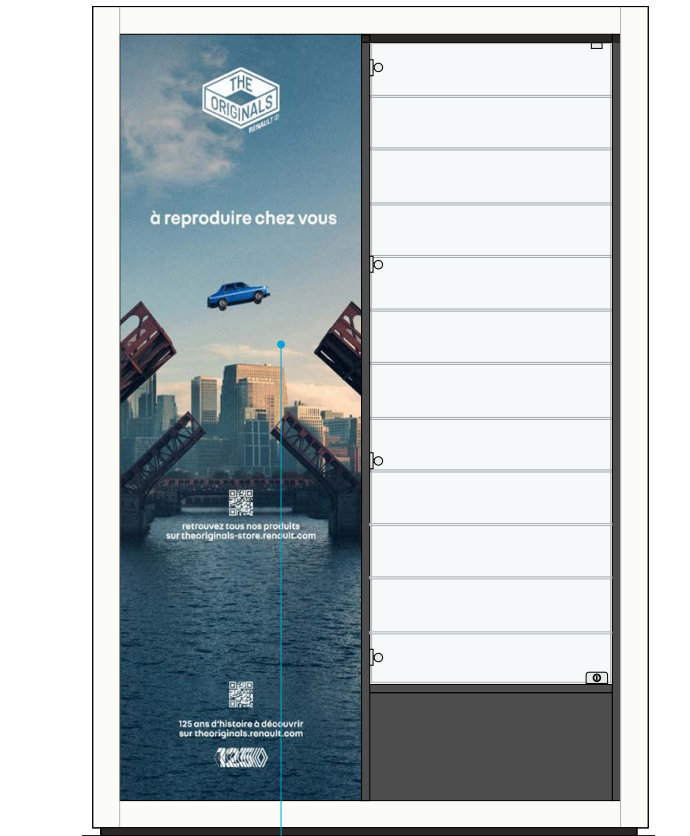

après retrofit

la composante du retrofit

- 1 mise à jour du visuel (en cours de définition)

3.3

les zones d'exposition intérieures

3.3.1 principe de retrofit des zones d'exposition

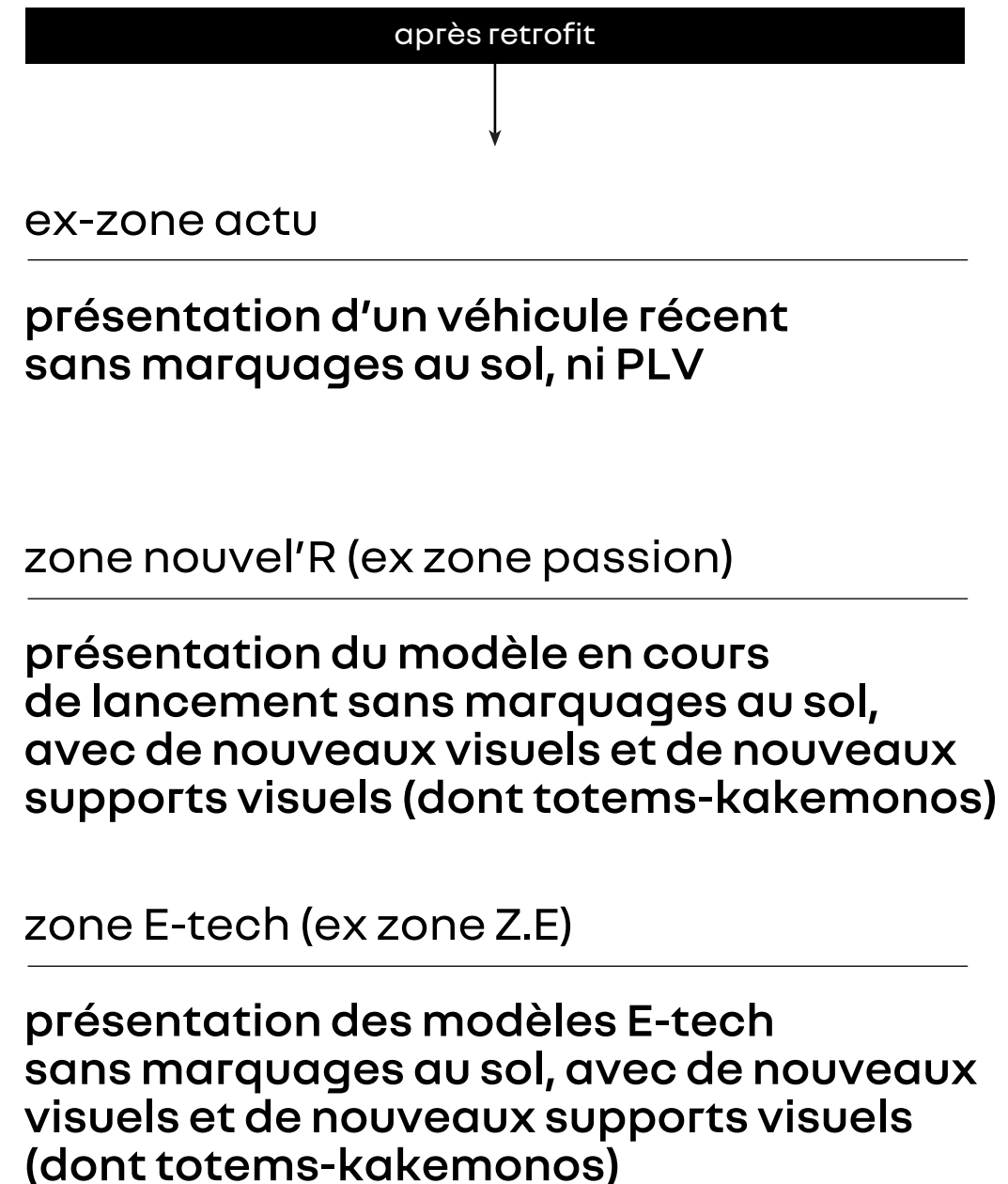
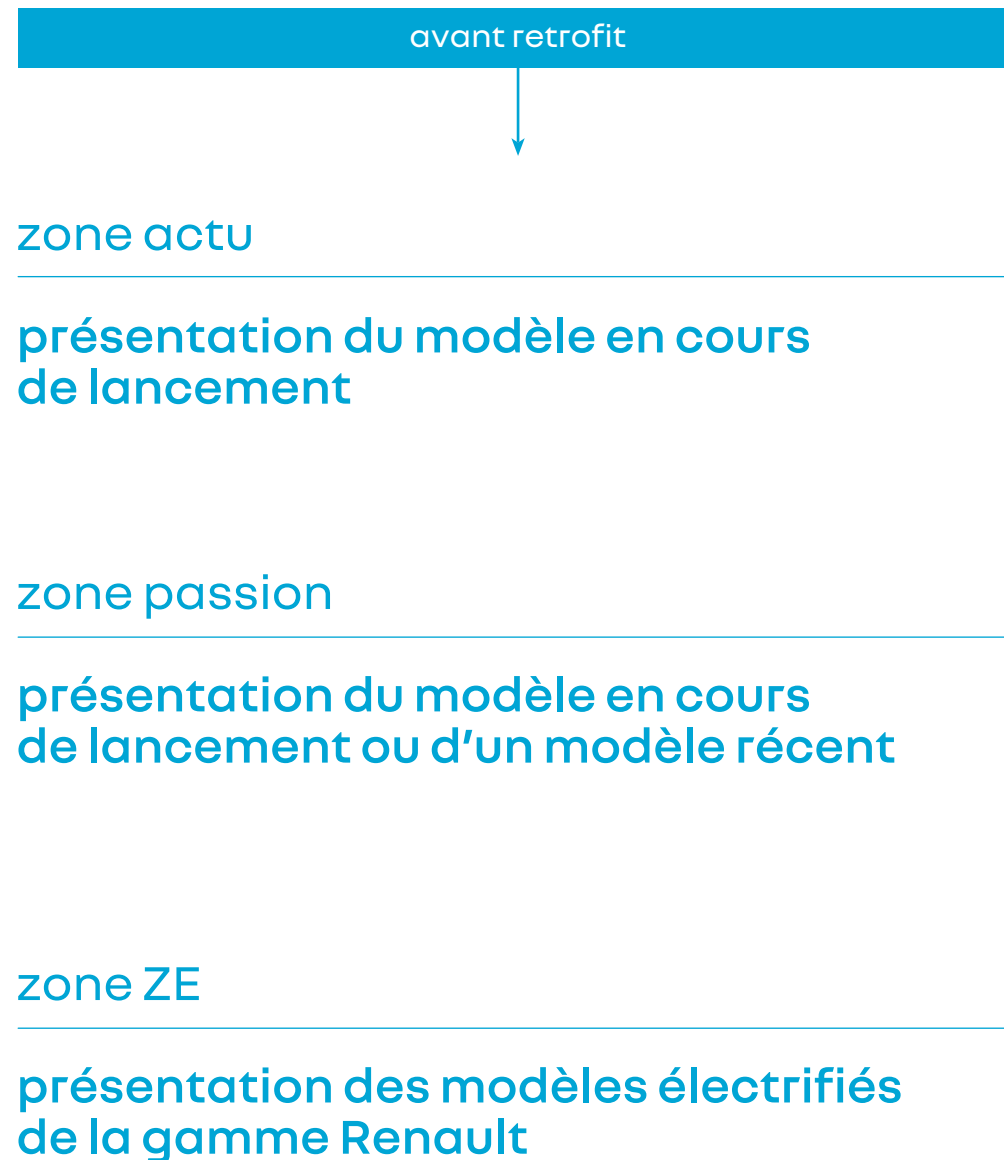

3.3.2 retrofit de la zone actu - cas générique

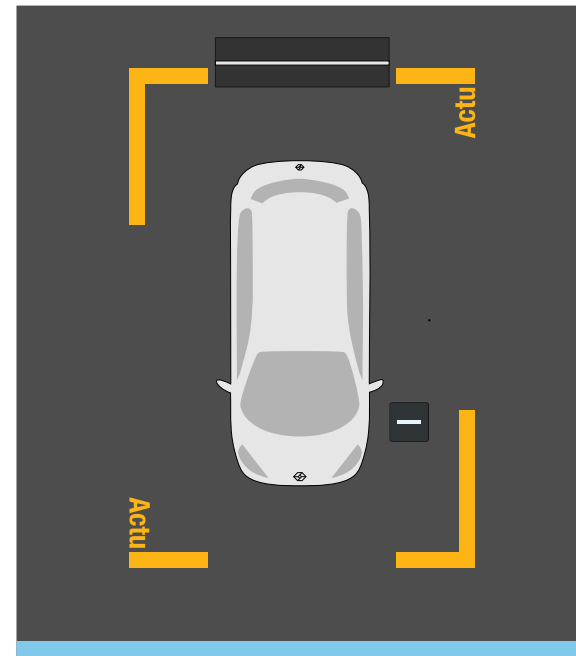

avant retrofit

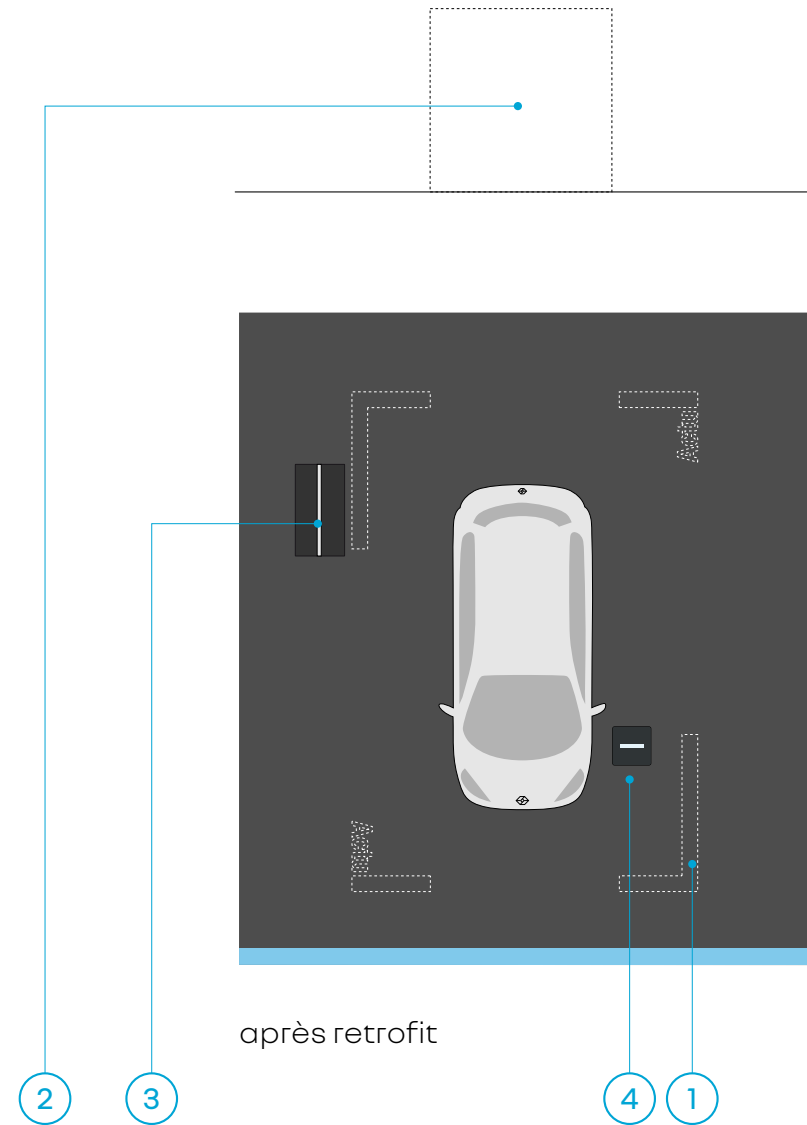
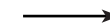

après retrofit

les composants du retrofit

- 1 suppression des marquages au sol
- 2 suppression de la PLV 2x2 (utilisation potentielle dans la zone E-Tech ou la zone nouvel'R)
- 3 totem-kakemono
- 4 mise à jour des visuels du présentoir-prix

3.3.3 retrofit de la zone actu en zone nouvel'R - cas particulier

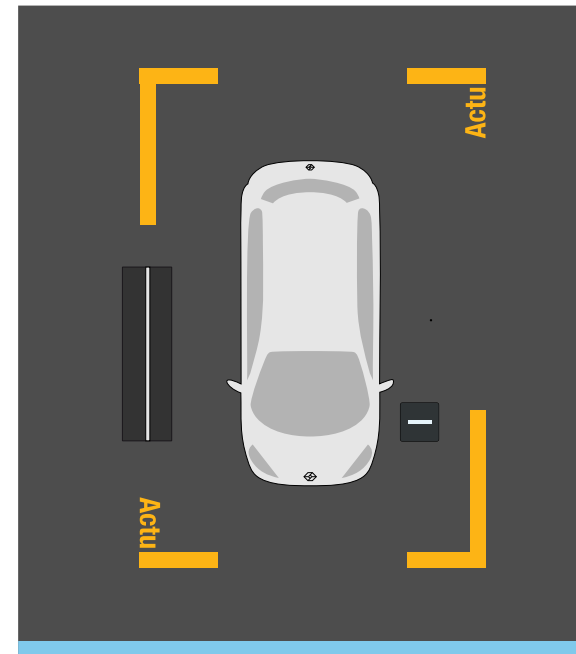

avant retrofit

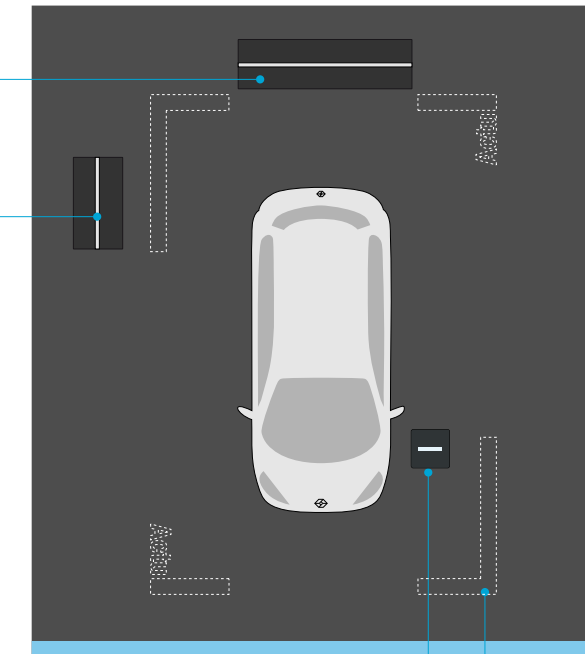
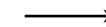

après retrofit

cadre d'utilisation

cette configuration ne peut être utilisée que dans les showrooms de format S (moins de 200 m²).

les composants du retrofit

- 1 suppression des marquages au sol
- 2 changement du visuel de la PLV 2x2
- 3 totem-kakemono
- 4 mise à jour des visuels du présentoir-prix

3.3.4 retrofit de la zone passion en zone nouvel'R

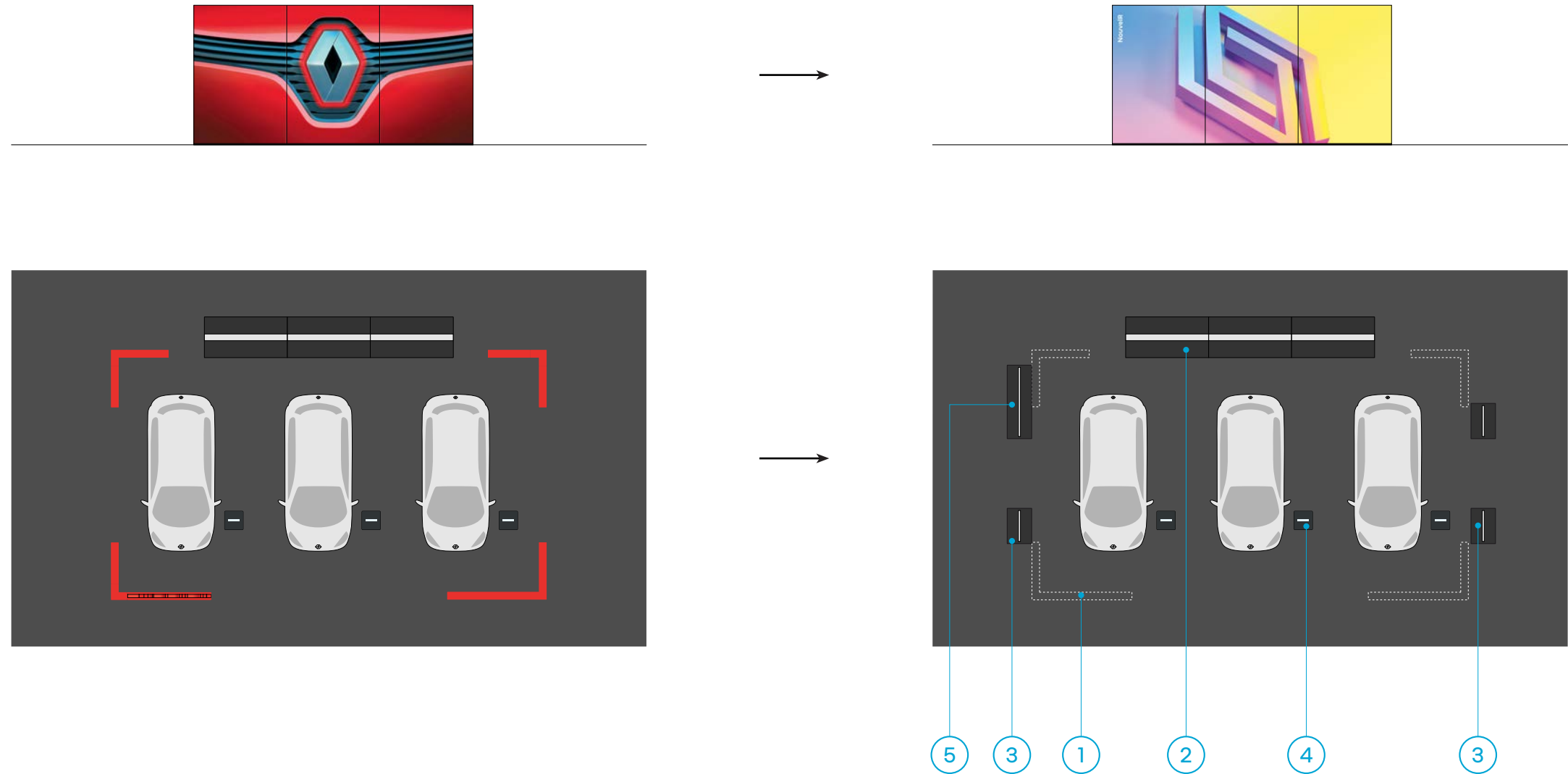

les composants du retrofit

- 1 suppression des marquages au sol
- 2 changement du visuel de la fresque
- 3 implantation de 3 totems-kakemonos
- 4 mise à jour des visuels du présentoir-prix
- 3 implantation d'une PLV 2x2

3.3.5 les supports des visuels de la zone nouvel'R

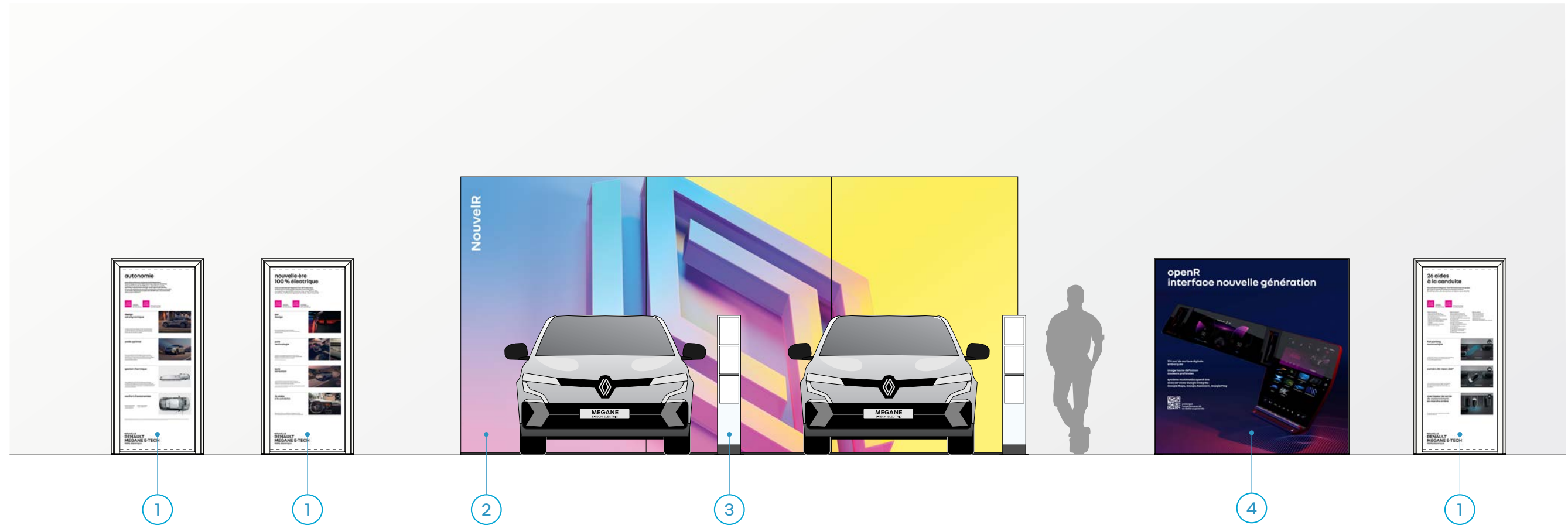

description

- 1 totems-kakemonos (thèmes finition, motorisation et E-tech)
- 2 fresque nouvel'R
- 3 présentoir-prix
- 4 PLV 2x2 (recto/verso)

3.3.6 retrofit de la zone Z.E. en zone E-tech

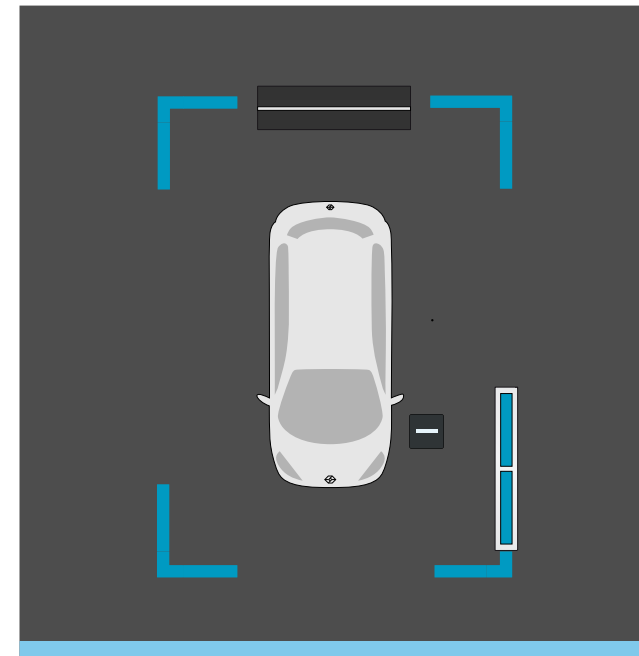

avant retrofit

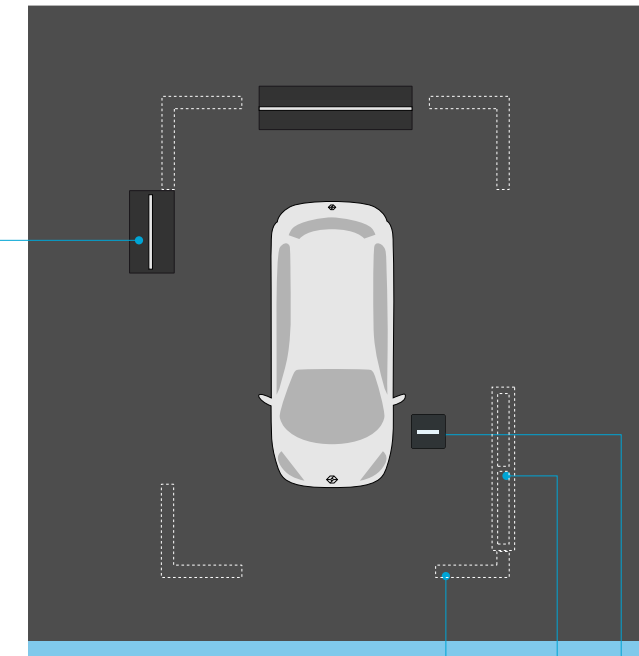
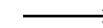

après retrofit

les composantes du retrofit

- 1 suppression des marquages au sol
- 2 changement des visuels de la PLV 2x2
- 3 totem-kakemono
- 4 dépose de l'enseigne Z.E.
- 5 mise à jour des visuels du présentoir-prix

3.3.7 les supports des visuels de la zone E-tech



1

2

description

- 1 un totem-kakemono présente les principaux USP du modèle exposé
- 2 la PLV 2x2 E-tech est préconisée dans le cadre des retrofit des anciennes zones Z.E.
- 3 la fresque E-tech est préconisée pour un meilleur impact de la zone dans le showroom. Elle se décline en longueur de 4,6 et de 8 m.



1

3

3.4

l'accueil service

3.4.1 retrofit du mur de l'accueil service - préconisation générique

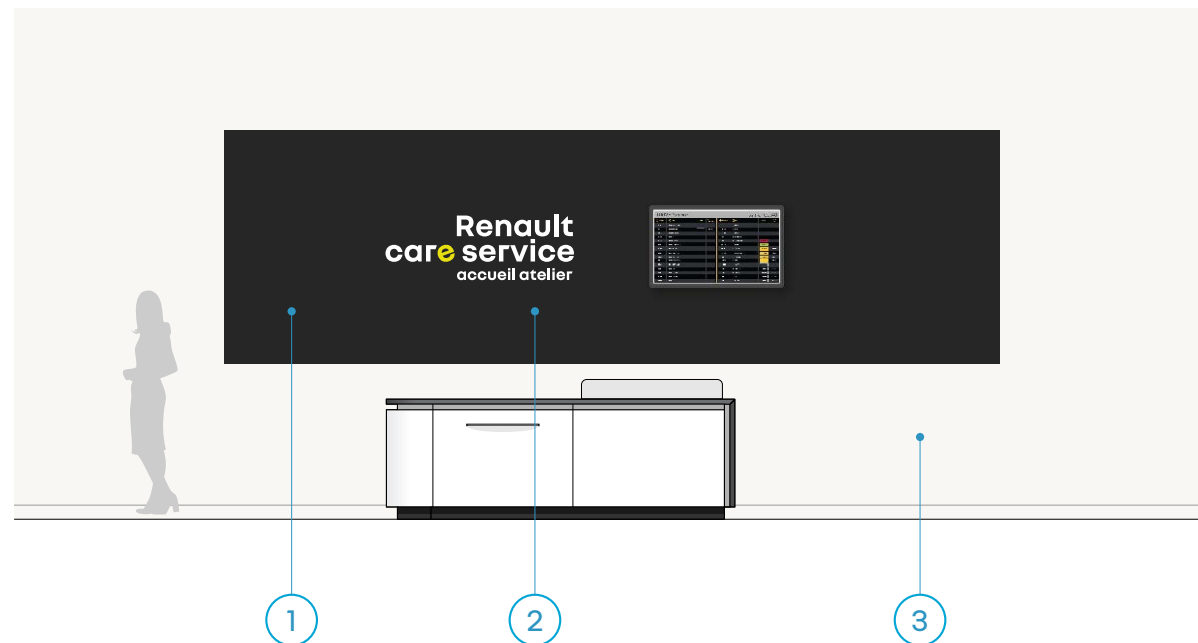
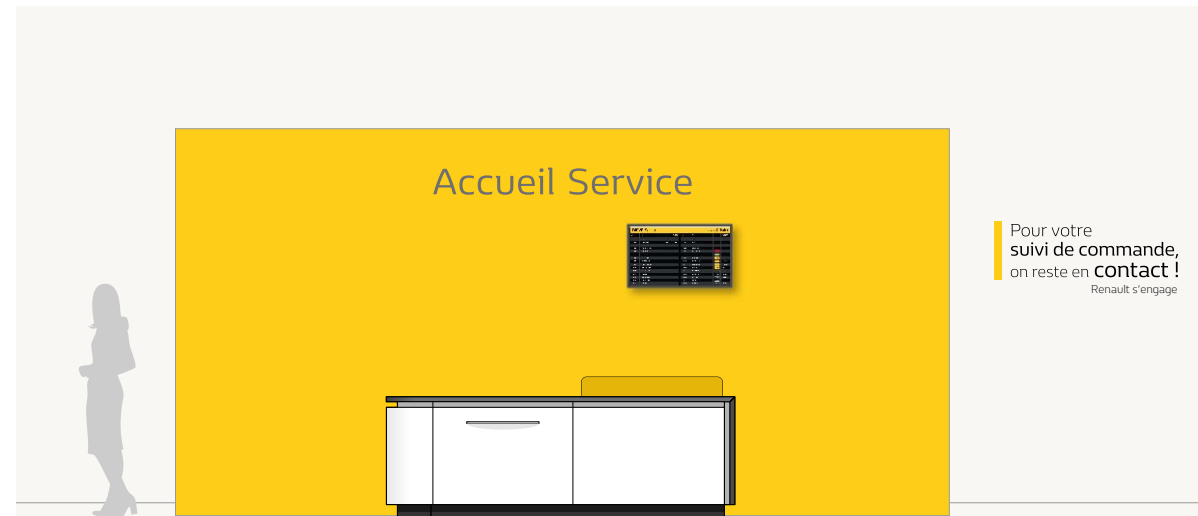

les composantes du retrofit

- 1 mur peint en gris foncé RAL 7021 en finition mate
- 2 signature blanche en typographie nouvel'R bold, ép. 3 mm
- 3 Mur peint en blanc RAL 9010 en finition mate

3.4.2 retrofit du mur de l'accueil service - préconisation Latam

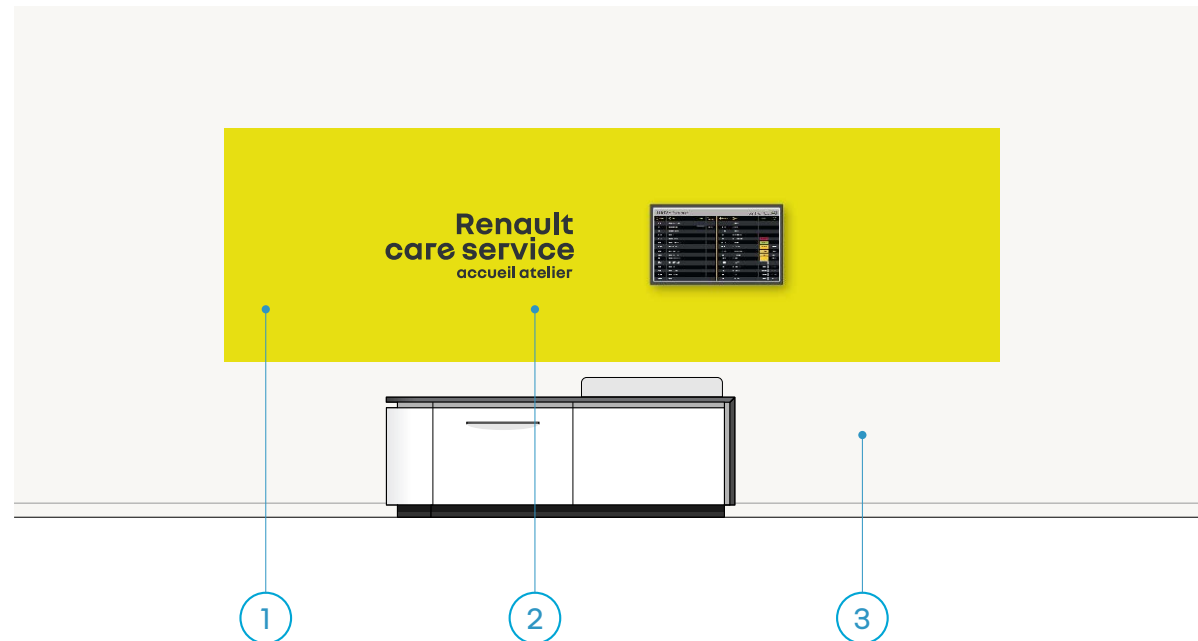
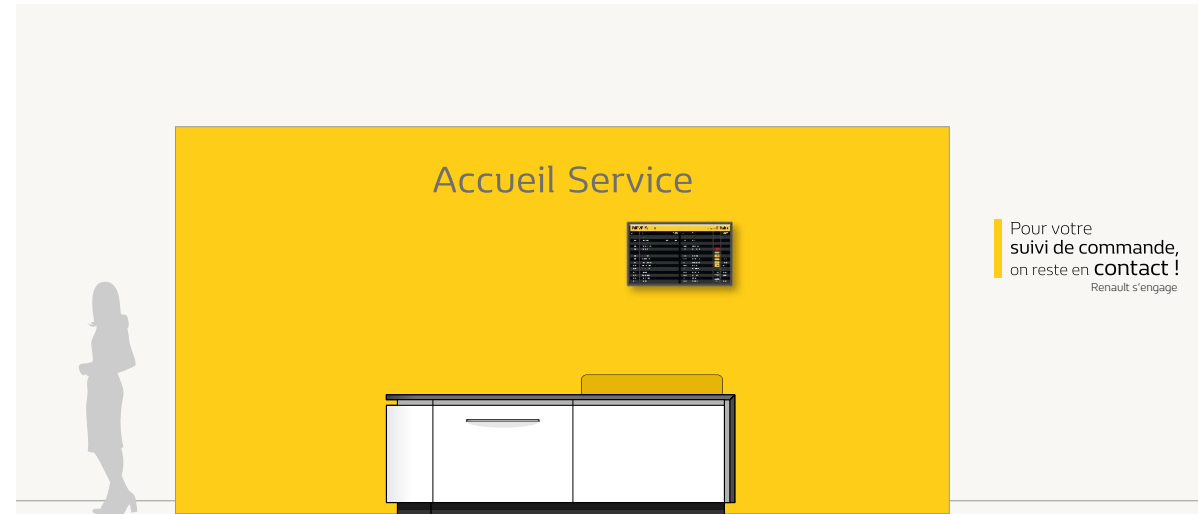

les composantes du retrofit

- 1 mur peint en jaune RAL 1016 en finition mate
- 2 signature noire en typographie nouvel'R bold, ép. 3 mm
- 3 Mur peint en blanc RAL 9010 en finition mate

3.5

l'espace livraison

3.5.1 retrofit du mur de l'espace livraison

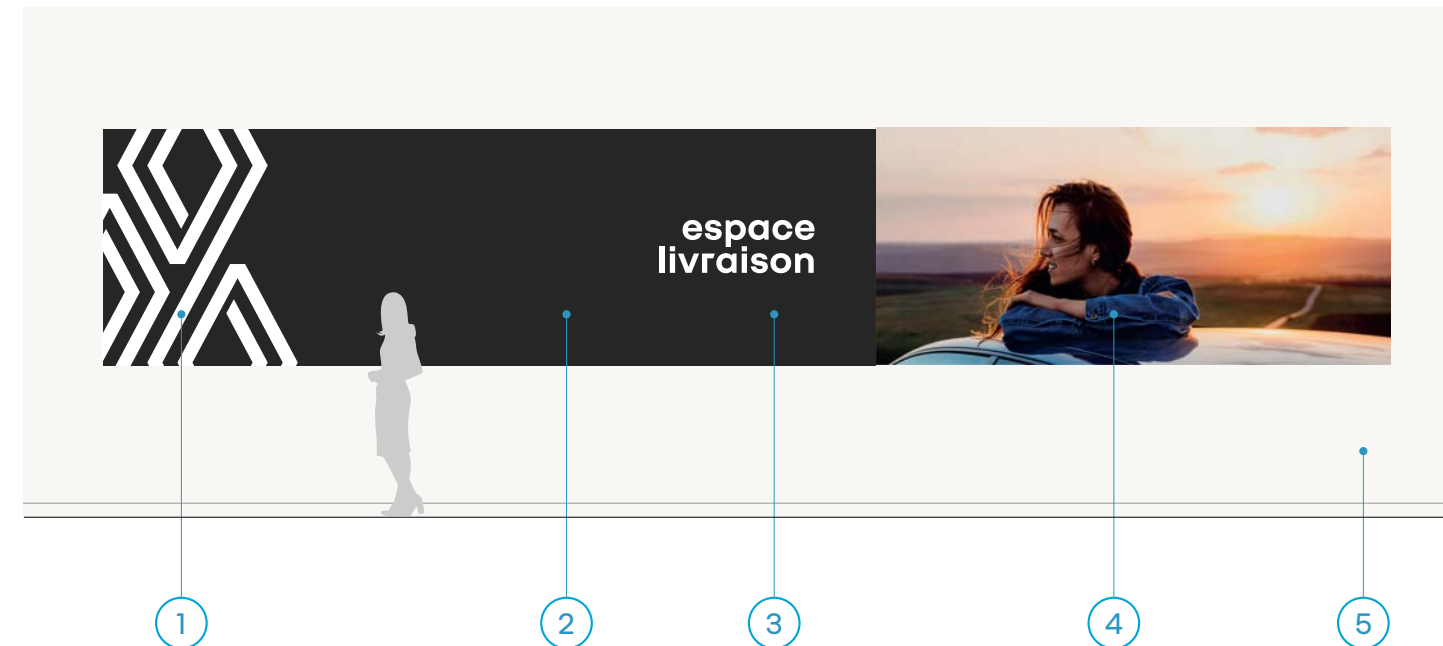

les composantes du retrofit

- 1 fresque identitaire réalisée en adhésif blanc mat
- 2 mur peint en gris foncé RAL 7021 en finition mate
- 3 mention "espace livraison" blanche en typographie nouvel'R bold, ép. 3 mm
- 4 visuel adhésif grand format en finition mate
- 5 mur peint en blanc RAL 9010 en finition mate

3.5.2 les déclinaisons du mur de l'espace livraison

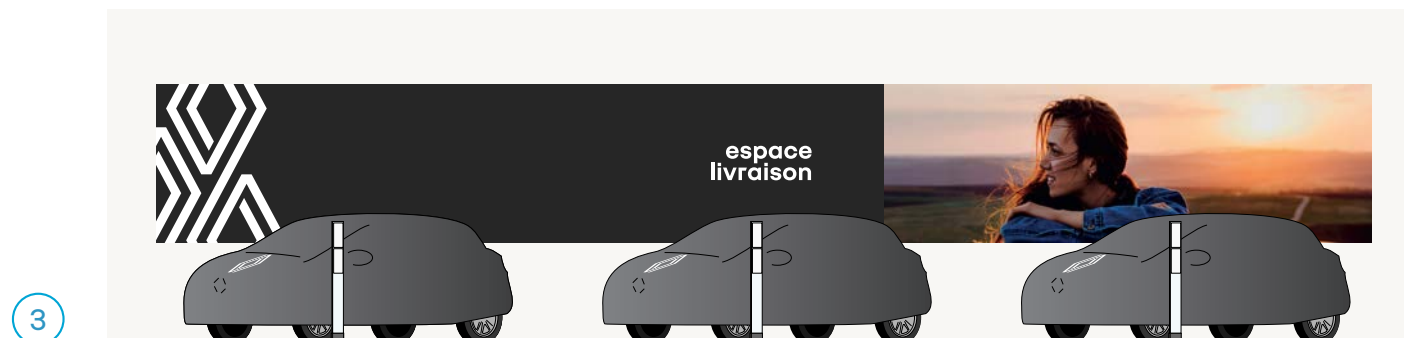
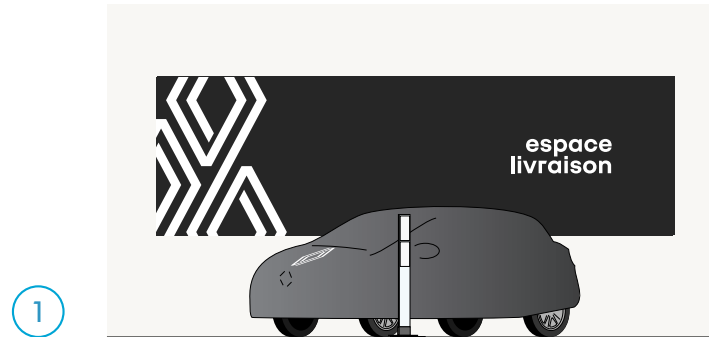

principe d'adaptation

La fresque murale identifie l'espace à la marque Renault.

Elle se décline selon la longueur des murs de l'espace livraison.

- 1 Longueur de mur < 10 m
- 2 Longueur de mur de 10 à 20 m
- 3 Longueur de mur > 20 m

3.5.3 la présentation des véhicules

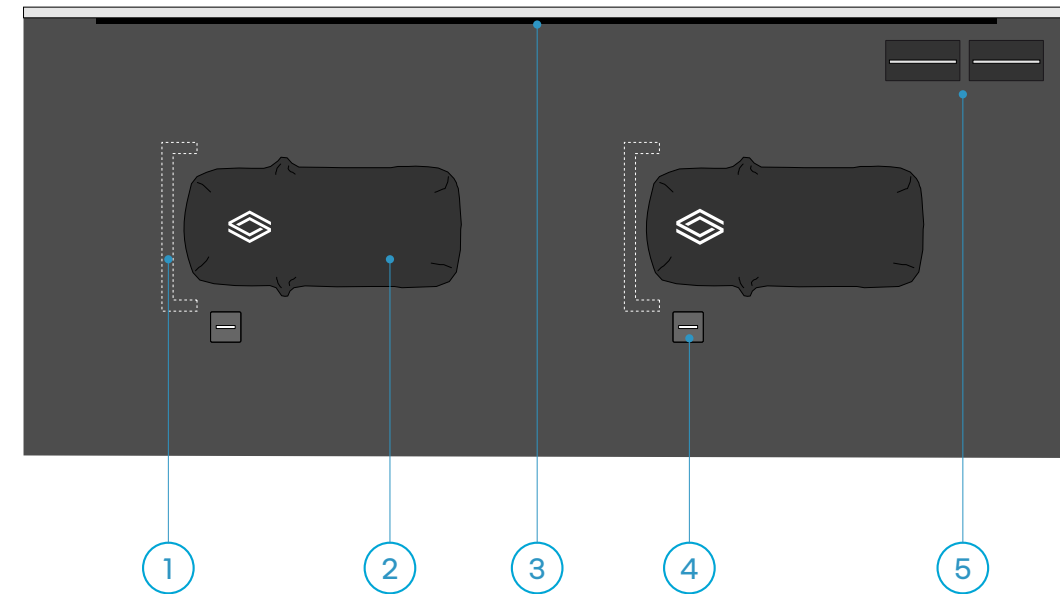
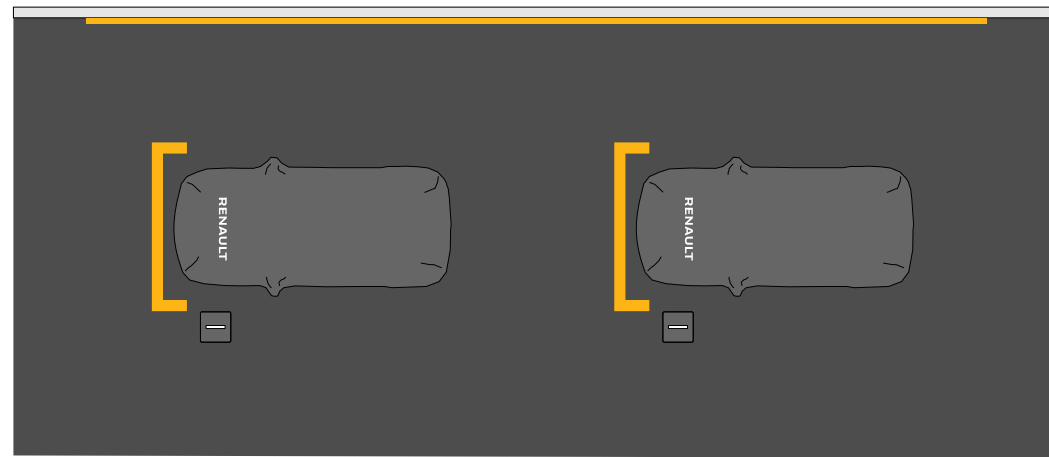

les composantes du retrofit

- 1 suppression des marquages au sol
- 2 nouvelles housses de protection des véhicules
- 3 mise à jour du visuel mural
- 4 mise à jour des visuels du présentoir-produits
- 5 totems-kakemonos avec thématique recharge et MyRenault

3.5.4 les visuels des totems-kakemonos

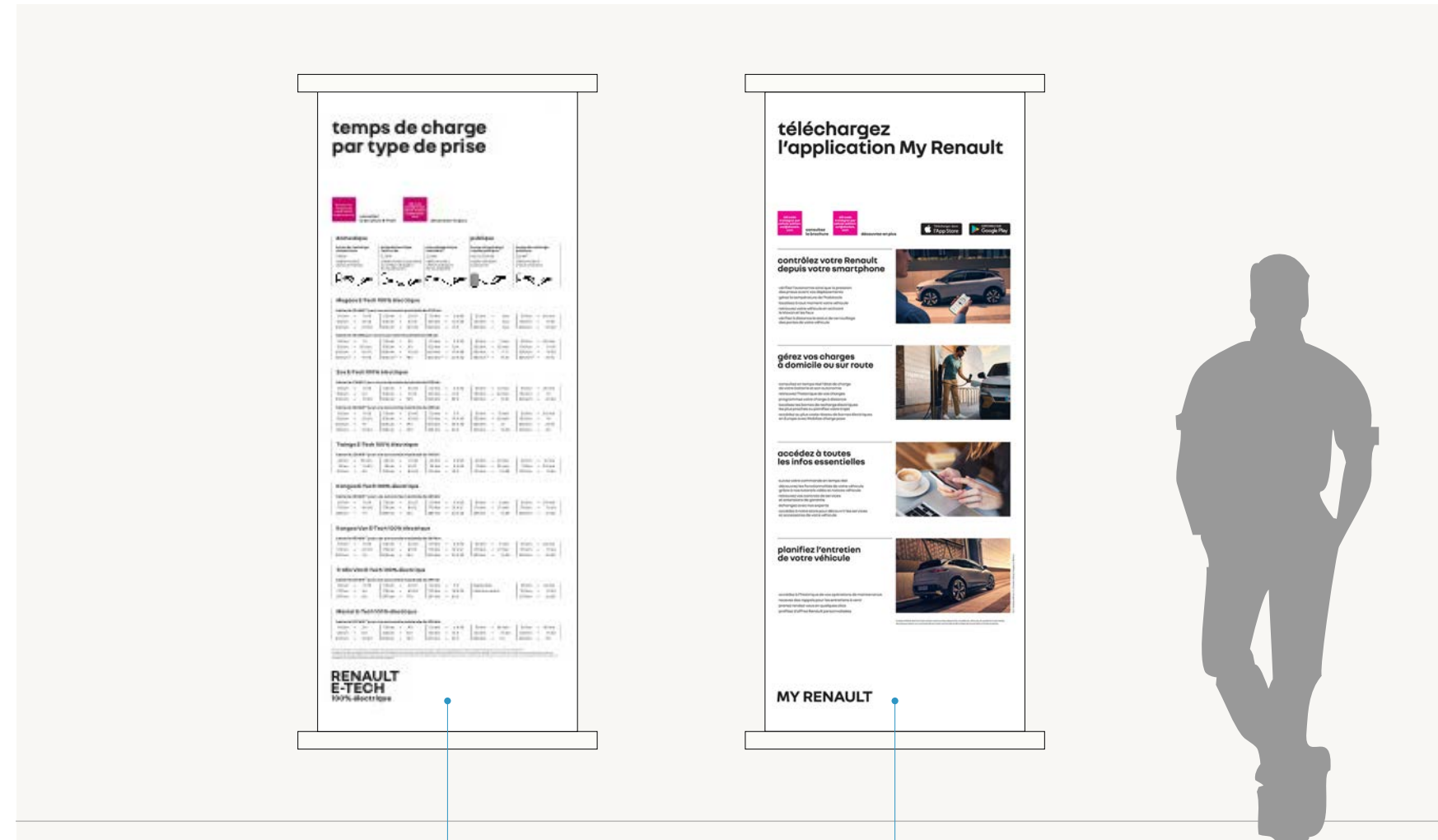

les composantes du retrofit

- 1 totem-kakemono avec thématique recharge
- 2 totem-kakemono avec thématique MyRenault