

Renault
Group

SITES MULTIMARQUES RENAULT DACIA

Règles de cohabitation

Edition v1s • Octobre 2023

Sommaire

1	Présignalisation	4
2	Drapeaux	8
3	Signalétique directionnelle	19
4	Totems & enseignes en drapeau	25
5	Zones extérieures	32
6	Façades des showrooms	56
7	Façade après-vente	81
8	Accueil Service	90
9	Tour du véhicule	117
10	Espace Livraison	123

Introduction

OBJECTIFS

Ce document définit les règles d'implantation à respecter au sein des sites multimarques Renault Dacia, lorsque l'implantation de bâtiments séparés par marque n'est pas envisageable.

Les normes d'identité du réseau Renault & Dacia doivent être appliquées dans toutes les situations.

RÈGLES D'APPLICATION

Les règles d'application doivent permettre le déploiement de sites multimarques :

- offrir à nos clients les parcours les plus lisibles pour une expérience client cohérente quelle que soit la nature du site,
- assurer une présence équilibrée des 2 marques,
- permettre le respect de l'identité des marques grâce à des règles de séparation claires et l'organisation stricte des cas de cohabitation au sein des espaces communs.

1

PRÉSIGNALISATION

Les sites Renault

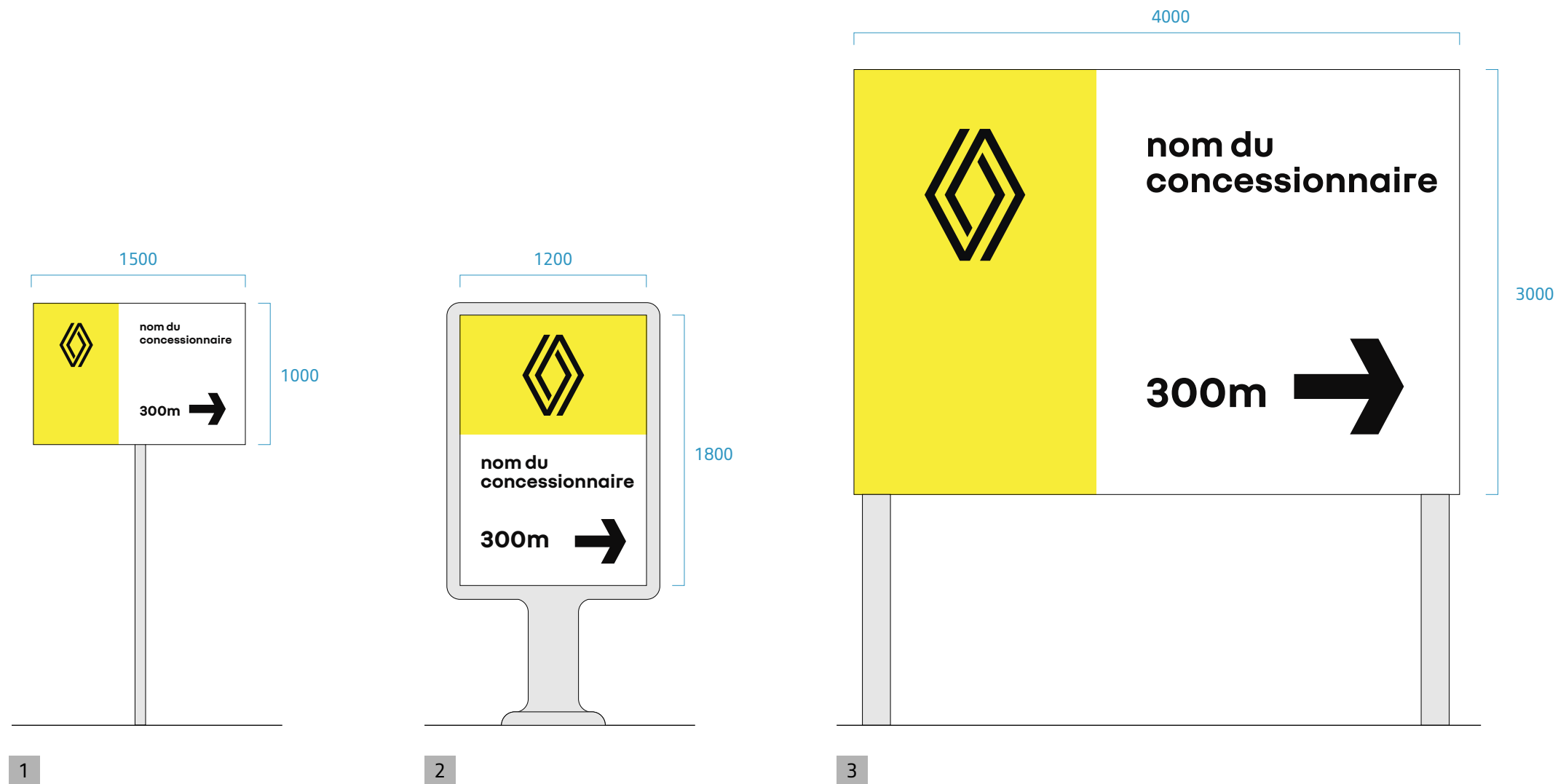

DESCRIPTION

- 1 Panneau routier
- 2 Panneau d'abribus
- 3 Panneau 4x3



DESCRIPTION

- 1 Panneau routier
- 2 Panneau d'abribus
- 3 Panneau 4x3

Les sites multimarques

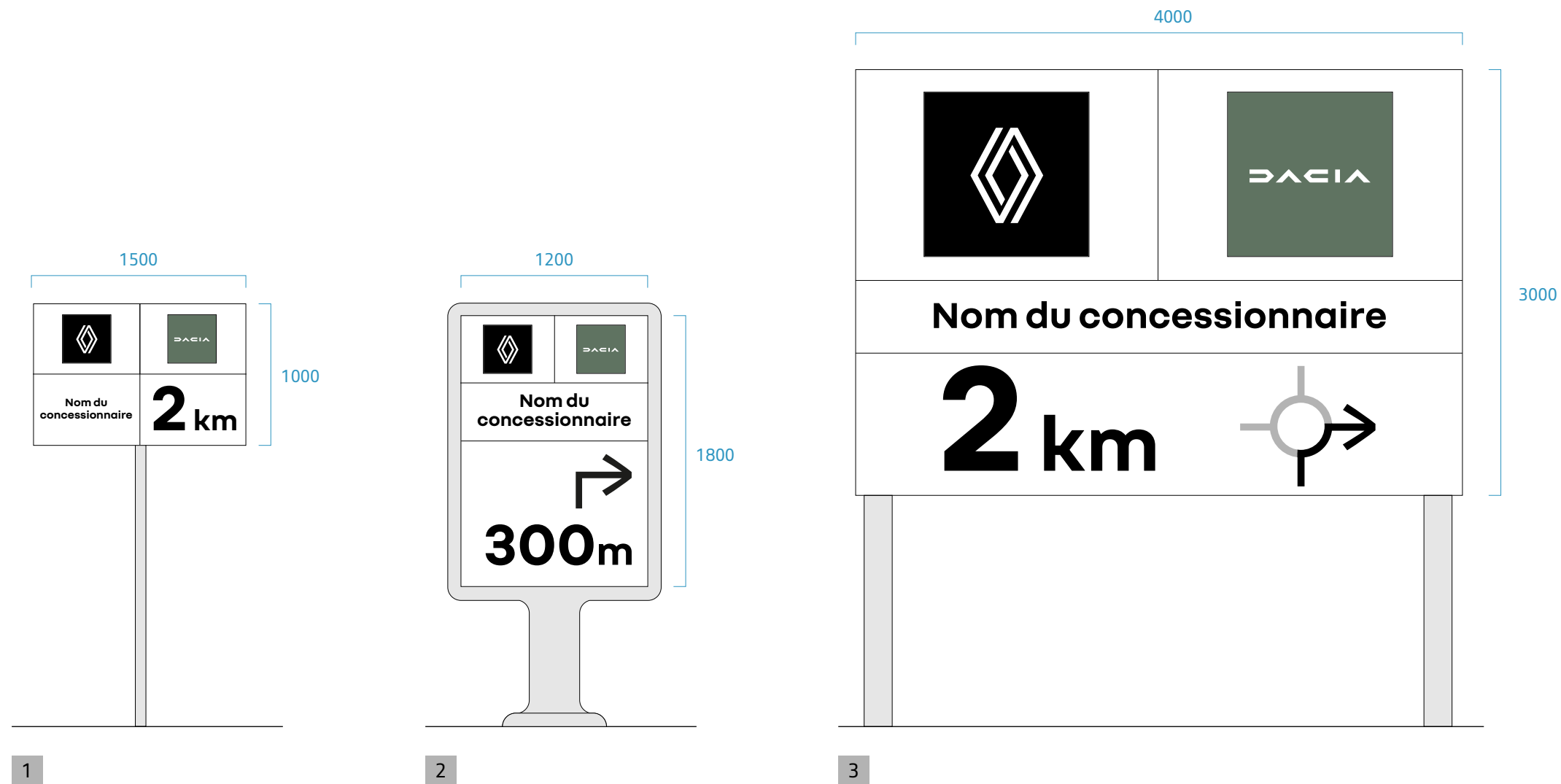

DESCRIPTION

- 1 Panneau routier
- 2 Panneau d'abribus
- 3 Panneau 4x3

2

DRAPEAUX

Que retenir ?

Sur un site multimarque, les drapeaux des 2 marques sont disposés séparément par groupe de 3 ou 5 de part et d'autre du site.

Dans certains cas particuliers, il est possible de mélanger des drapeaux de marque selon un ordre précis.

Drapeaux Renault

DESCRIPTION

Il existe 2 hauteurs de mât dans le réseau commercial, 10 m et 12 m.

La hauteur de 12 m est recommandée pour tout nouvel emplacement.

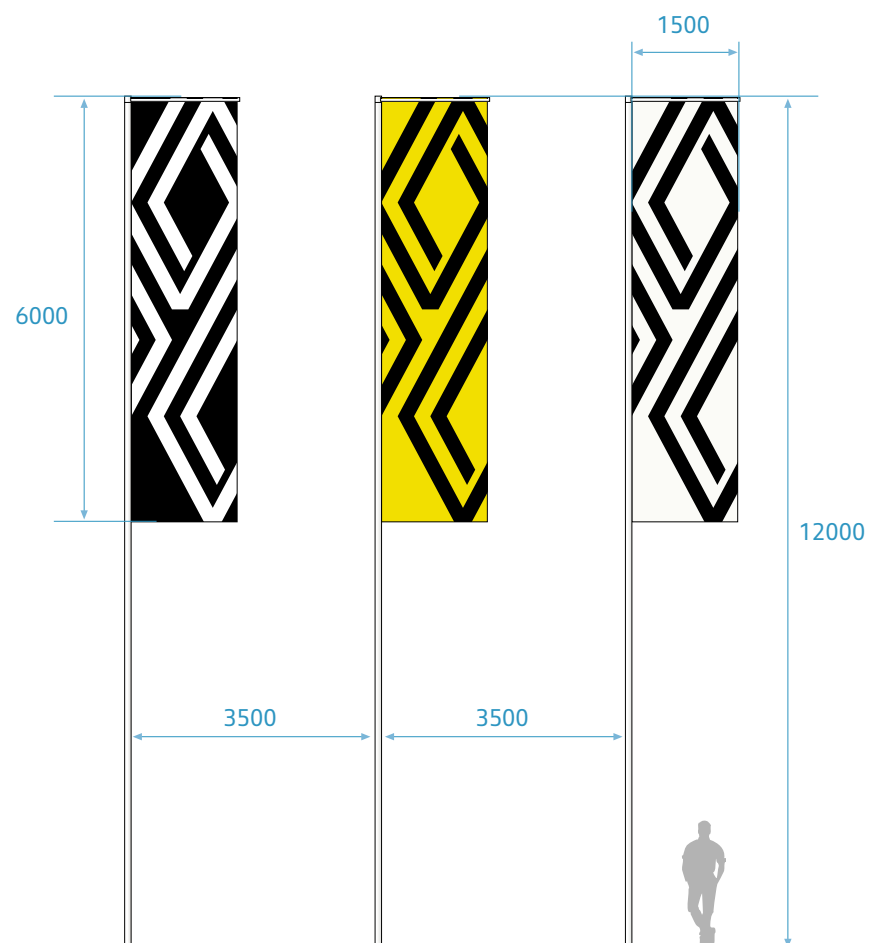

DRAPEAUX DE 6 M SUR MÂTS DE 12 M

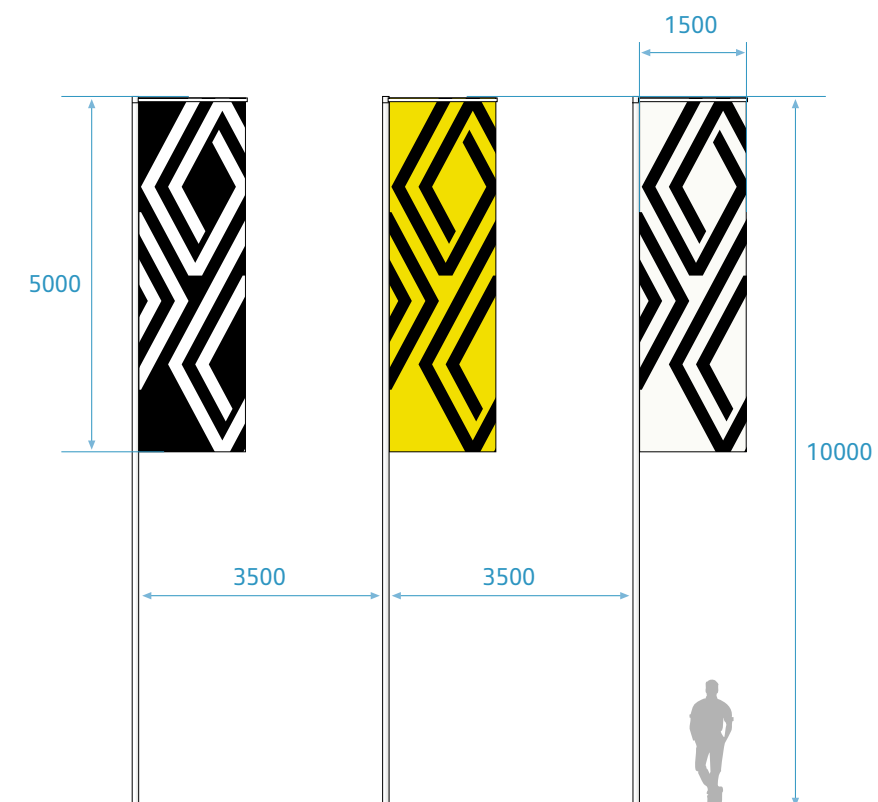

DRAPEAUX DE 5 M SUR MÂTS DE 10 M

Drapeaux Dacia

DESCRIPTION

Il existe 2 hauteurs de mât dans le réseau commercial, 10 m et 12 m.

La hauteur de 12 m est recommandée pour tout nouvel emplacement.

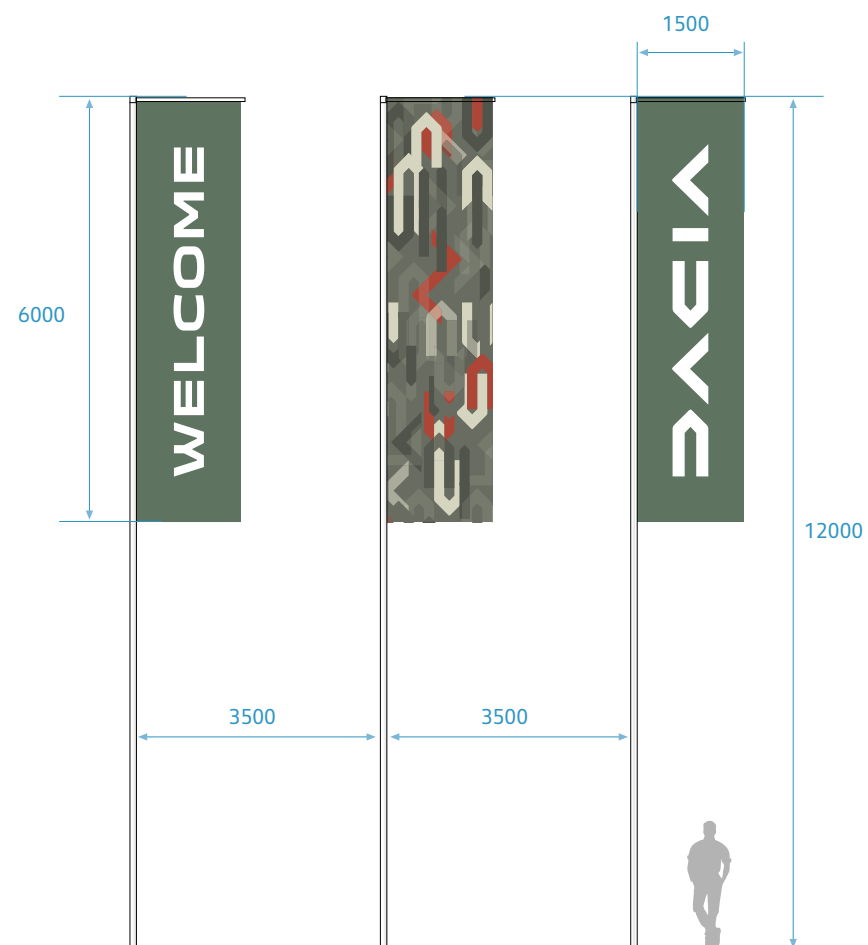

DRAPEAUX DE 6 M SUR MÂTS DE 12 M

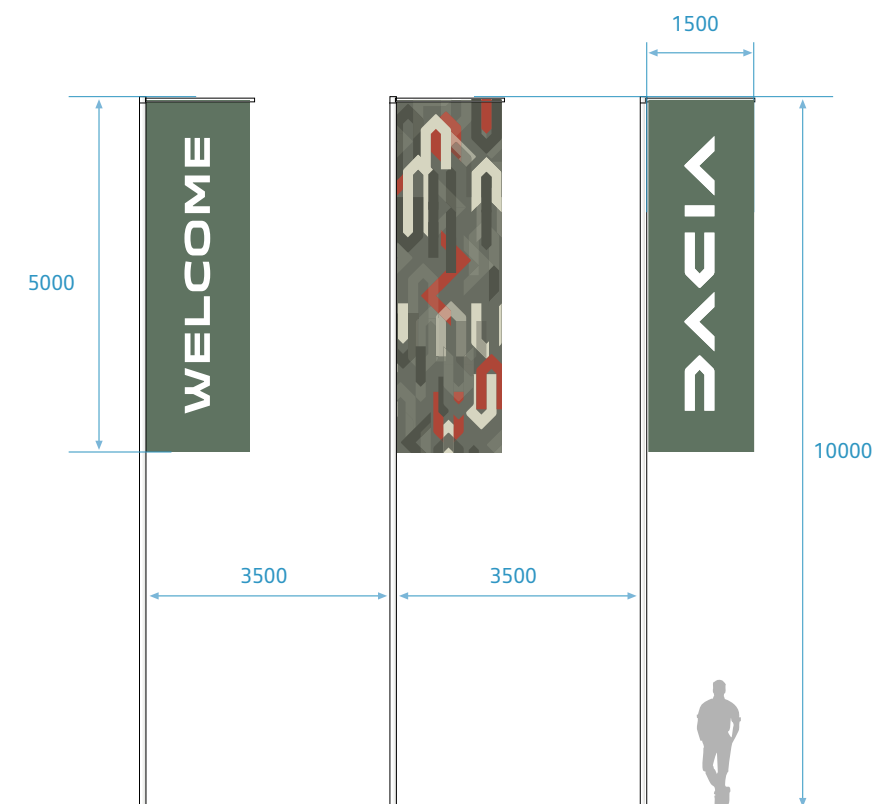

DRAPEAUX DE 5 M SUR MÂTS DE 10 M

Groupes séparés de 3 drapeaux

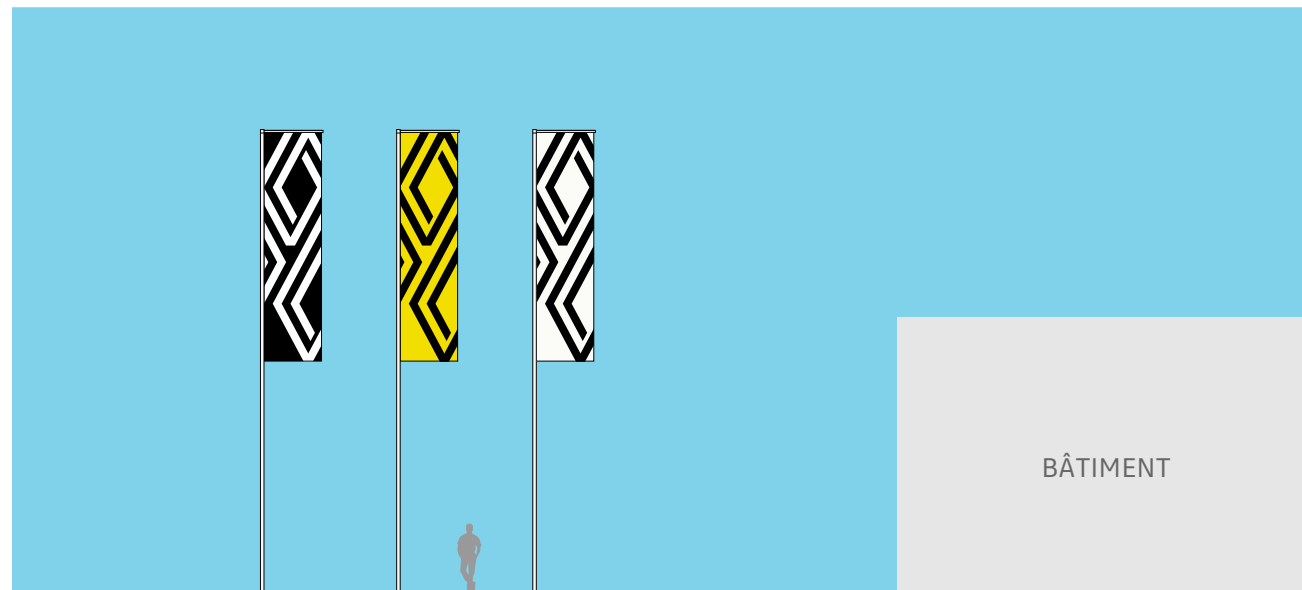

1

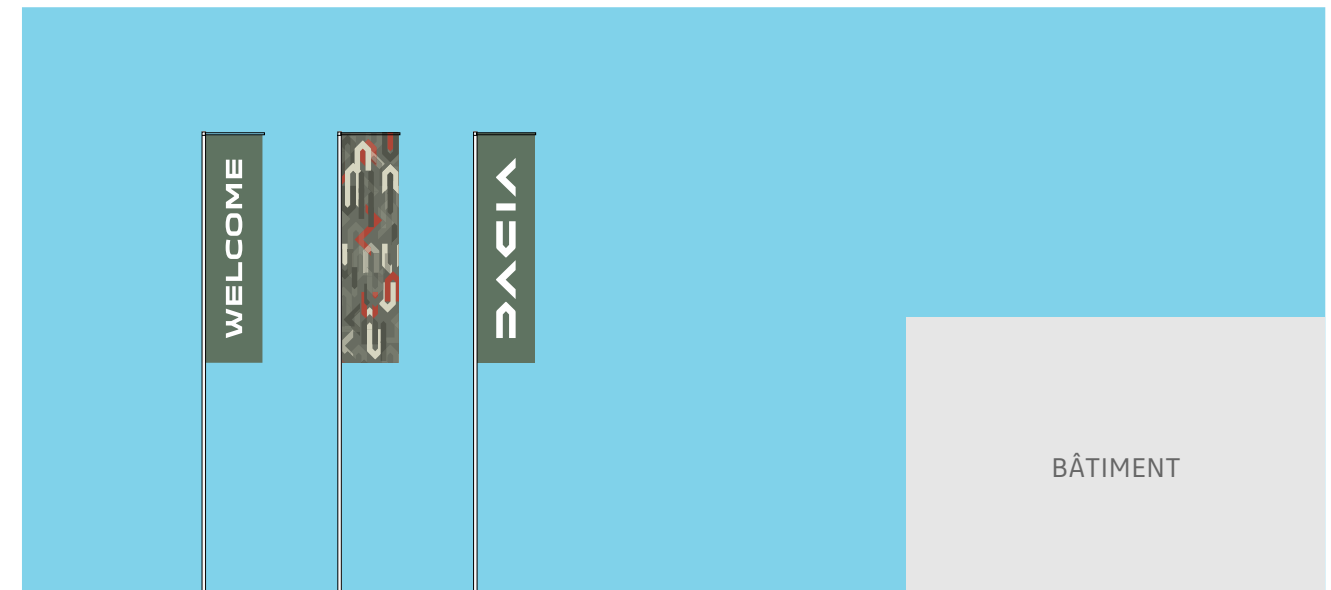

2

PRINCIPES

- Des groupes séparés de 3 drapeaux sont utilisés sur les côtés du site.
- Un ordre précis doit être respecté.

1 Drapeaux Renault.

2 Drapeaux Dacia.

3 Organisation générale du site.

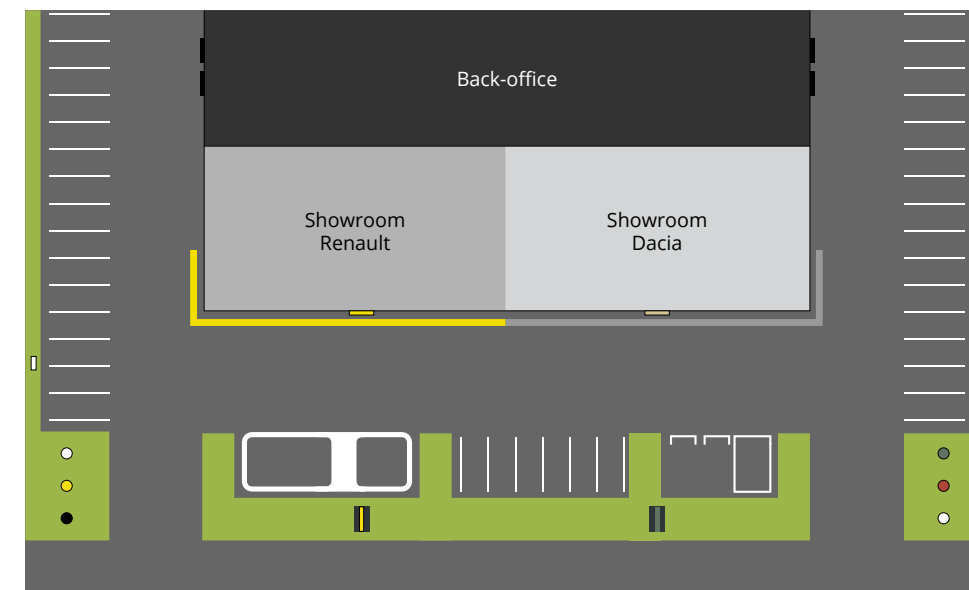

3

Groupes séparés de 5 drapeaux

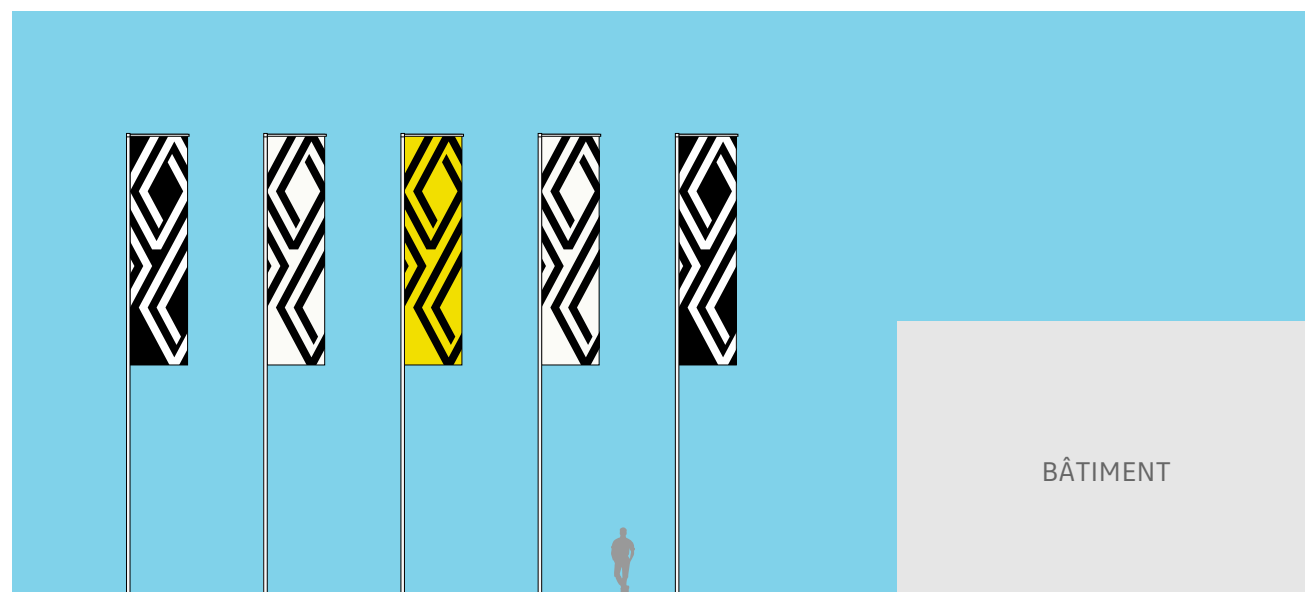

1

2

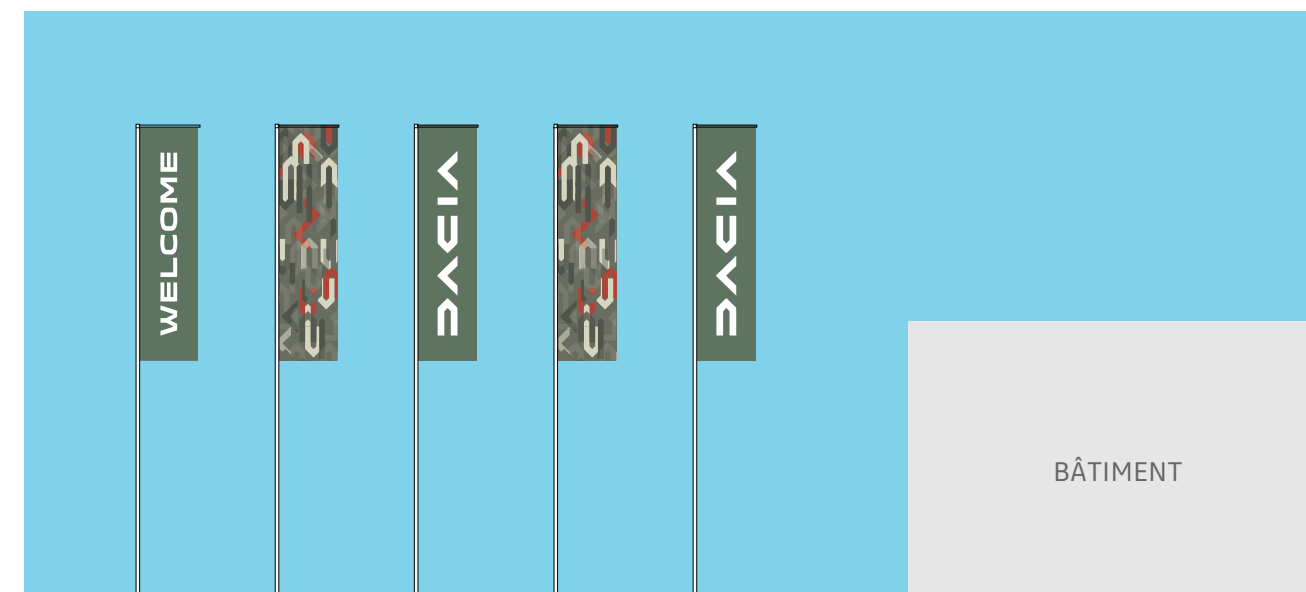

PRINCIPES

- Des groupes séparés de 5 drapeaux sont utilisés sur les côtés du site.
- Un ordre précis doit être respecté.

1 Drapeaux Renault.

2 Drapeaux Dacia.

3 Organisation générale du site.

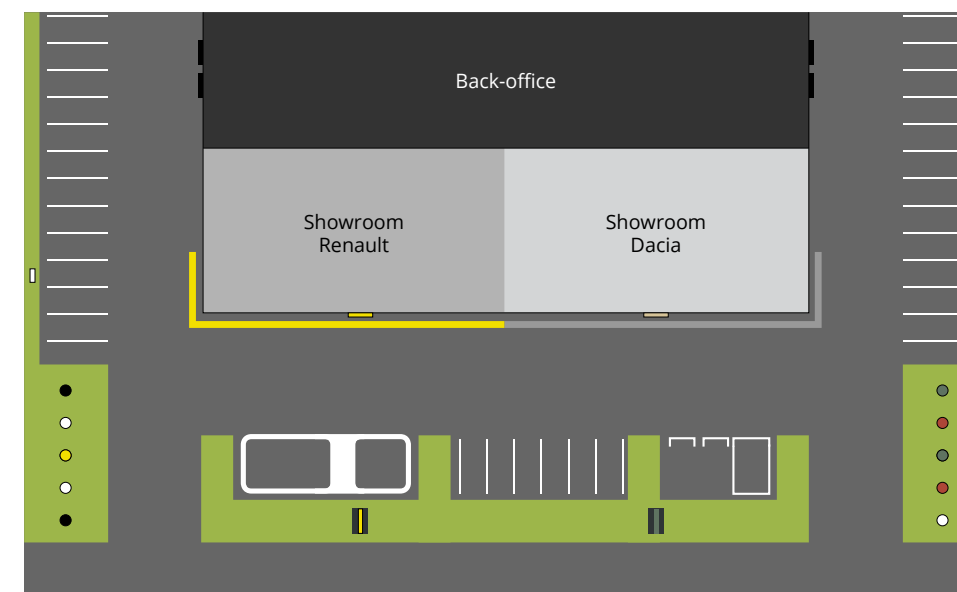

3

Groupes séparés de 5 drapeaux • à éviter

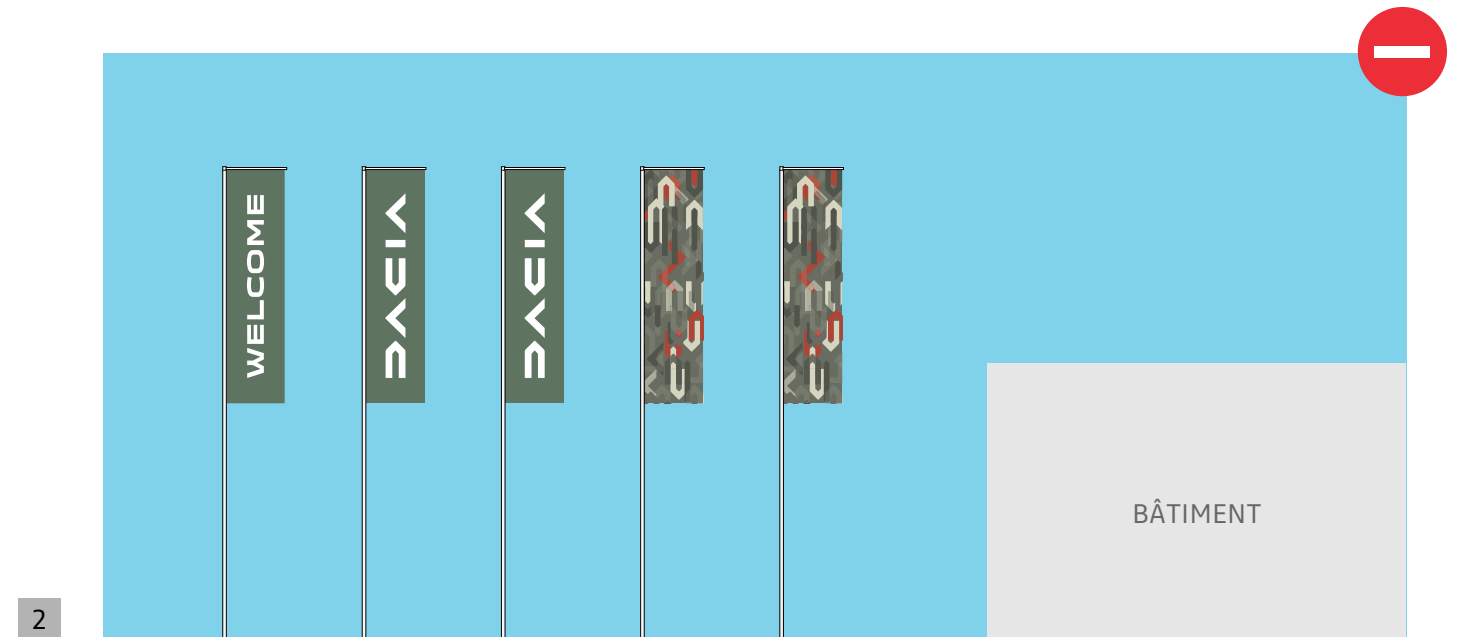
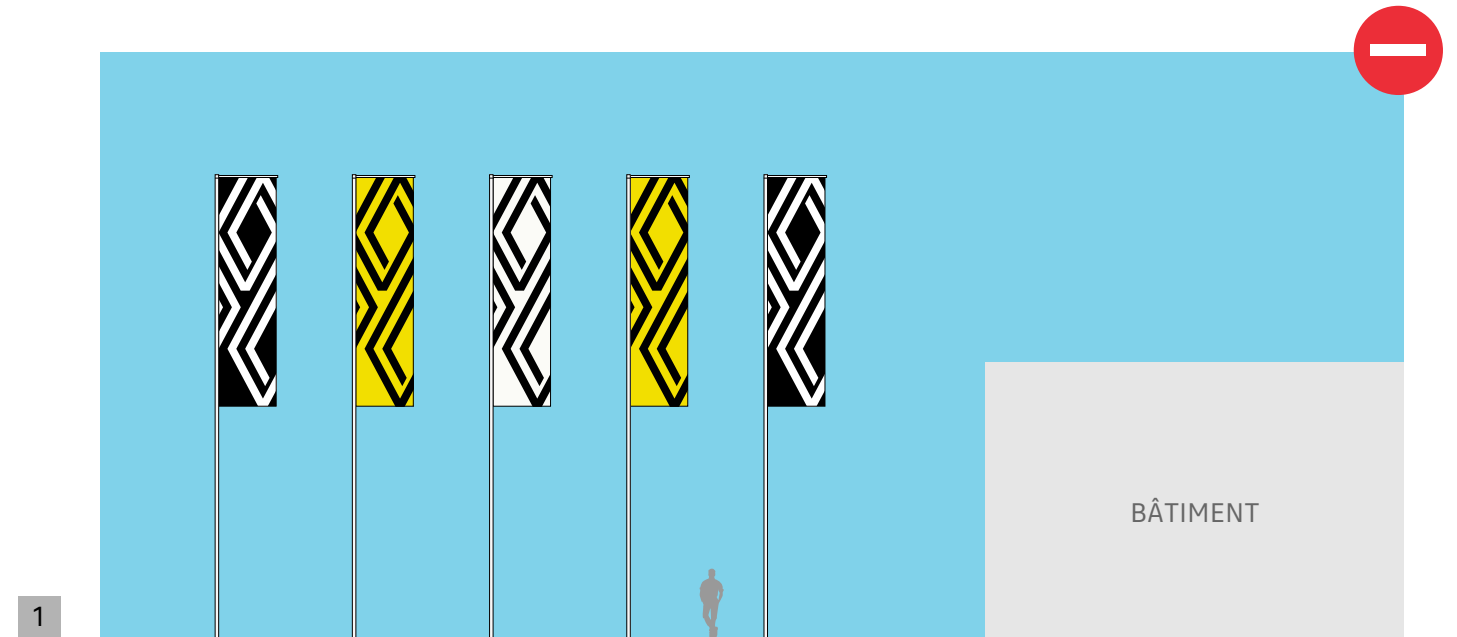

PRINCIPE

Il n'est pas recommandé de modifier l'ordre de chaque groupe de drapeaux.

- 1 Changement d'ordre dans un groupe de drapeaux Renault.
- 2 Changement d'ordre dans un groupe de drapeaux Dacia.

Cas particulier • groupes mixtes de 3 drapeaux

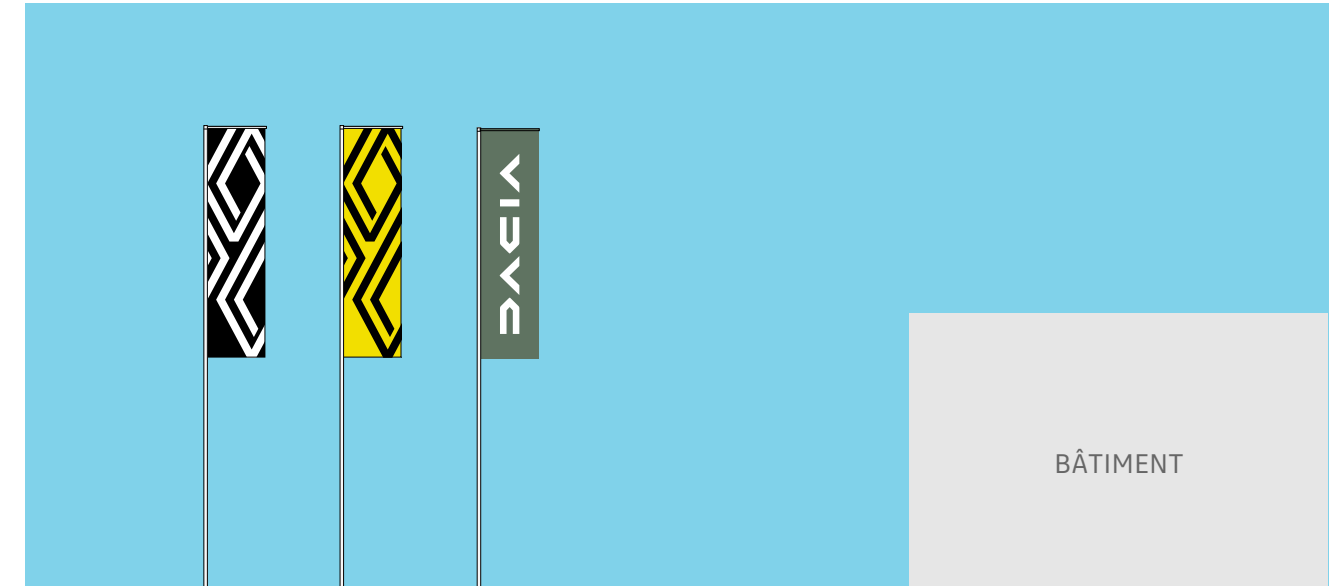

PRINCIPES

Lorsqu'il n'est pas possible d'utiliser des groupes de drapeaux séparés, il sera possible de mélanger les drapeaux des deux marques.

- Un groupe mixte de 3 drapeaux est utilisé sur un côté du site.
- Un ordre précis doit être respecté.

- 1 Groupe mixte de drapeaux.
- 2 Organisation générale du site.

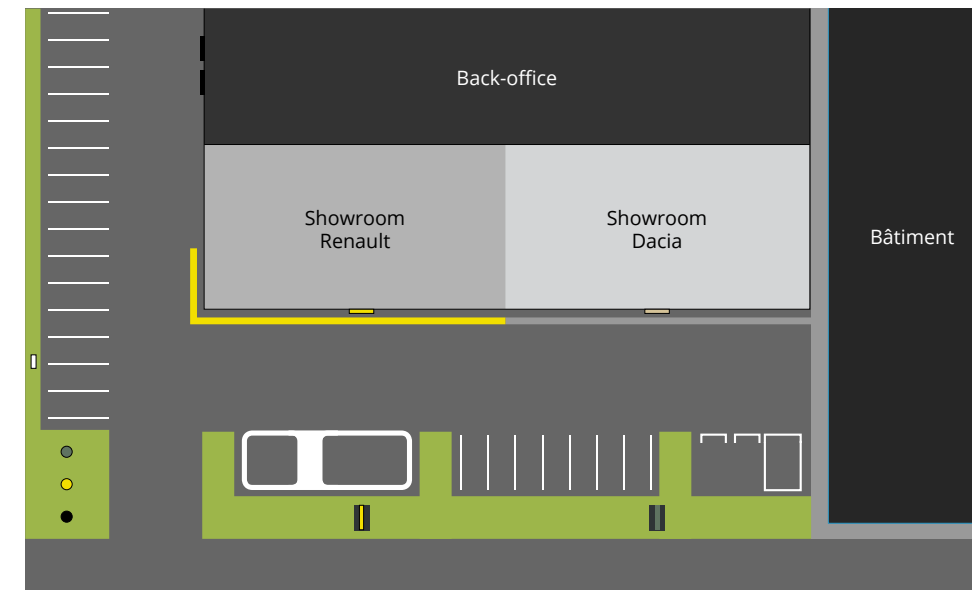

Cas particulier • groupes mixtes de 3 drapeaux • à éviter

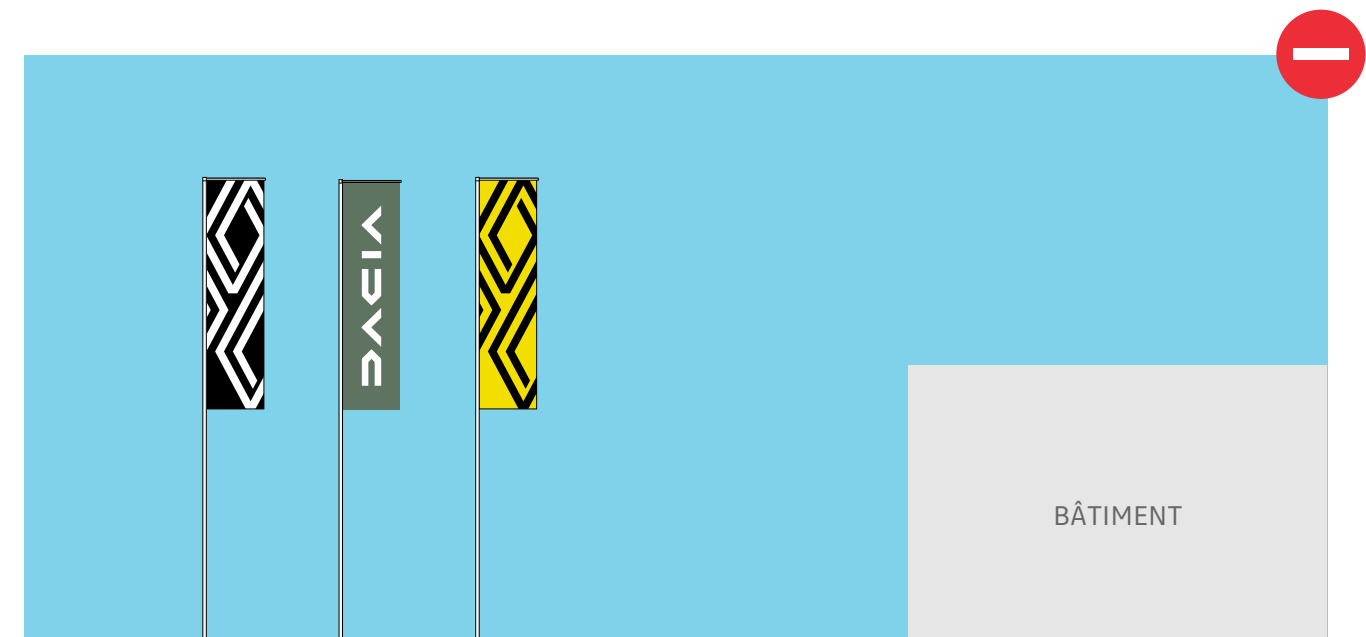
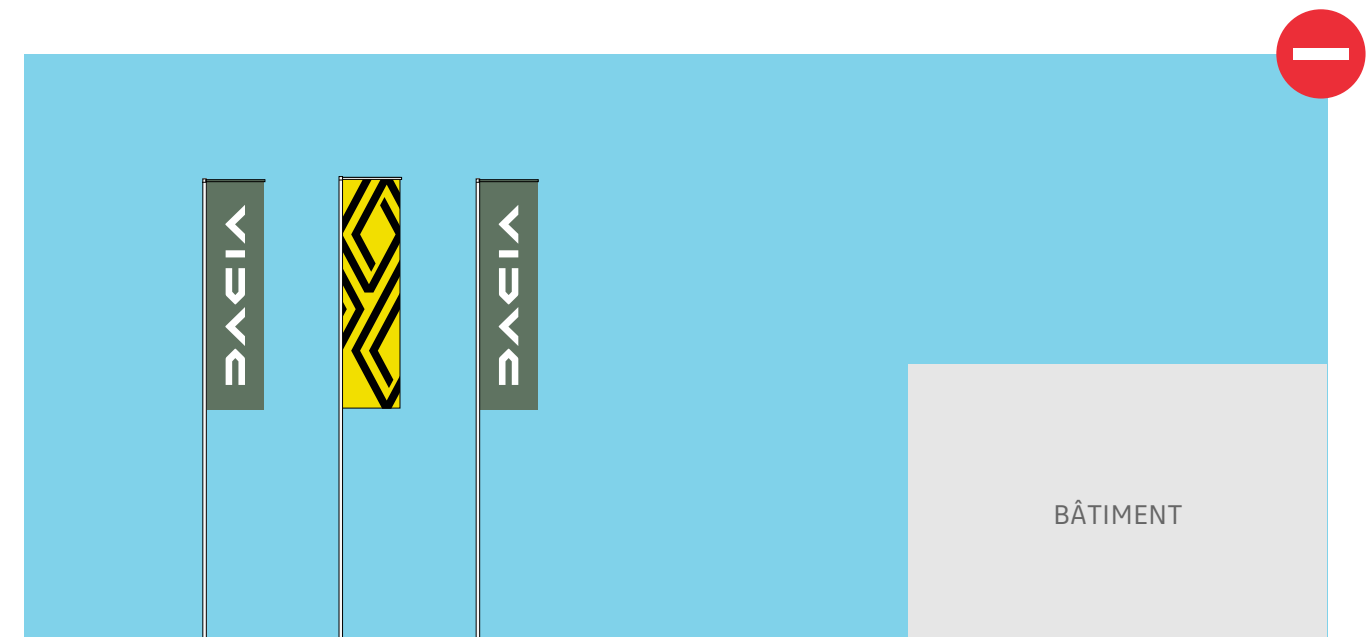

LÉGENDE

- 1 Changement d'ordre des drapeaux Renault.
- 2 Un drapeau Renault dans un groupe de drapeaux Dacia.
- 3 Un drapeau Dacia dans un groupe de drapeaux Renault.

Cas particulier • groupes mixtes de 5 drapeaux

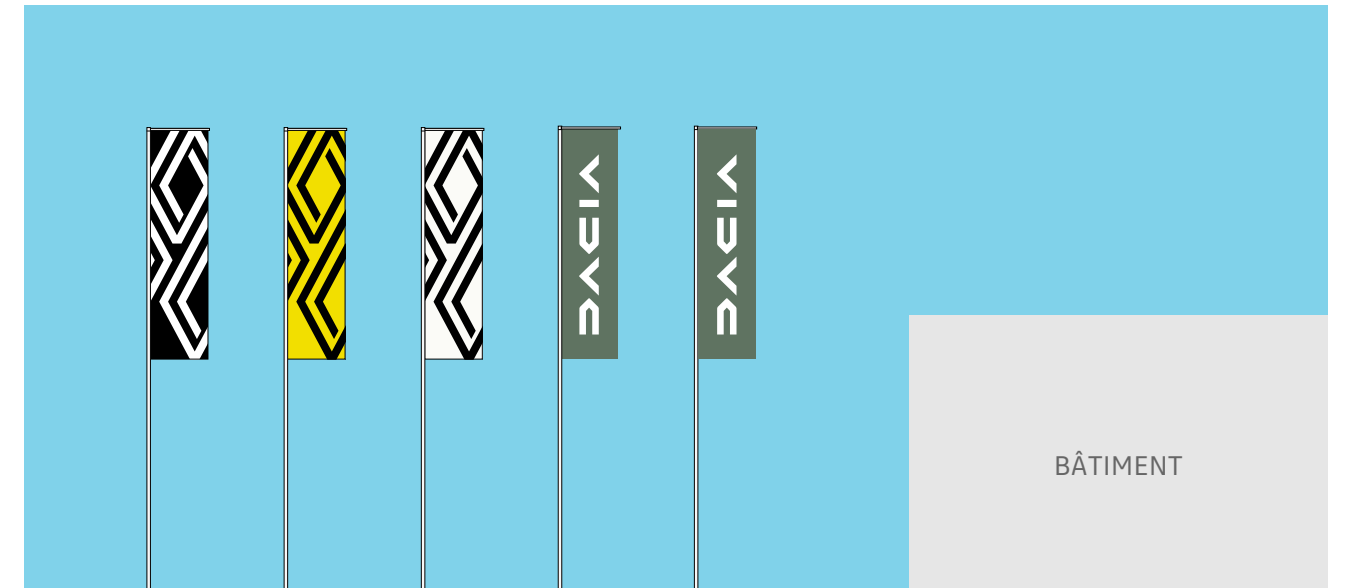

PRINCIPES

Lorsqu'il n'est pas possible d'utiliser des groupes de drapeaux séparés, il sera possible de mélanger les drapeaux des deux marques.

- Un groupe mixte de 5 drapeaux est utilisé sur l'un des côtés du site.
- Un ordre précis doit être respecté.

- 1 Groupe mixte de drapeaux.
- 2 Organisation générale du site.

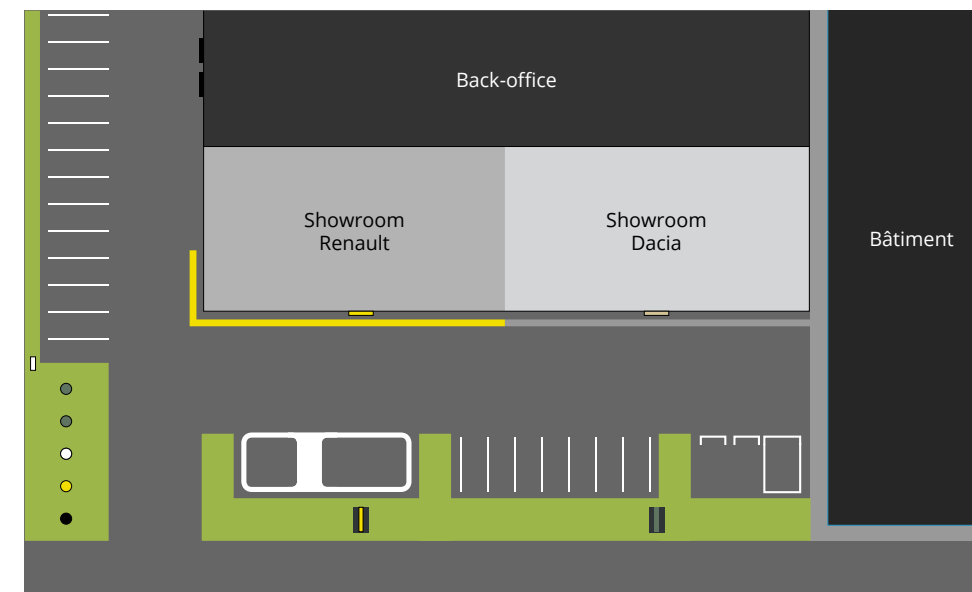

Cas particulier • groupes mixtes de 5 drapeaux • à éviter

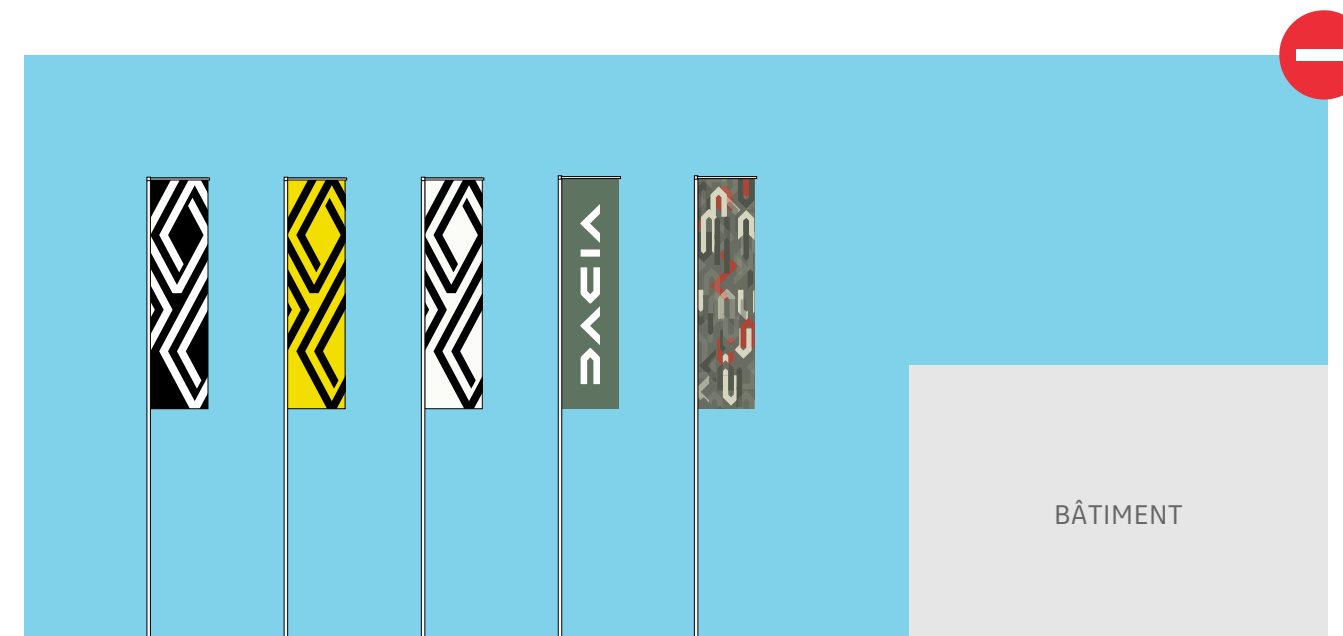
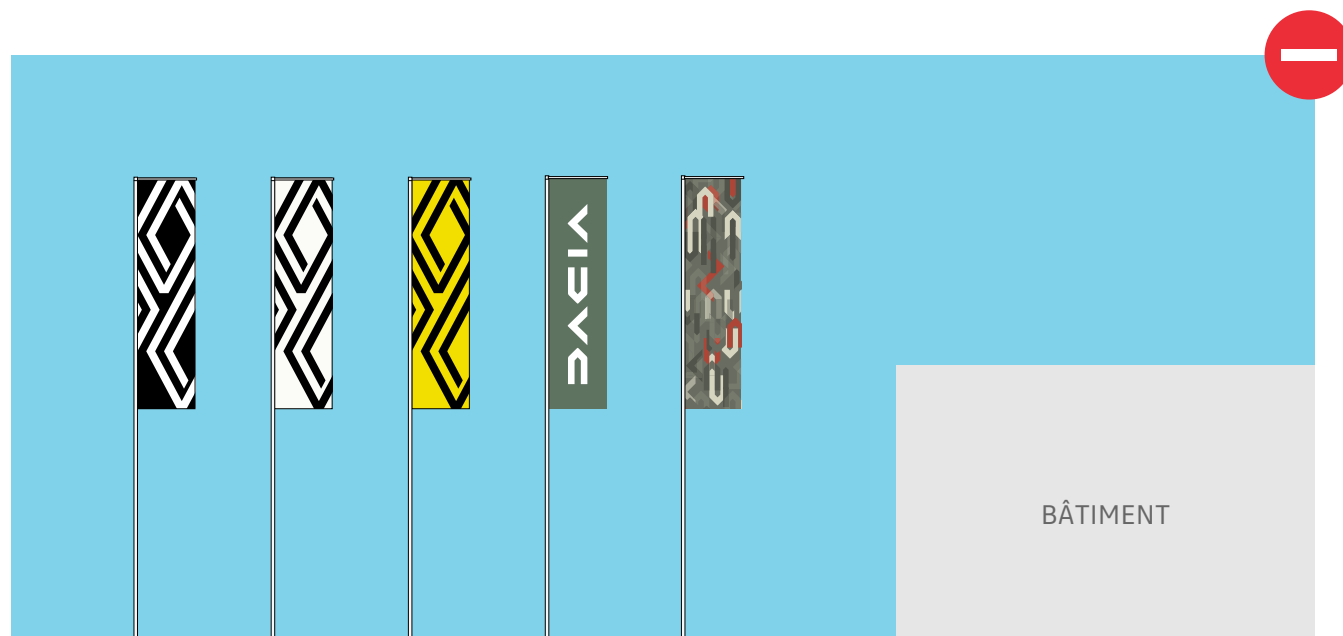

LÉGENDE

- 1 Changement de l'ordre des drapeaux Renault.
- 2 Deux drapeaux différents pour Dacia dans un groupe mixte de 5.
- 3 Changement de l'ordre des drapeaux pour chaque marque.

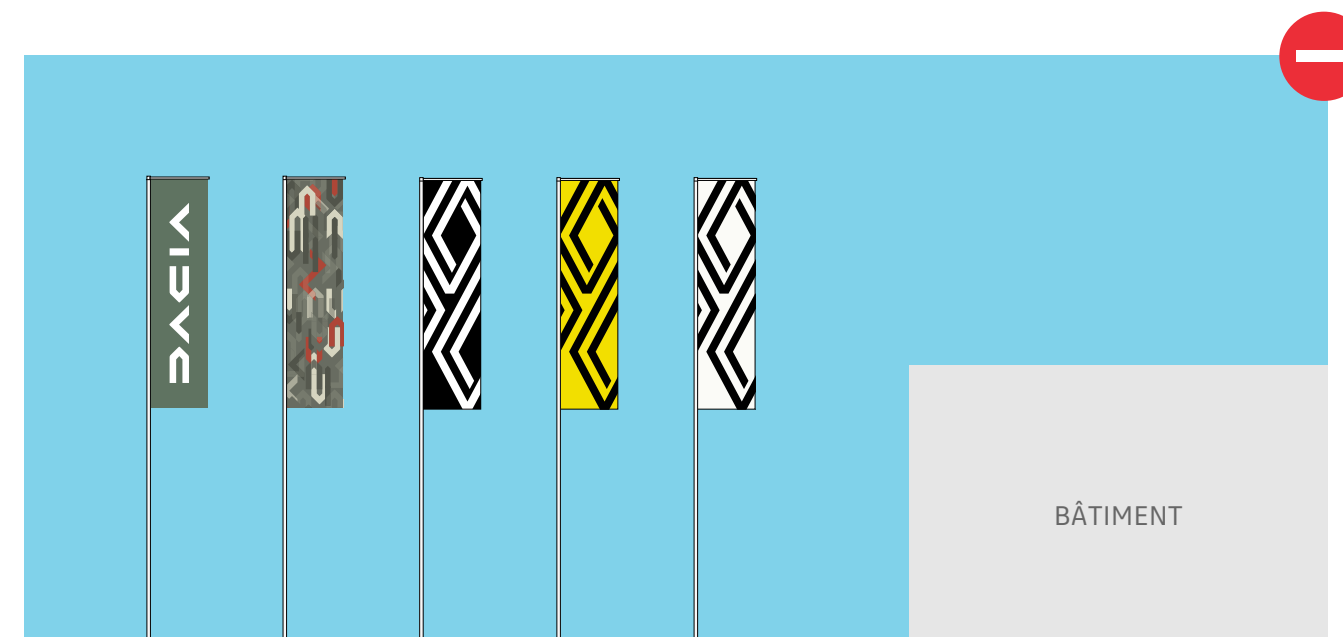

3

SIGNALÉTIQUE DIRECTIONNELLE

Que retenir ?

La signalétique directionnelle est agencée de manière à baliser le parcours client depuis les abords du site jusqu'aux espaces d'accueil clients.

Sur un site multimarque, les éléments de la signalétique directionnelle Renault sont utilisés avec une légère modification : la typographie est la Renault Group en place et lieu de la Nouvel'R.

Famille d'éléments

LA SIGNALISATION DIRECTIONNELLE

Elle comprend les éléments suivants :

- 1 Panneaux directionnels,
- 2 Panneaux d'entrée-sortie,
- 3 Panneaux de parking.

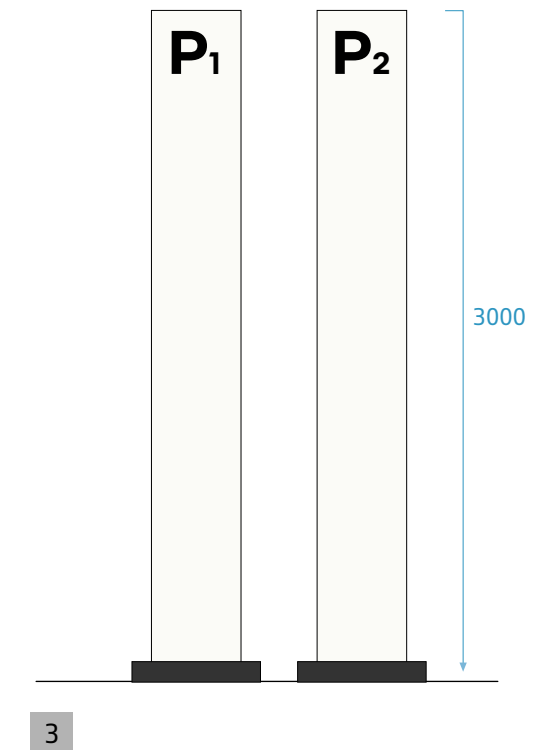
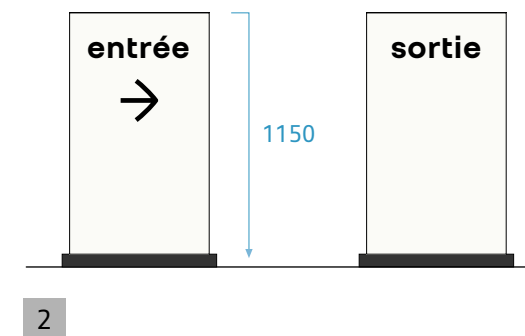
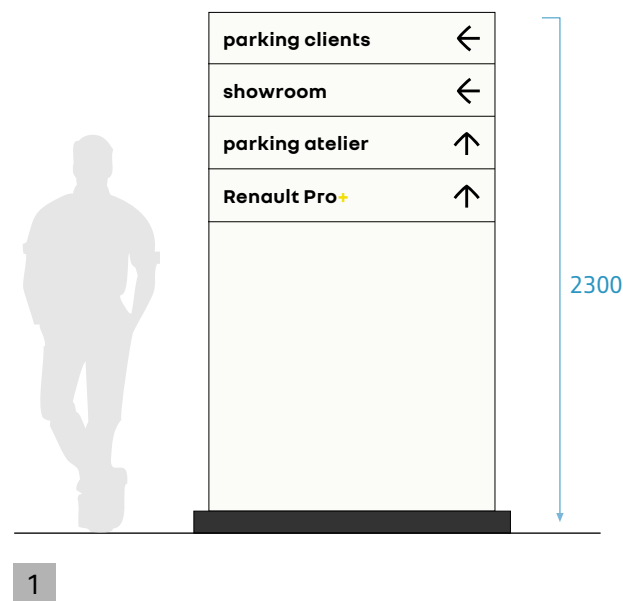

Le panneau directionnel

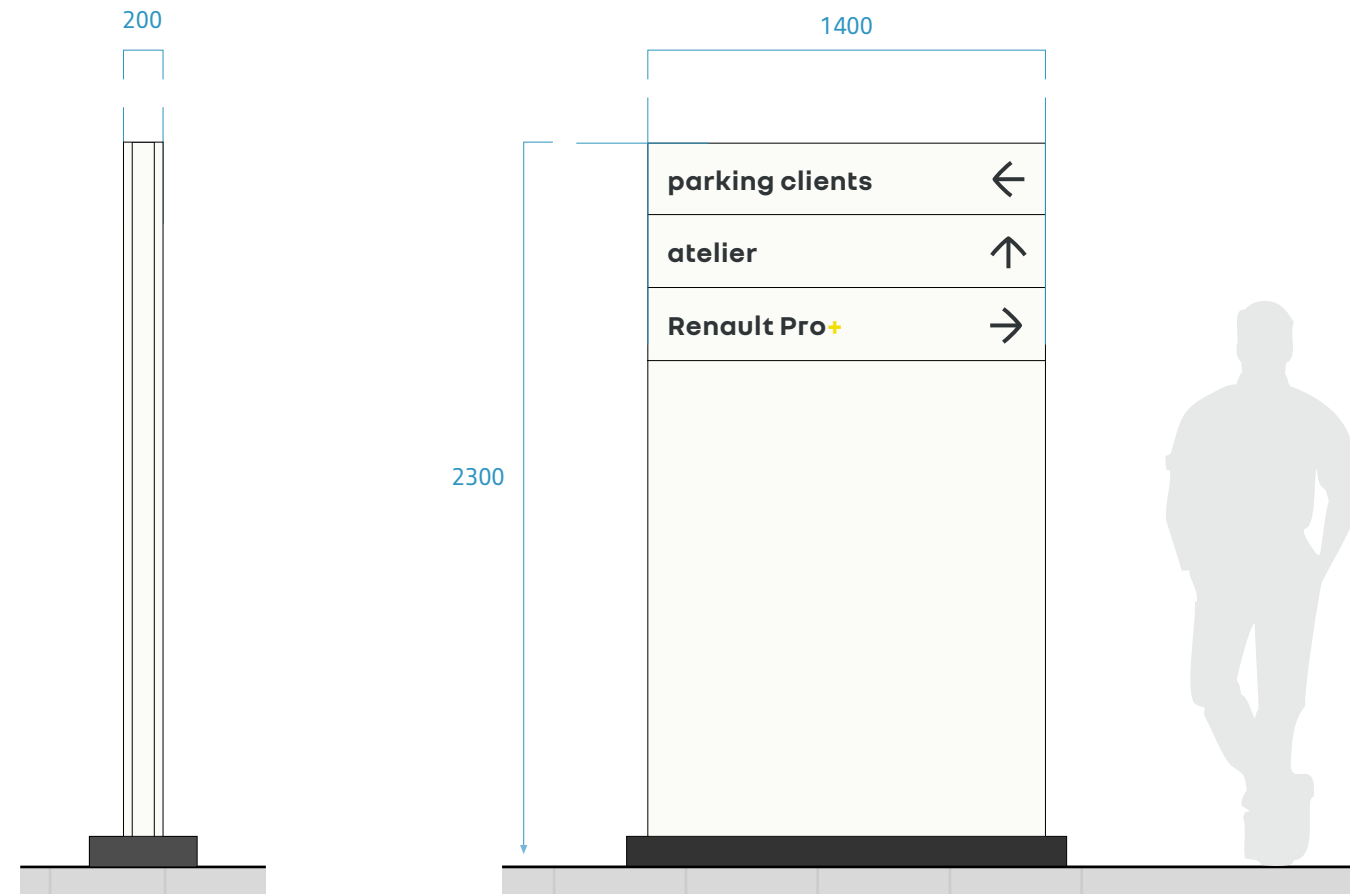

PRÉSENTATION

- Les dimensions des panneaux directionnels sont : H. 2300 x L. 1400 x Ep. 200 mm.
- Le panneau directionnel est situé à l'entrée du site.
- La simplicité de l'organisation du site s'exprime par le nombre limité de lignes de texte.
- Par exception, le nom Renault Pro+ est écrit avec la typographie Nouvel'R.

Signalétique entrée/sortie

PRÉSENTATION

Ceux-ci sont complémentaires à la signalétique directionnelle.

Ils sont positionnés perpendiculairement à la circulation lorsque l'entrée et la sortie sont distinctes.

1. Le panneau "entrée" accueille le client sur le site.
2. Le panneau « sortie » conclut le parcours ponctué par les panneaux directionnels.

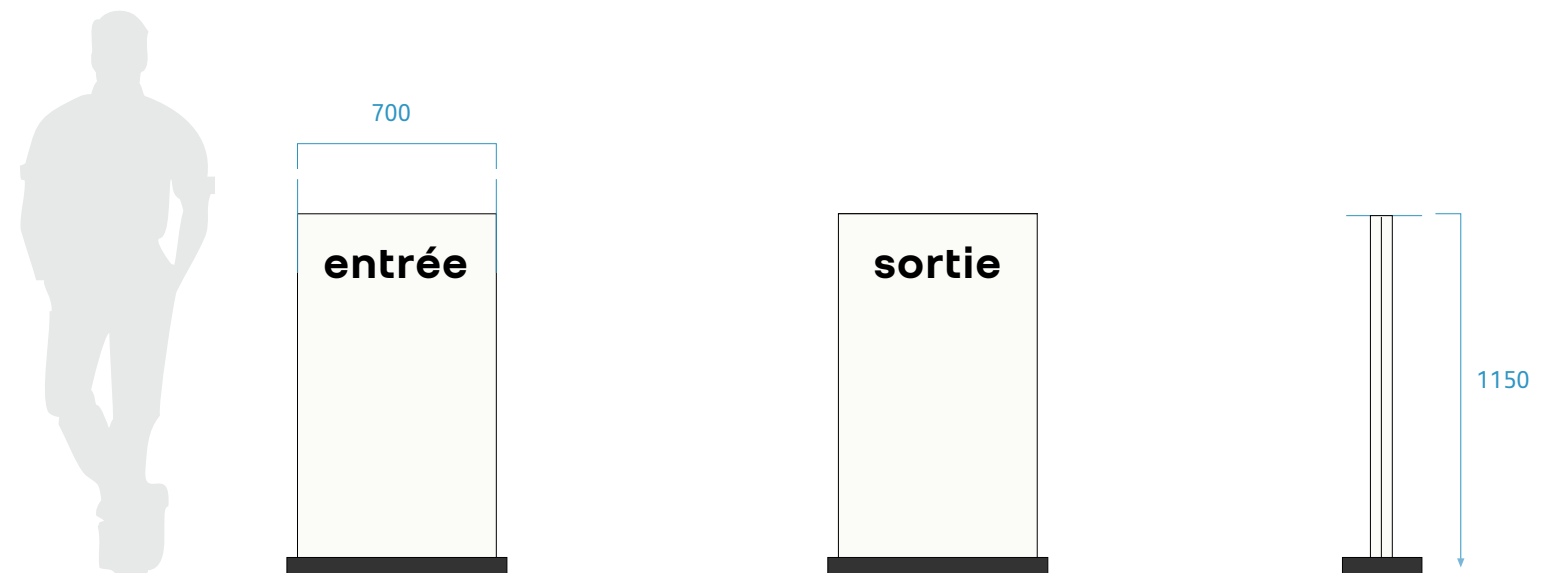

Signalétique des parkings

PRÉSENTATION

Il s'agit d'un élément décliné du mât d'aire de la zone Essai.

Le panneau de parking comporte en haut l'indication « P1 » ou « P2 » (dans certains cas « P3 », etc.) permettant de distinguer la zone de parking clients showroom de la zone parking dédié aux clients après-vente.

Le panneau de parking a un fond blanc et mesure 3 m de haut.

- 1 Panneau en tôle d'aluminium prélaqué blanc satiné RAL 9010
- 2 Marquages adhésifs noir mat, typographie Renault Group Bold, alignés en bas

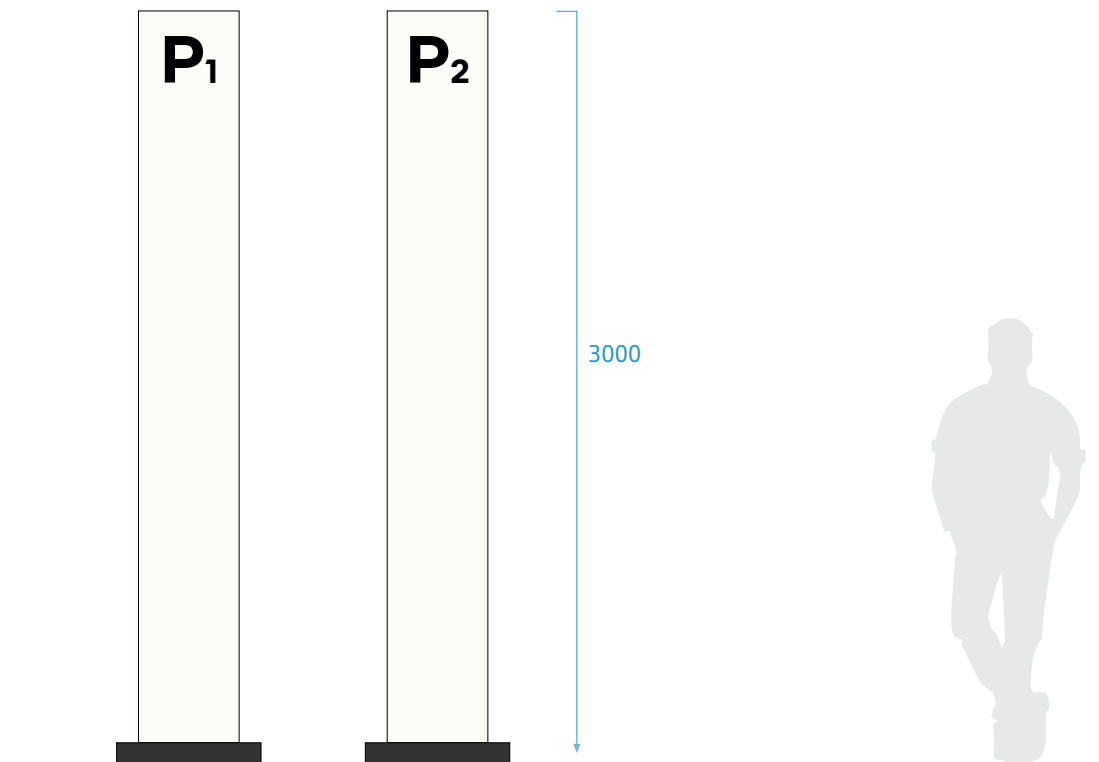

4

TOTEMS ET ENSEIGNES EN DRAPEAU

Que retenir ?

Les sites multimarques sont identifiés par des totems ou, à défaut, par des enseignes en drapeau.

Ces éléments portent les signatures de la marque, et sont des éléments essentiels à la notoriété de la marque dans les concessions.

Totems



RÈGLES DE MISE EN ŒUVRE

- Il est recommandé, dans la mesure du possible, d'avoir un totem pour chaque marque, implanté dans l'axe de l'entrée du showroom.
- Les totems doivent avoir la même taille (4,5 ou 6,5 m) et être séparés par une distance de 12 m.

Enseignes en drapeau

RÈGLES D'IMPLANTATION

- Les enseignes sont utilisées dans les sites urbains ou lorsque les totems ne peuvent pas être installés.
- Les règles sont les mêmes que pour les totems.
- Les enseignes en drapeau sont implantés dans l'axe de l'entrée du showroom.
- Les mâts des enseignes doivent avoir la même taille (4,5 ou 6,5 m) et être séparés d'une distance de 12 m.
- L'enseigne en drapeau Dacia est en option pour le format Mini.

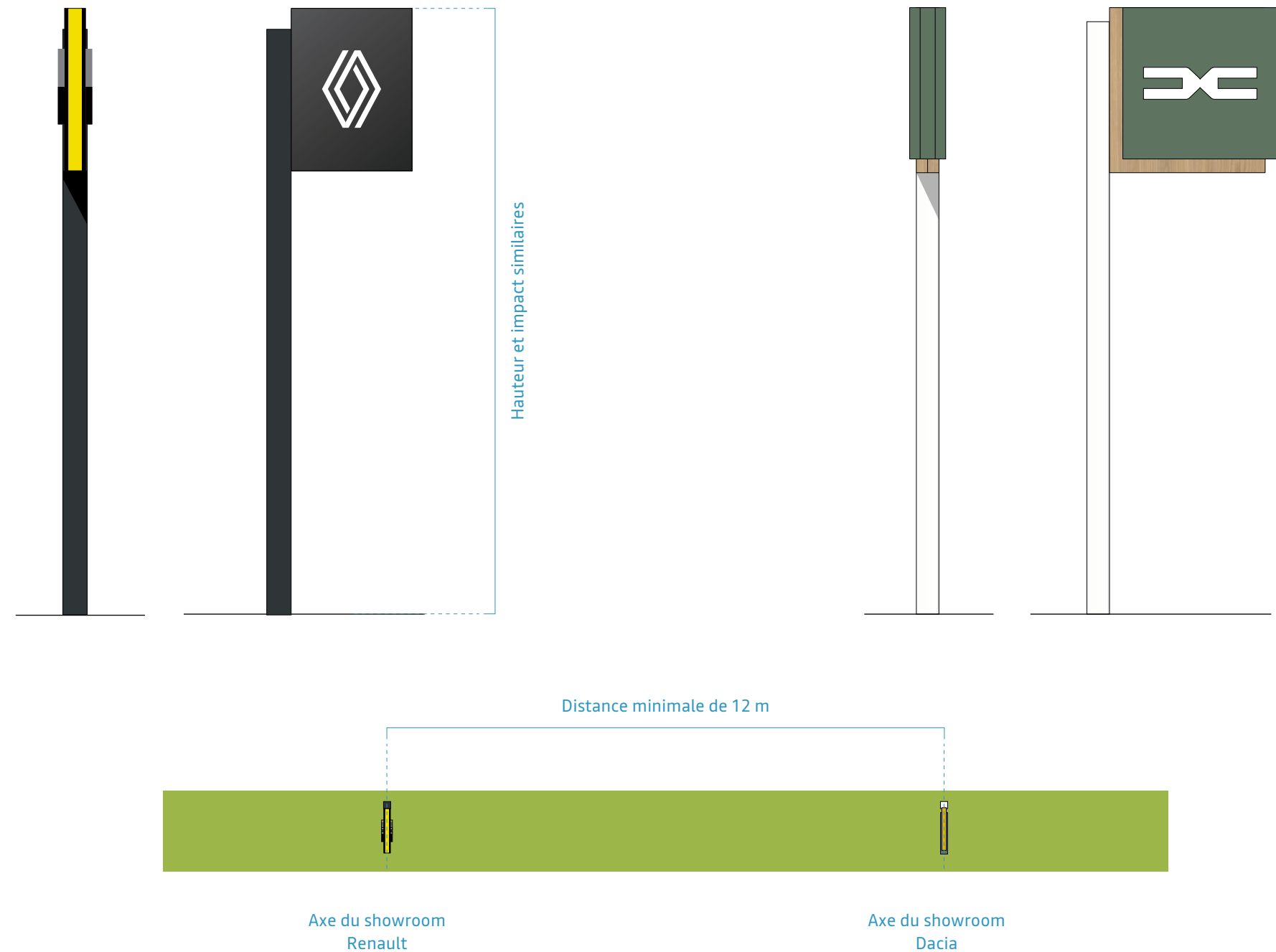

Totems & enseignes en drapeau • à éviter

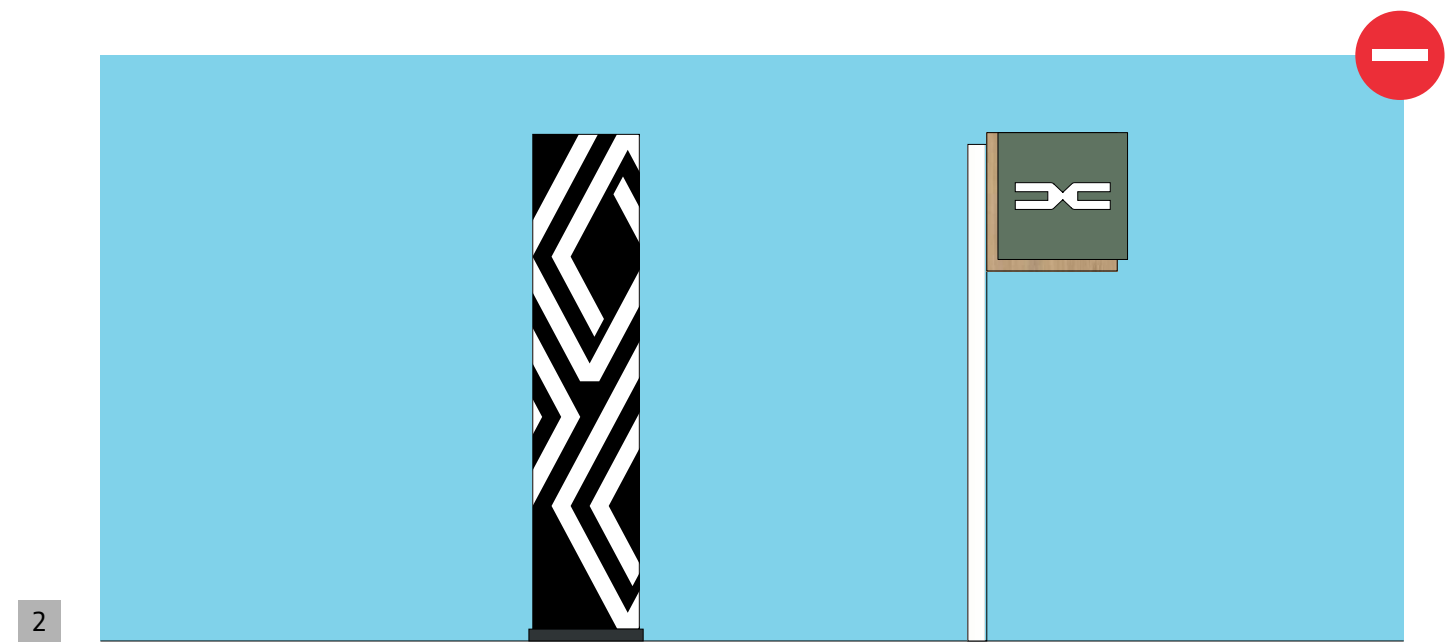
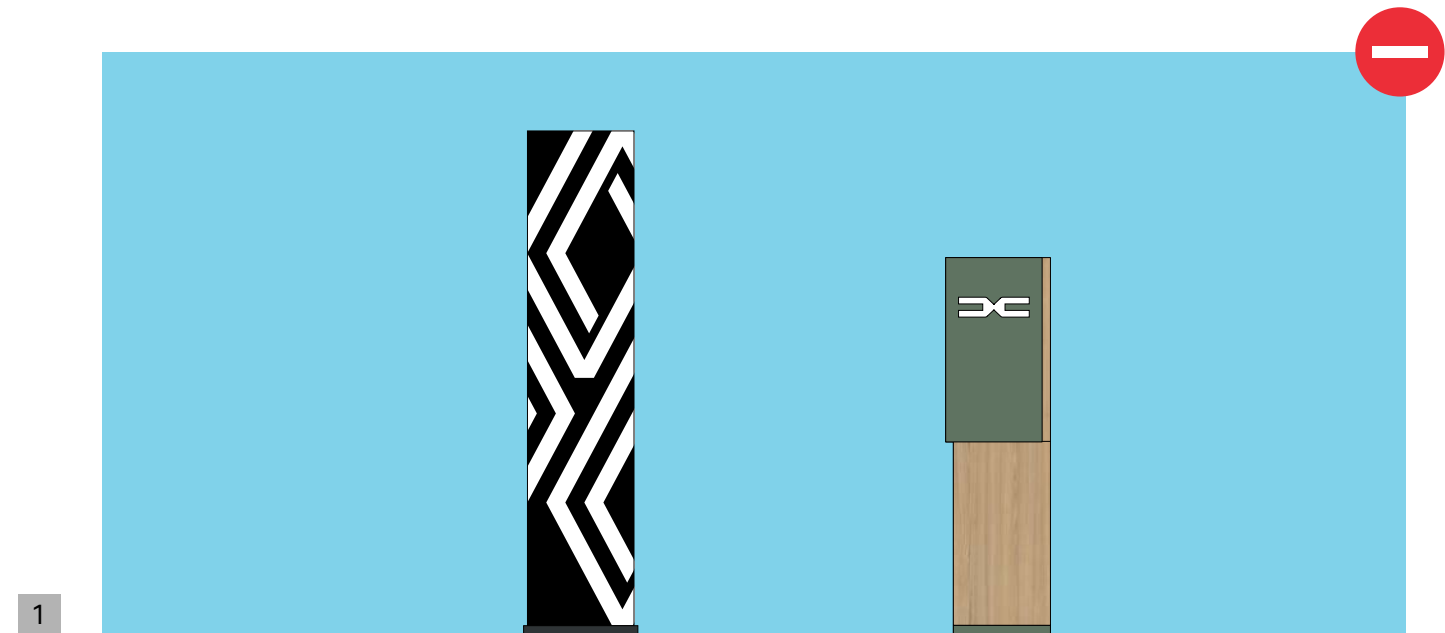

LÉGENDE

- 1 Pas de hiérarchie autorisée entre la signalétique des 2 marques sur les nouvelles installations.
- 2 Utilisation d'un totem avec enseigne en drapeau sur un même site.

Nota. Dans le cas d'un totem Dacia 4500 mm existant, il est possible de conserver cette taille avec un totem Renault 6500 mm.

Enseignes multimarques sur mâts

RÈGLES D'IMPLANTATION

- **Uniquement pour le réseau R2.**
Les enseignes en drapeau séparées restent la règle générale.
- Les enseignes multimarques sont l'exception lorsqu'il n'est pas possible d'utiliser des enseignes monomarques.
- Les enseignes en drapeau multimarques sont spécifiquement conçues avec un format carré.
- 2 dimensions sont définies :
 - enseignes en drapeau 700 x 700 sur mât 4500 mm,
 - enseignes en drapeau 1000 x 1000 sur mât 6500 mm.

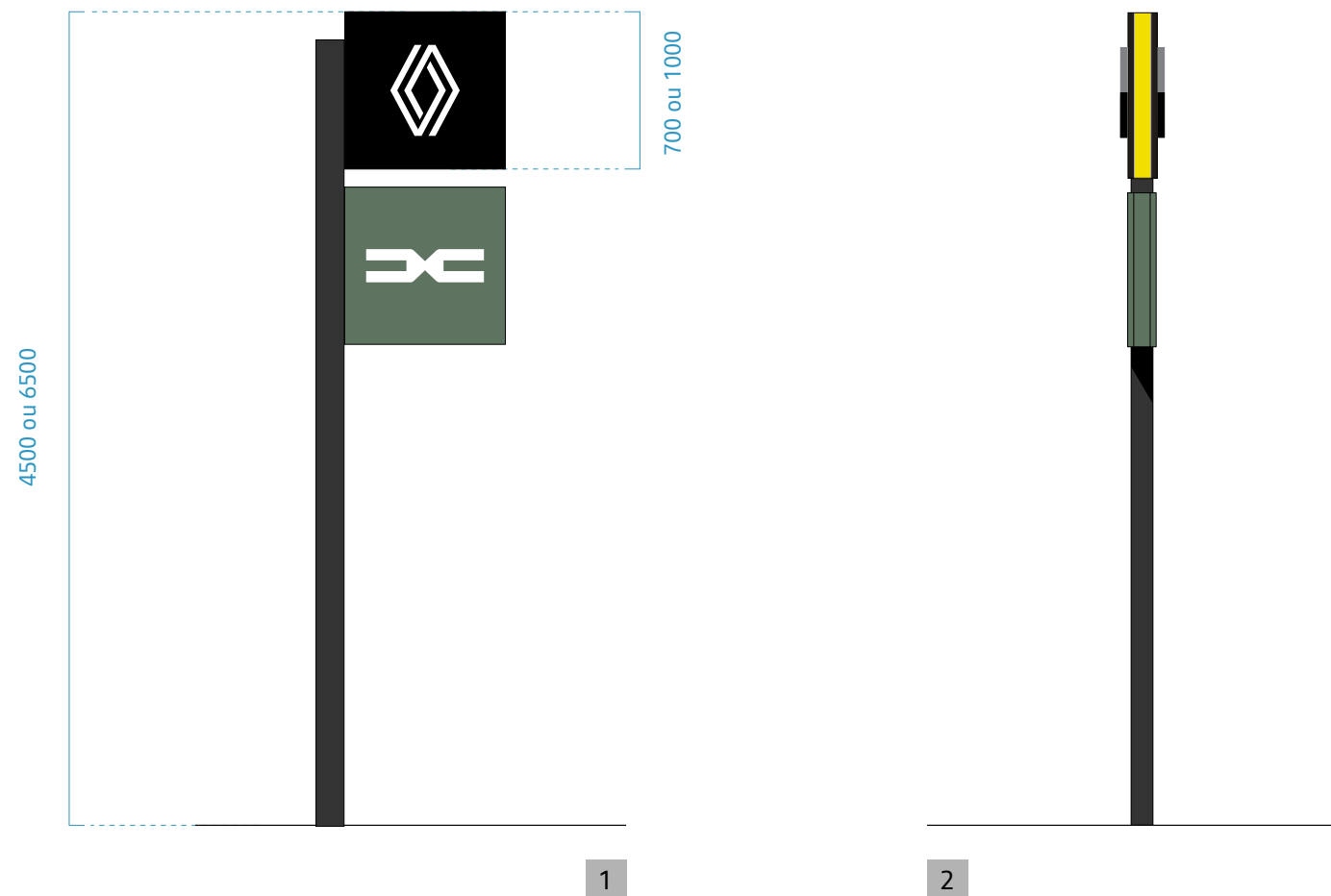

1 Vue de face.

2 Vue latérale.

Enseignes multimarques sur mur

RÈGLES D'IMPLANTATION

- **Uniquement pour le réseau R2.**
Les enseignes en drapeau séparées restent la règle.
- Les enseignes en drapeaux multimarques murales sont l'exception lorsqu'il n'est pas possible d'utiliser des enseignes en drapeau monomarques (sur mât ou murales).
- Elles doivent être principalement utilisées sur des sites urbains.
- 2 dimensions sont définies :
 - enseignes en drapeau de 700 x 700 mm,
 - enseignes en drapeau de 1000 x 1000 mm.

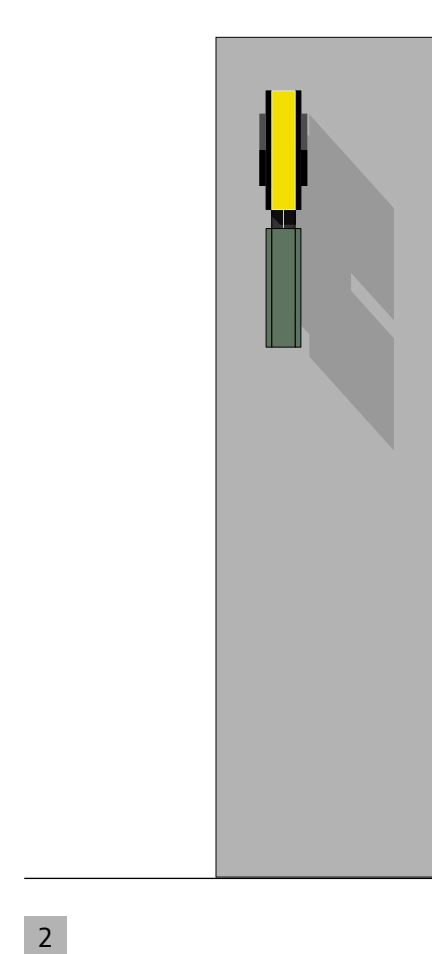
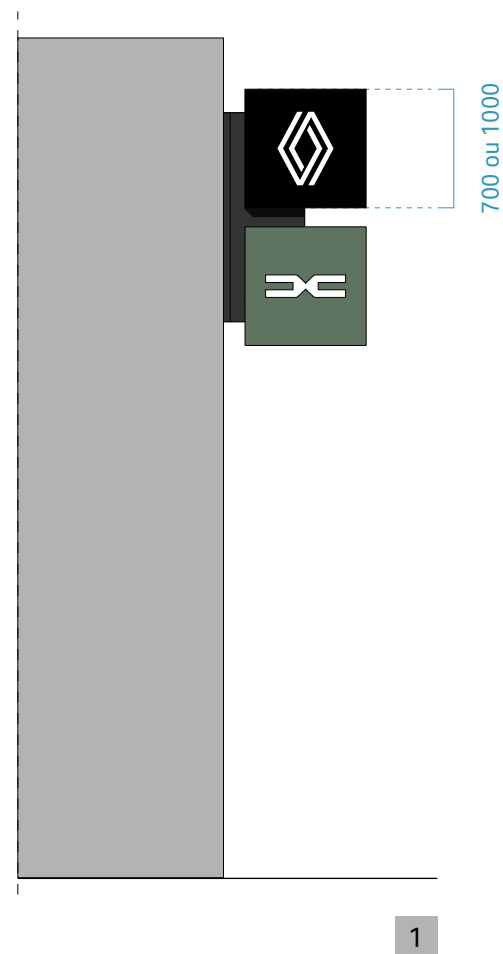

- 1 Vue de face.
2 Vue latérale.

5

ZONES EXTÉRIEURES

Que retenir ?

L'organisation des abords du site permet de présenter devant le(s) showroom(s) les véhicules faisant l'actualité des marques et les véhicules d'essai.

Le parking client commun aux 2 marques est facilement accessible et relié à l'entrée du ou des showrooms. De préférence, il est situé devant le showroom ou sur l'un des côtés lorsque l'espace se fait rare.

Composants

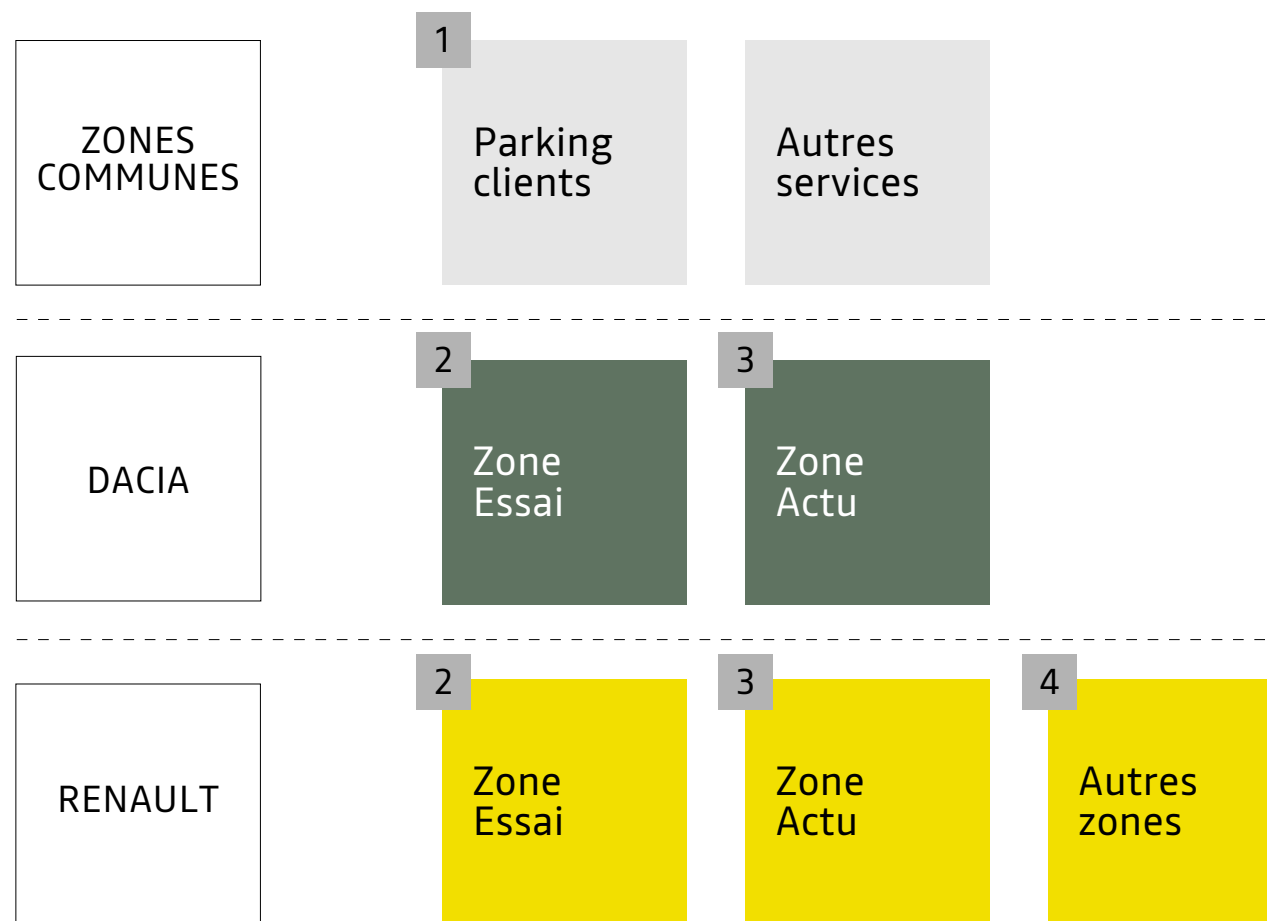

HIERARCHIE DES COMPOSANTS

Le tableau ci-contre indique la priorité entre les composants des abords des sites qui doit être respectée lors d'une nouvelle installation.

Dans le cas de la transformation d'un site, les priorités peuvent être modifiées en fonction des contraintes économiques du site et doivent être traitées au cas par cas.

Implantation générale

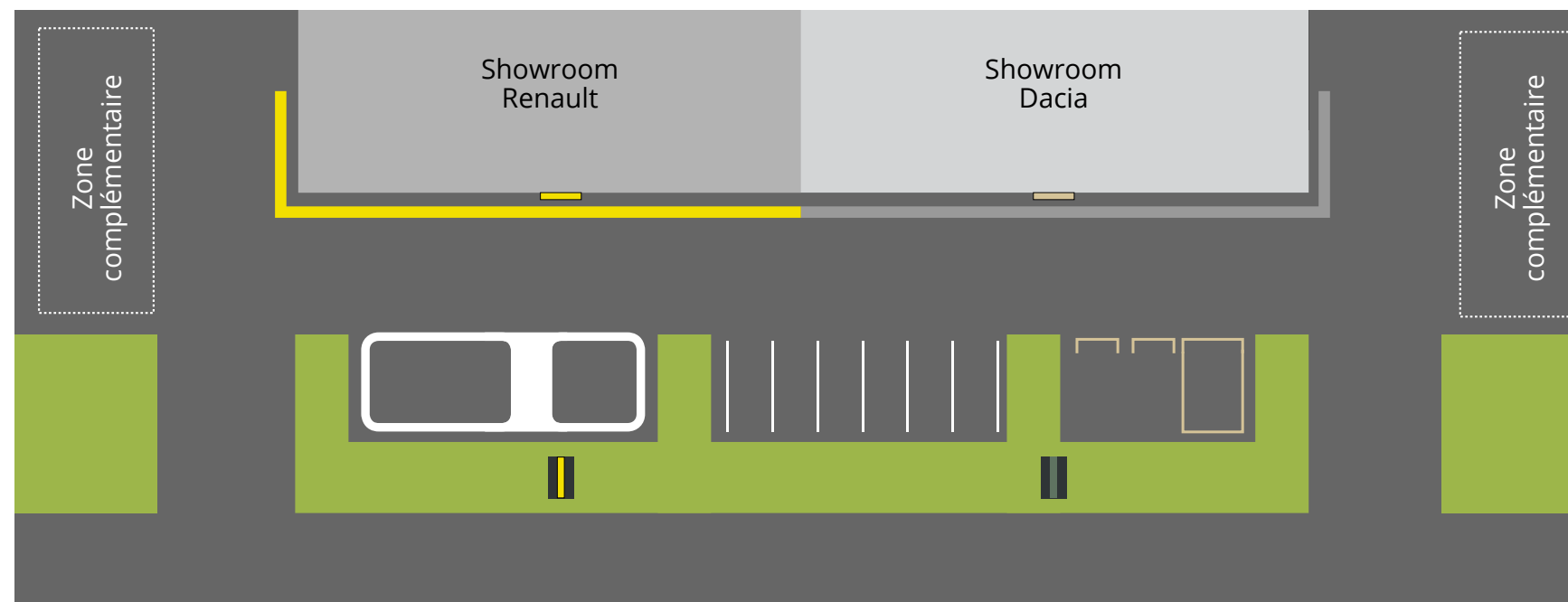

PRINCIPES D'IMPLANTATION

- Les espaces propres à chaque marque sont implantés devant le showroom ((ou la partie de showroom) dédié à la marque.
- Dans la mesure du possible, le parking client commun est positionné entre les zones d'exposition des 2 marques.
- Les espaces qui ne peuvent être implantés devant le showroom sont disposés devant les façades latérales.

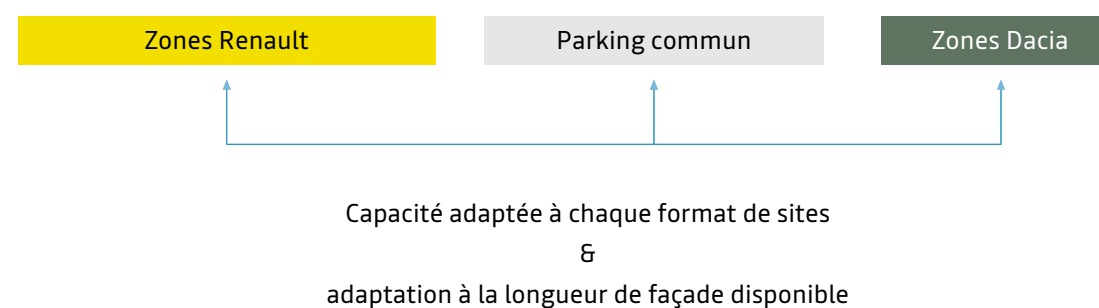

Configuration inversée

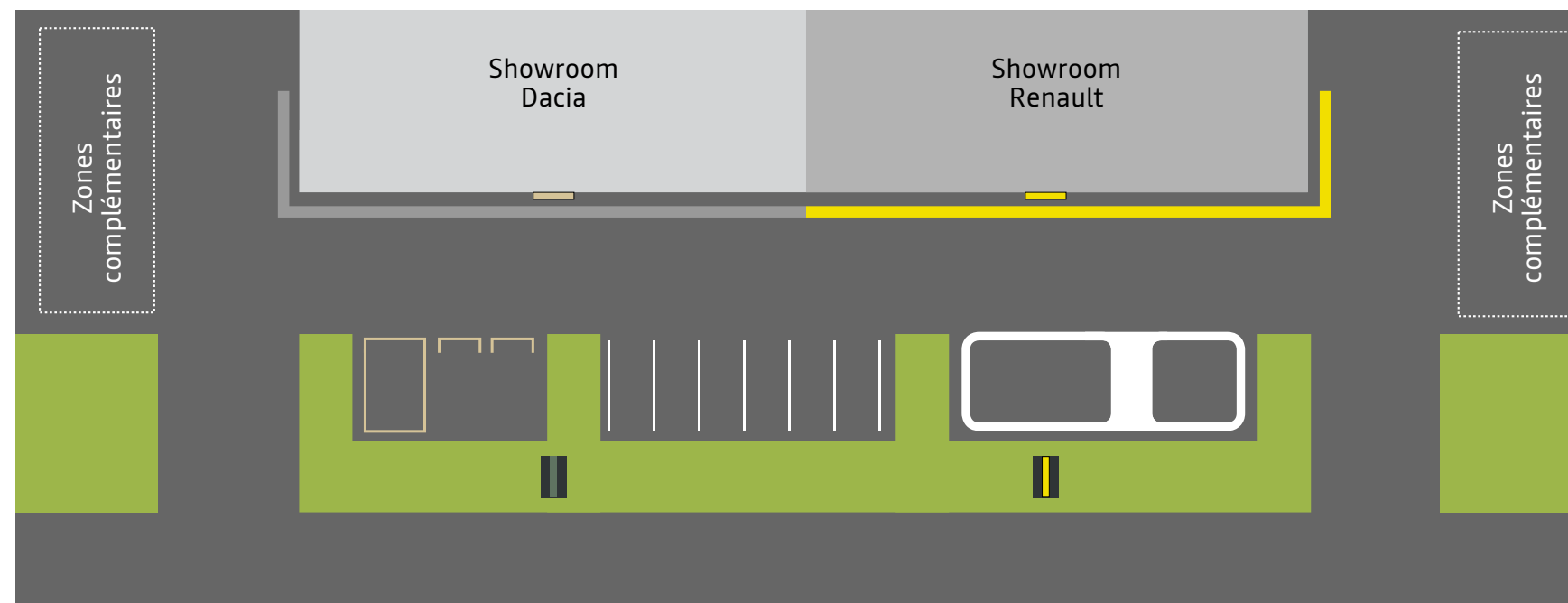

Capacité adaptée à chaque format de sites
&
adaptation à la longueur de façade disponible

PRINCIPES D'IMPLANTATION

L'implantation se fait en fonction de la position du showroom dédié aux marques.

Implantation-type des zones extérieures

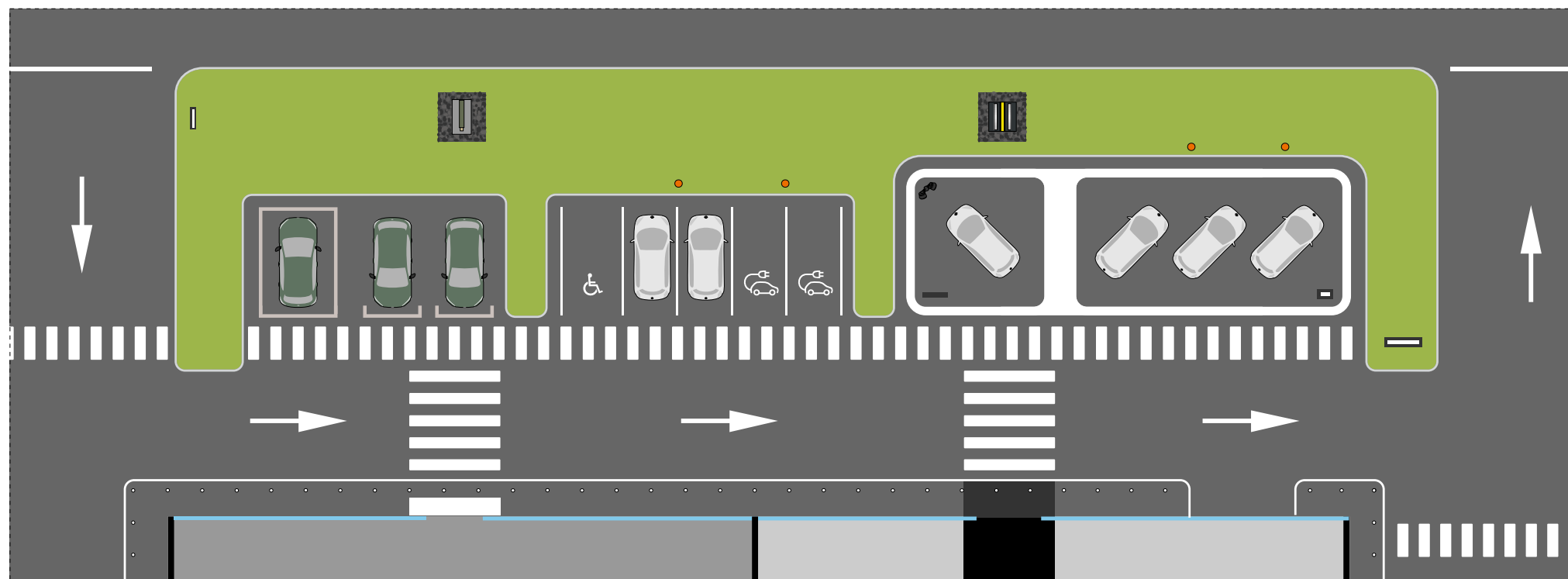

PRINCIPES D'IMPLANTATION

- La zone d'exposition extérieure de chaque marque est implantée devant la partie occupée par chacune des marques.
- Le parking clients est commun aux 2 marques. Il est implanté entre les zones extérieures dédiées.
- Les totems sont implantés dans l'axe de l'entrée de chaque showroom.

Parking clients

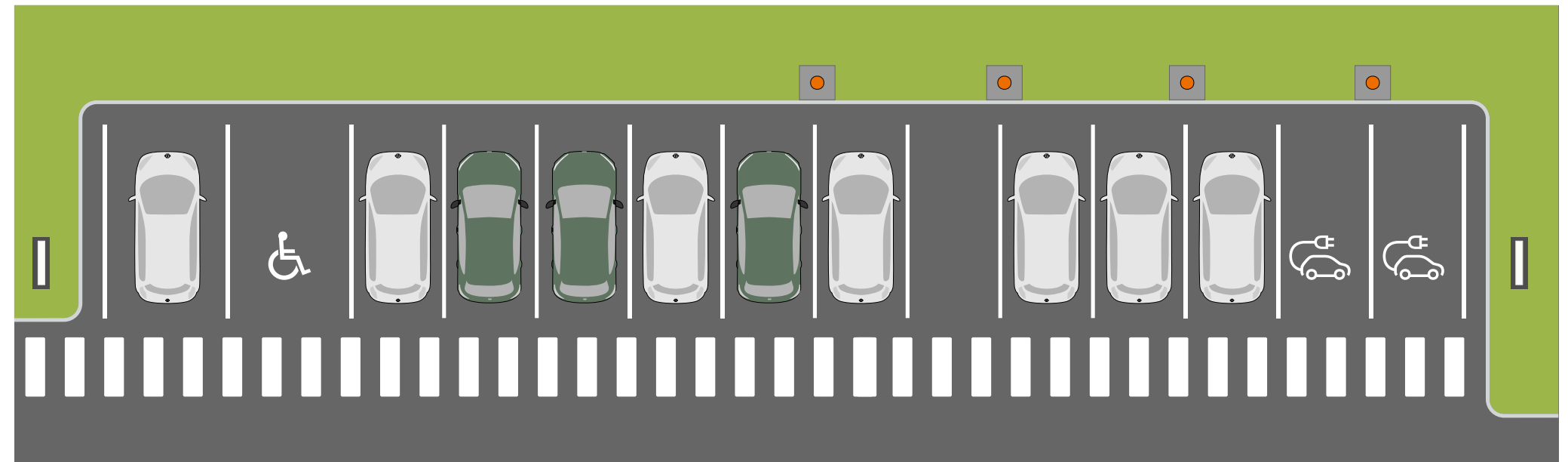

PRINCIPE

- Le parking clients est commun aux 2 marques.
- La recommandation utilisée dans le cadre des normes Renault est appliquée aux sites multimarques.

Parking clients • configuration minimale

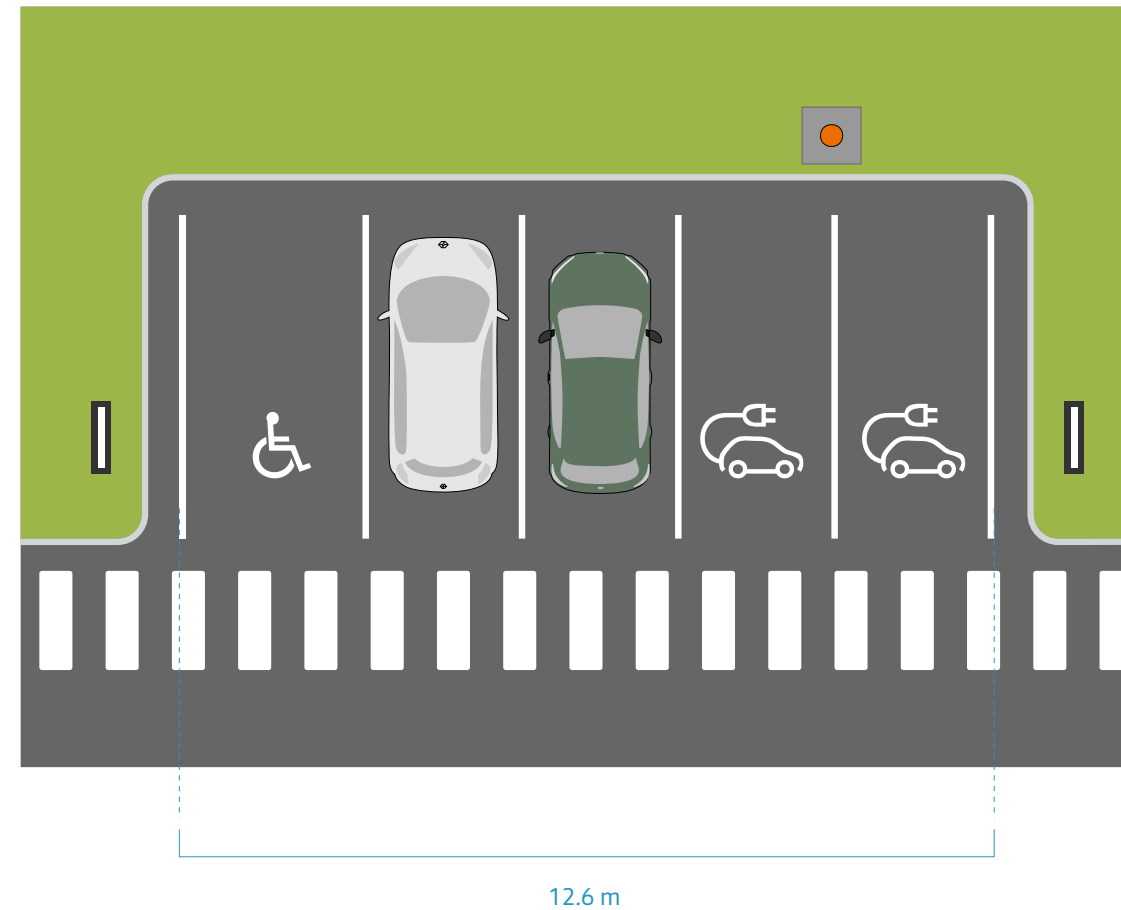

PRINCIPE

En fonction de la surface disponible devant le showroom, une configuration minimale comprend :

- 1 emplacement PMR,
- 2 emplacements V.E,
- 2 emplacements standards.

Zone Actu Dacia

DESCRIPTION

La zone Actu présente le dernier véhicule produit par Dacia.

Un marquage au sol beige délimite la zone d'exposition qui se situe à une distance minimale de 0,40 m des bordures de trottoir.

Dans la mesure du possible, une séparation de 1 m du parking client permet de mettre en valeur le véhicule exposé.

La dimension de la zone Actu est de 5,00 x 3,60 m.

- 1 Marquage au sol,
- 2 Séparation minimale de 1m,
- 3 Parking clients.

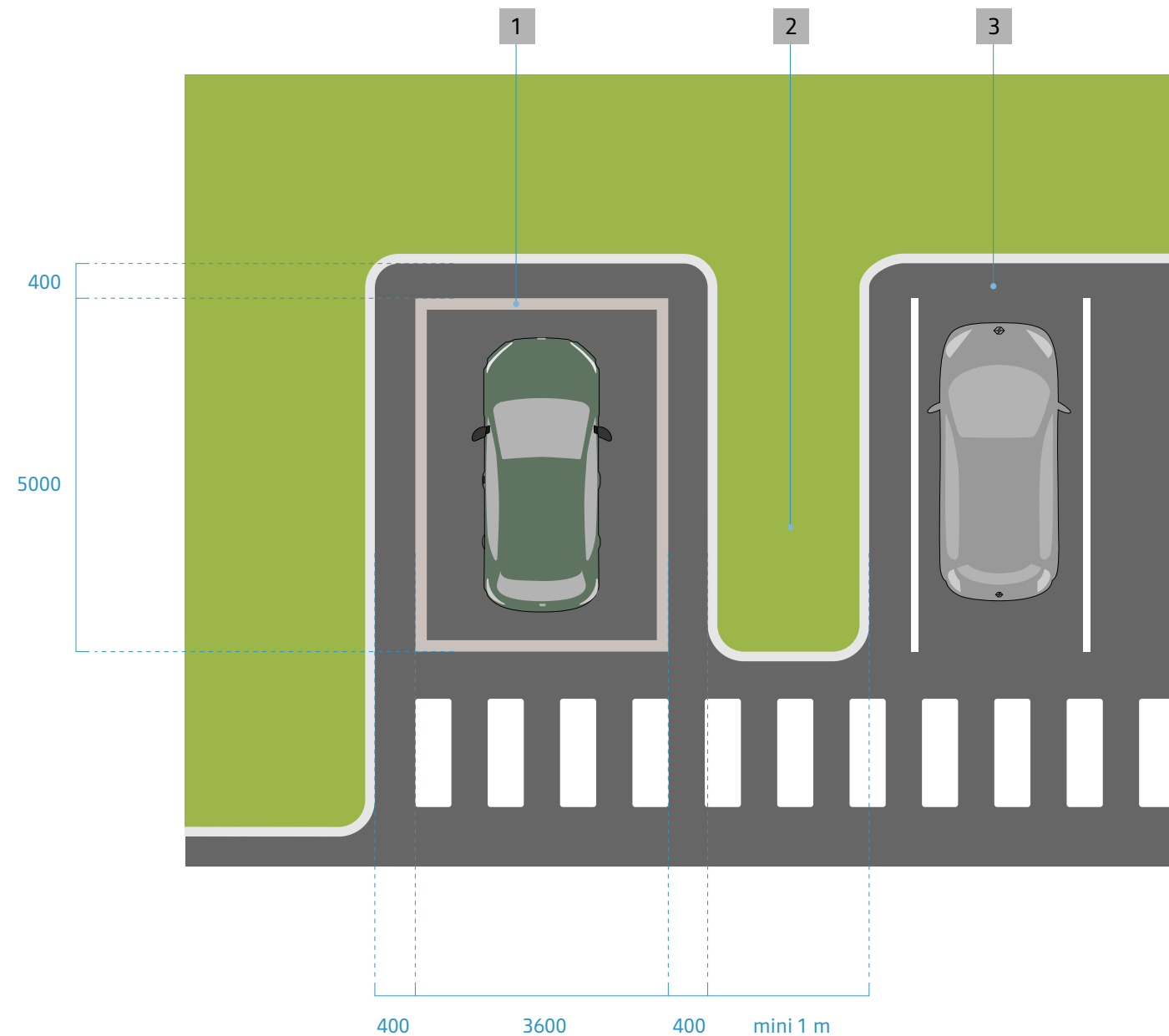

Zone Essai Dacia

PRINCIPES D'IDENTIFICATION

Afin d'offrir au client la possibilité d'essayer un véhicule, la zone Essai est implantée dans les parkings extérieurs, à proximité de l'entrée du showroom.

Devant chaque véhicule, un marquage au sol identifie la zone réservée à cet effet.

La dimension de la zone Essai pour 1 véhicule est de 5,00 x 3,00 m.

- 1 Marquage au sol,
- 2 Séparation minimale de 1m,
- 3 Parking clients.

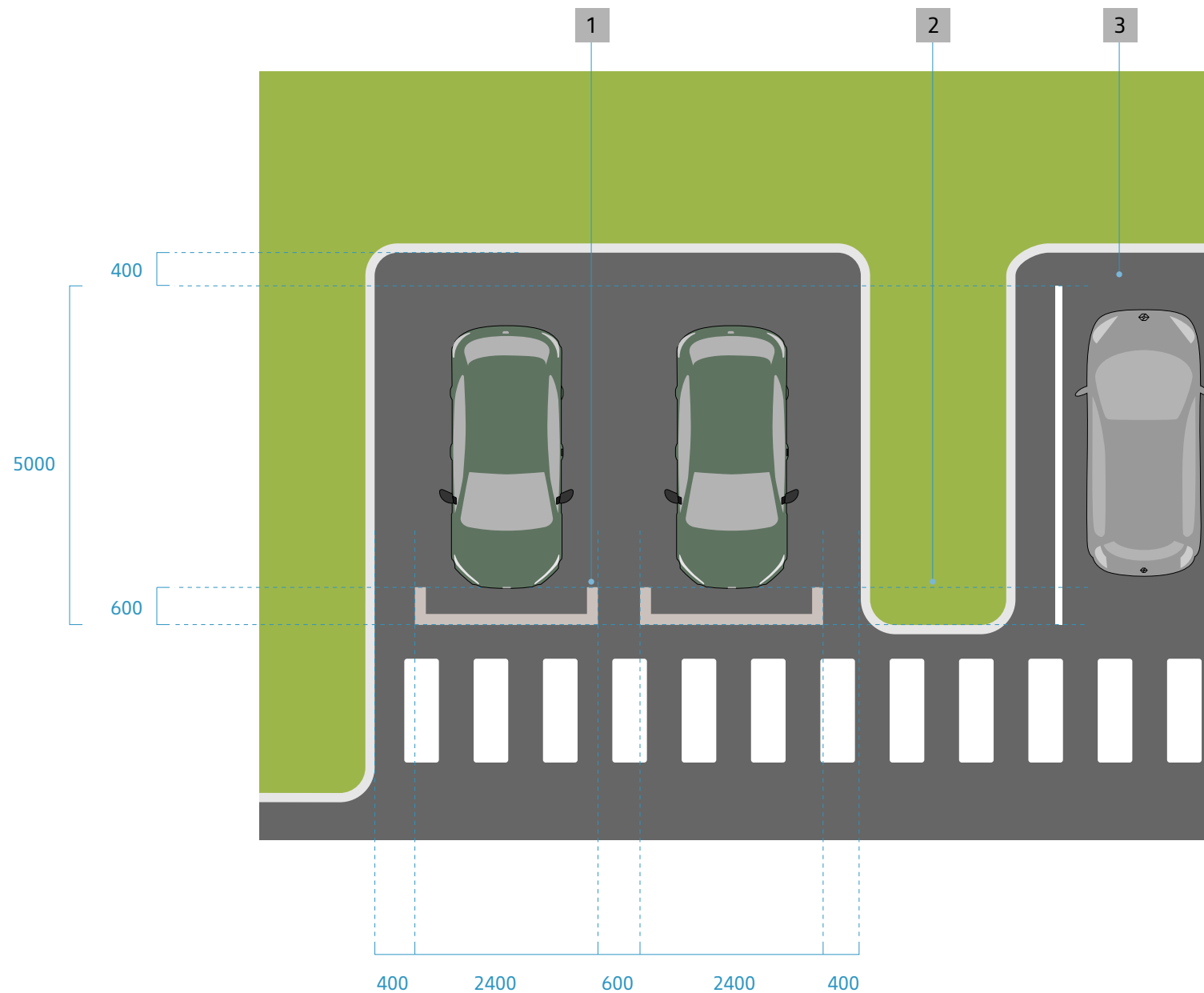

Implantation optimisée de la zone Essai Dacia

PRINCIPES D'IMPLANTATION

Il est possible d'intégrer la zone Essai dans le Parking clients.

Cependant, il est recommandé de respecter une séparation minimale de 1 m entre les bords de ces 2 zones afin de mettre en valeur les véhicules présents dans la zone Essai.

1. Marquage au sol,
2. 1m de distance minimale,
3. Parking clients.

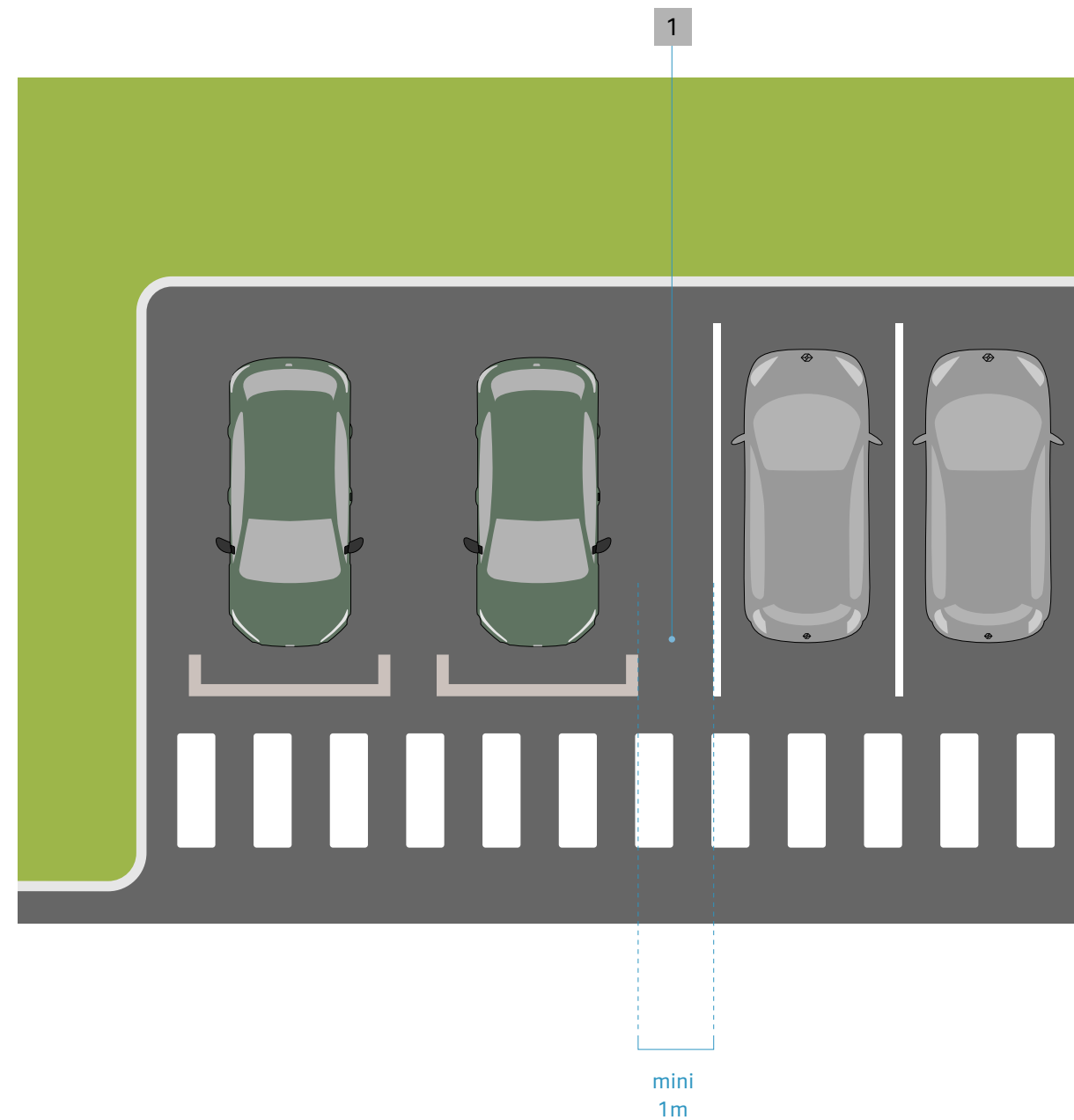

Tracés des zones Actu et Essai Dacia

PRINCIPES D'IMPLANTATION

La zone Essai Dacia et la zone Actu peuvent être implantées côte à côte.

Une distance de 0,6 m est observée entre ces 2 zones.

Une bande séparatrice d'une largeur minimale de 1 m peut être utilisée pour accentuer la visibilité des espaces d'exposition.

1. Marquage au sol de la zone Actu.
2. Zone Essai.
3. Bande de séparation.
4. Parking clients.

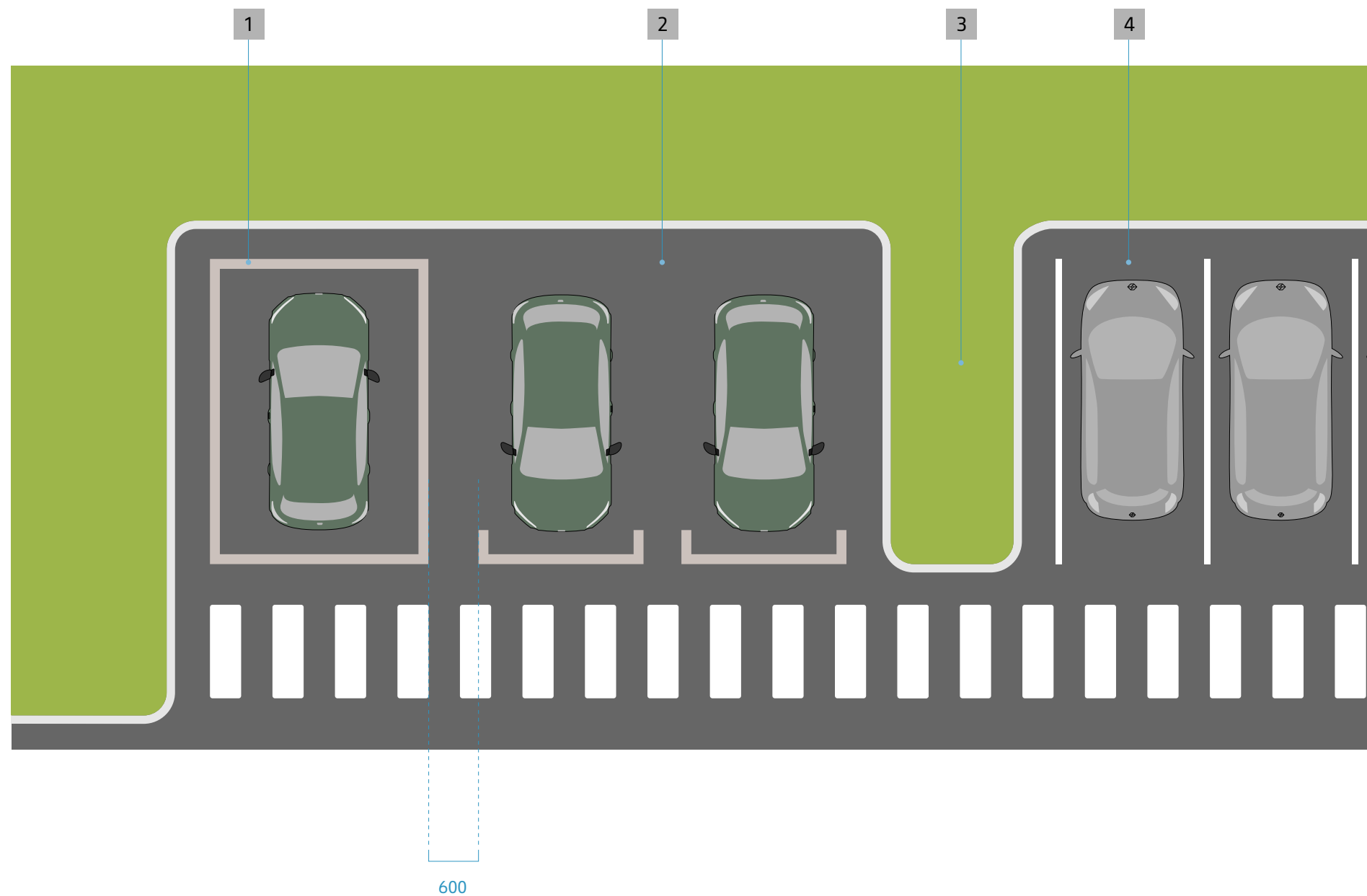

Intégration d'une zone Essai à proximité du parking clients

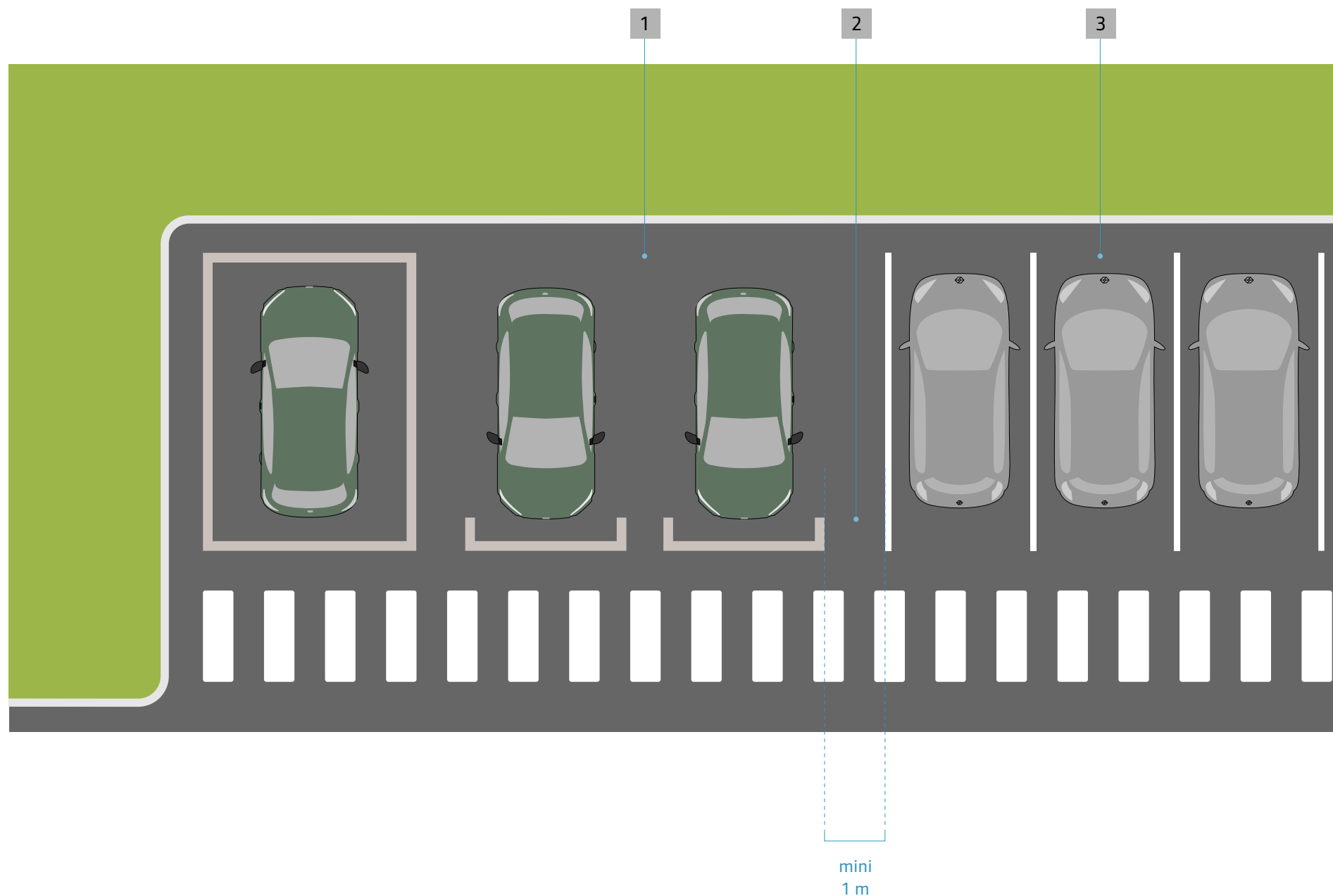

VARIANTE

La zone Essai Dacia peut être implantée à proximité du parking clients sans nécessiter la création d'une séparation physique.

Une distance de 1,0 m est observée entre ces 2 zones.

1. Zone Essai.
2. Séparation de 1 m.
3. Parking clients.

Zone Actu Renault

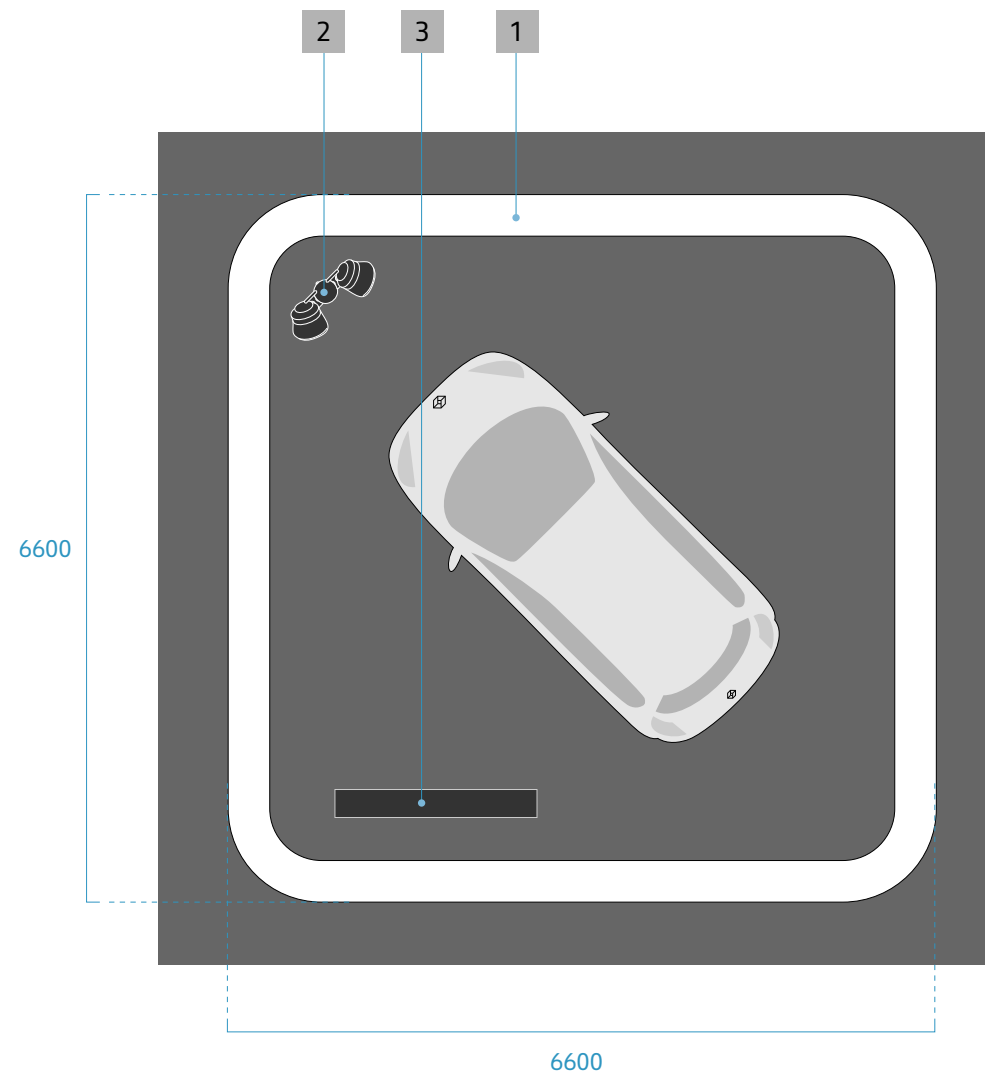

DESCRIPTION

La zone Actu présente le dernier véhicule produit par la Marque.

Il comprend:

- 1 Un marquage au sol, pour délimiter l'espace,
- 2 Des projecteurs optionnels pour mettre en valeur le véhicule exposé en vision nocturne,
- 3 Un panneau publicitaire avec l'affiche de campagne du véhicule exposé.

La dimension de la zone Actu est de 6,60 x 6,60 m.



Zone Essai Renault

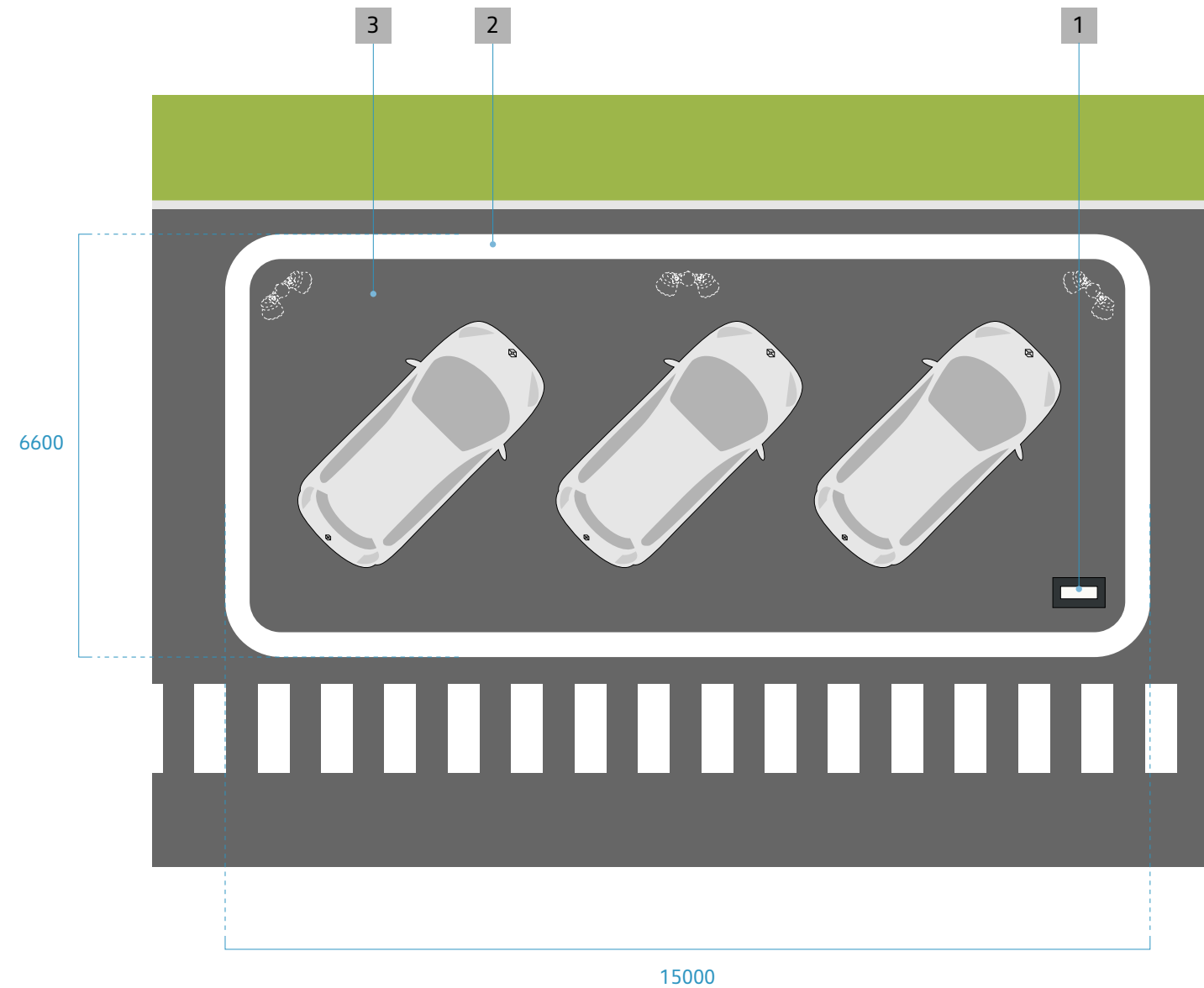

DESCRIPTION

La zone Essai présente les véhicules en test.

Il comprend:

- 1 Un marquage au sol, pour délimiter l'espace,
- 2 des projecteurs optionnels pour mettre en valeur le véhicule exposé en vision nocturne,
- 3 Un mât d'aire pour identifier la zone.

La dimension de la zone Essai pour 3 véhicules est de 6,60 x 15,0 m.

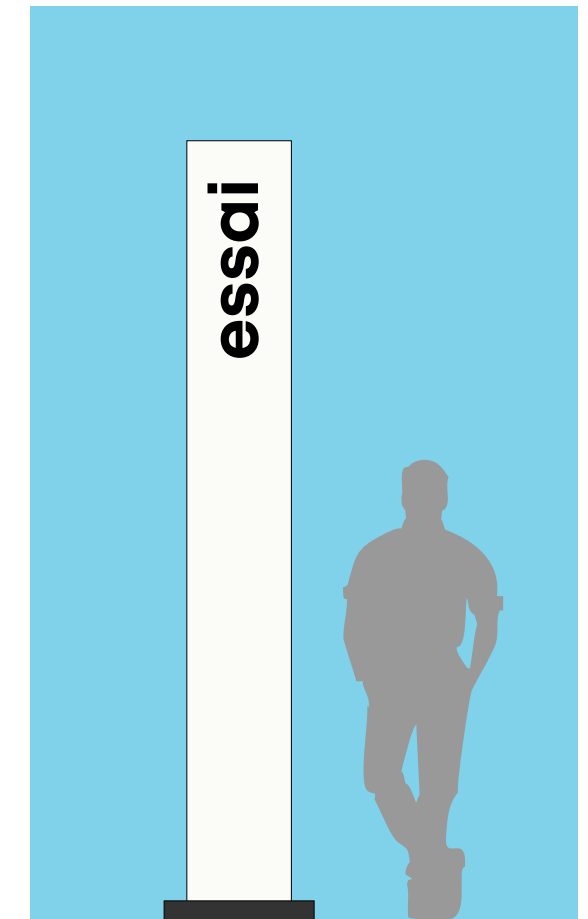

Dimensions optimales pour les zones extérieures Renault

ZONES
EXISTANTES

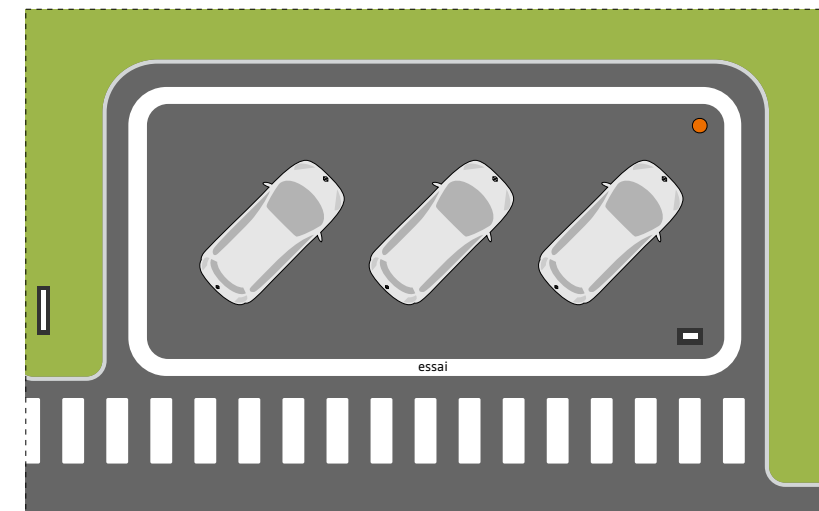
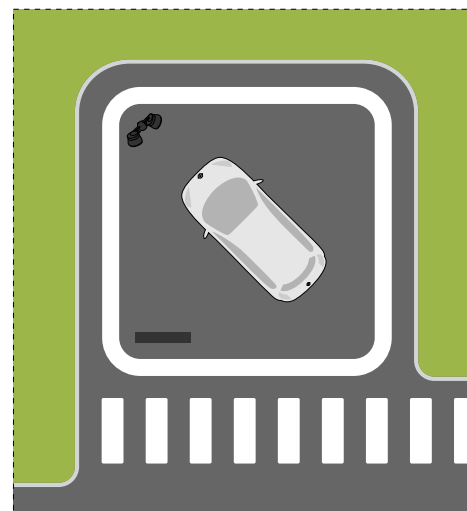

NOUVELLES
INSTALLATIONS

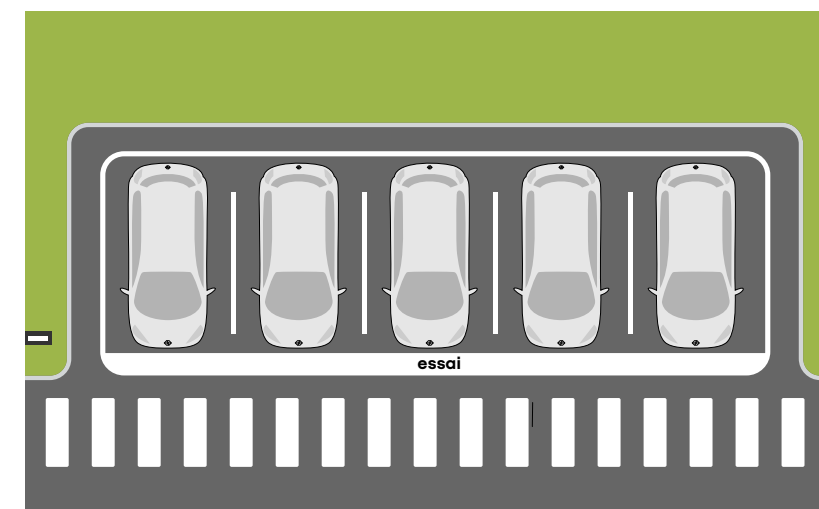
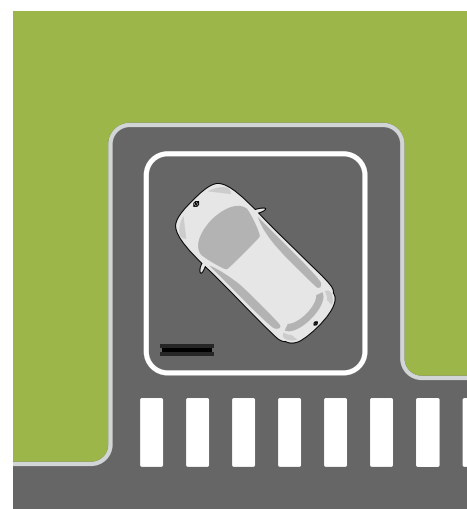

PRINCIPES

Pour accueillir les zones prioritaires Renault et Dacia devant la façade principale, une optimisation est proposée pour la zone Actu Renault et la zone Essai.

Le nouveau format utilise la profondeur de 5 m du parking au lieu des 6,6 m des espaces extérieurs actuels.

Cette recommandation ne s'applique qu'aux nouvelles installations. La rénovation des espaces extérieurs existants est facultative.

- 1 Zone Actu Renault optimisée
- 2 Zone Essai Renault optimisée.

1

2

Configuration optimisée de la zone Actu Renault

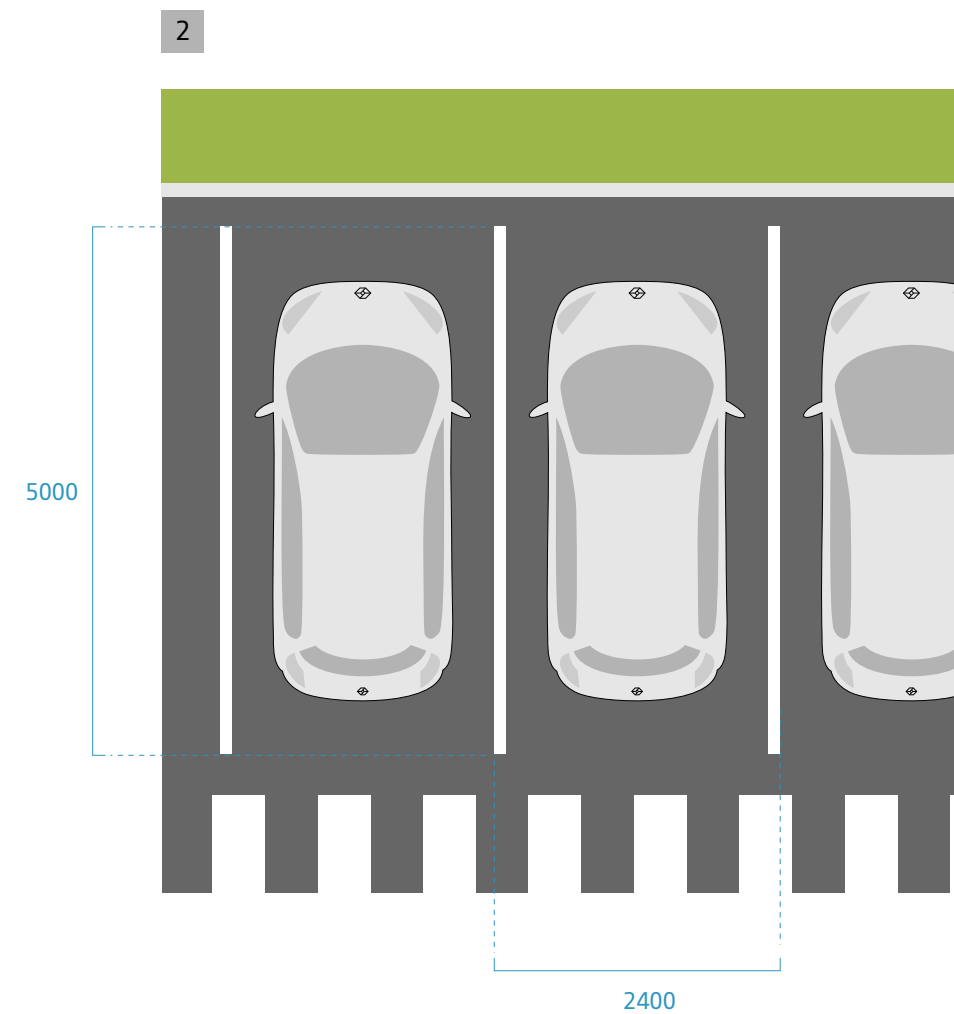
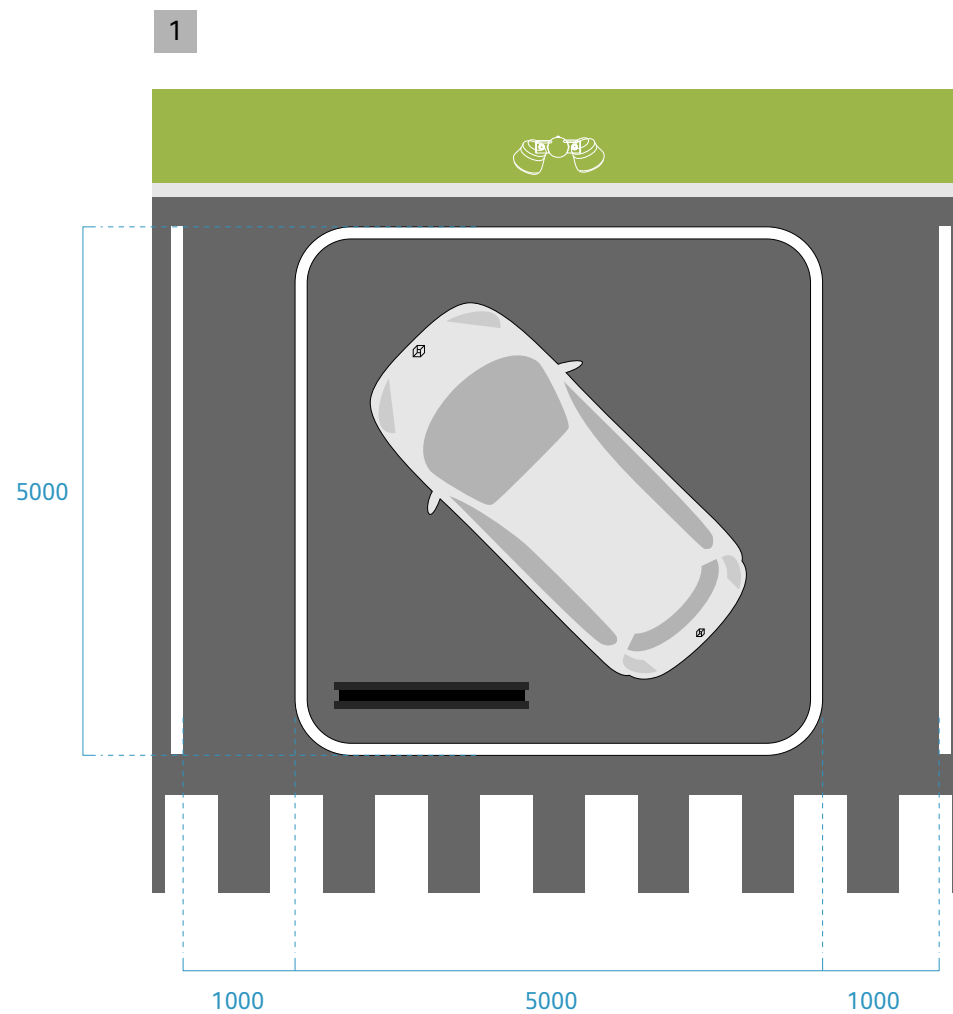

LÉGENDE

- 1 Zone Actu optimisée.
- 2 Parking Clients.

Configuration optimisée de la zone Essai Renault

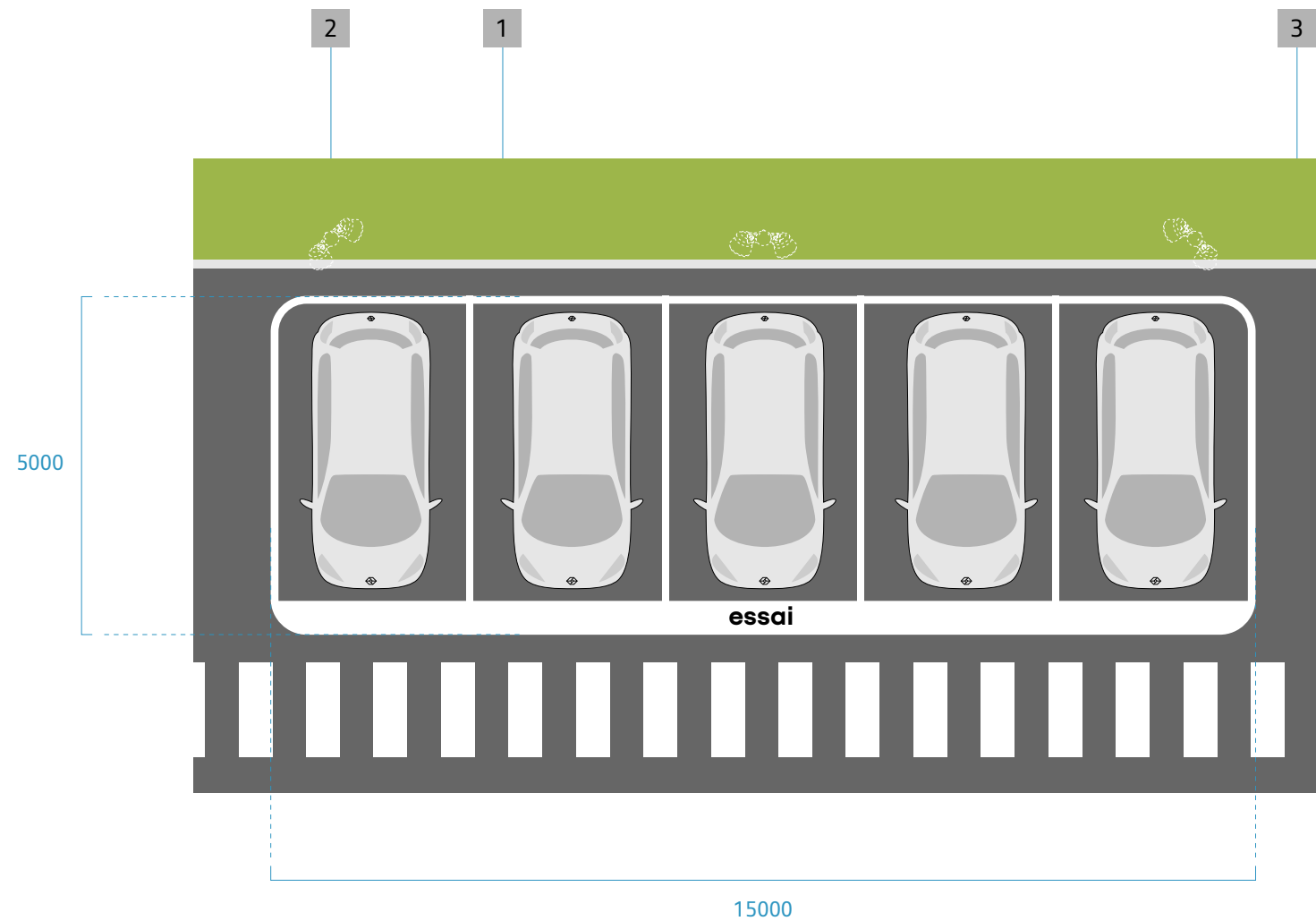

DESCRIPTION

La zone Essai optimisée comprend :

- 1 Un marquage au sol, pour délimiter l'espace,
- 2 Des projecteurs optionnels pour mettre en valeur le véhicule exposé en vision nocturne,
- 3 Un mât d'aire pour identifier la zone.

La dimension de la zone d'essai optimisée pour 5 véhicules est de 5,0 x 15,0 m.

Implantation optimisée des zones d'expositions extérieures Renault

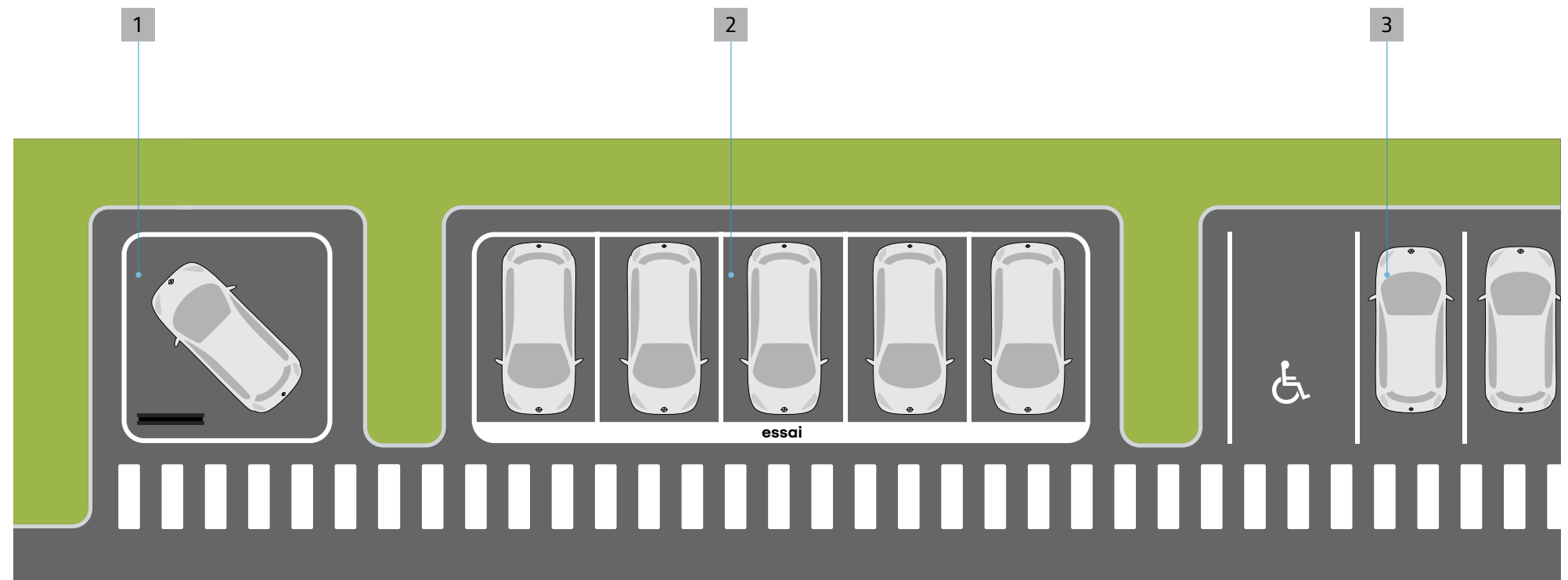

PRINCIPES

En cas de surface disponible limitée devant le showroom, il sera possible d'envisager une implantation réduite pour la zone Actu et la zone Essai en utilisant la grille d'implantation générale pour parking de 5 m.

- 1 Zone Actu optimisée.
- 2 Zone Essai optimisée.
- 3 Parking clients.

Implantation optimisée des zones d'expositions extérieures Renault sans séparation

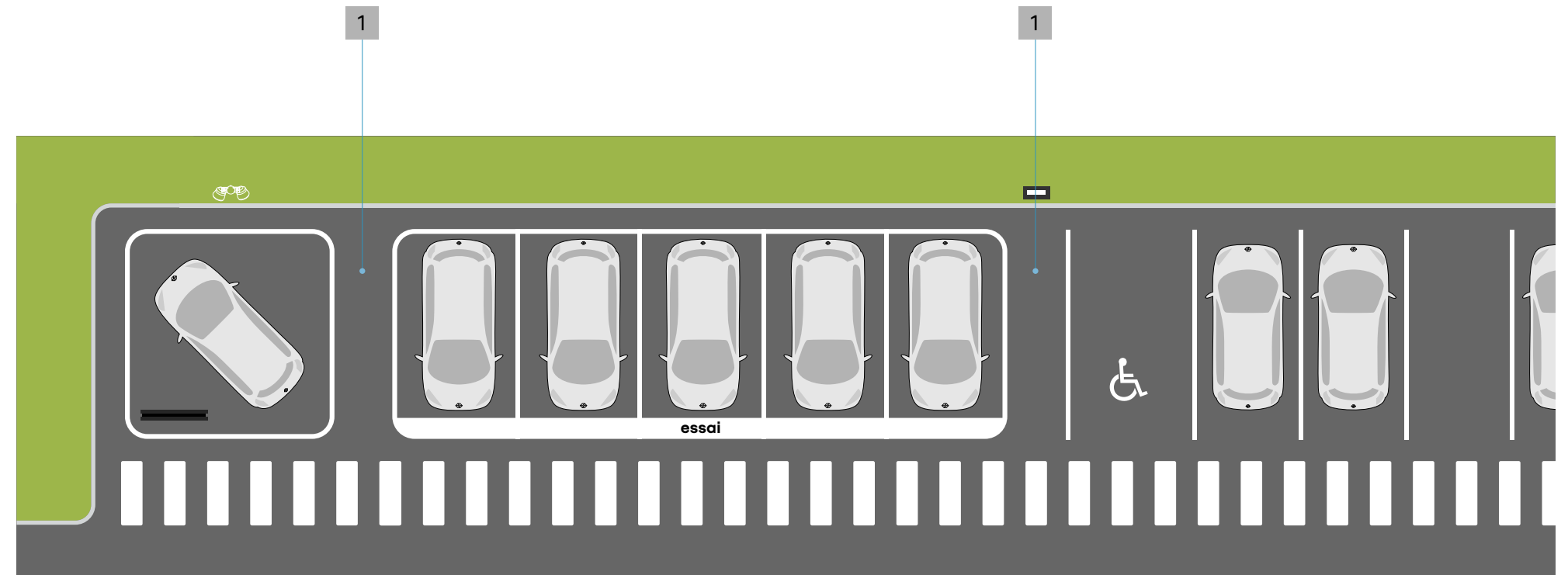

PRINCIPE

Une distance minimale de 1 m entre les zones doit être respectée lors de l'implantation.

Implantation optimisée des zones d'expositions extérieures Renault

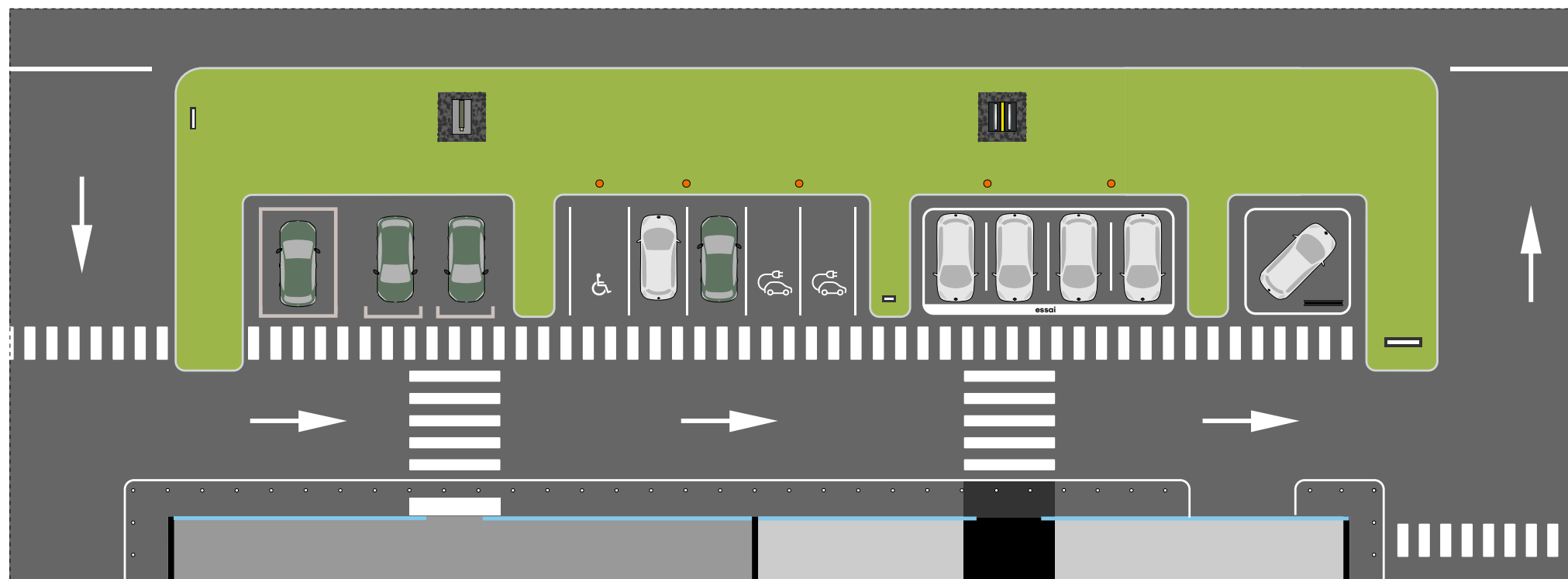

PRINCIPES D'IMPLANTATION

Les dimensions des zones extérieures Renault sont optimisées par :

- La réduction de la profondeur (5m au lieu de 6,6 m) de la zone Actu et de la zone Essai,
- Le changement d'orientation de la voiture dans la zone d'Essai.

Implantation optimisée avec une zone Essai commune

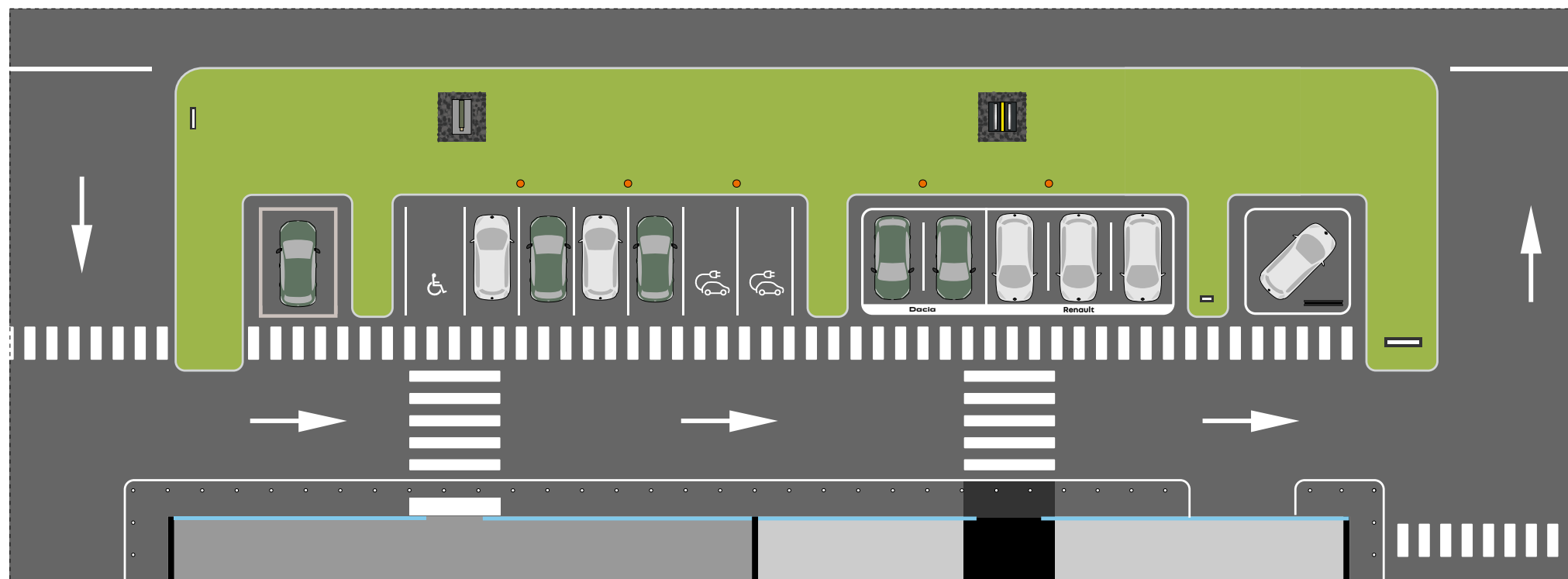

PRINCIPES D'IMPLANTATION

Dernière étape d'optimisation, il est possible de créer une zone Essai commune pour les véhicules Renault et Dacia.

- La zone Essai commune est implantée entre les zones Actu dédiées.
- Les véhicules de chaque marque ont des emplacements dédiés à l'intérieur de la zone. Il ne doit pas y avoir de mélange entre les véhicules de chaque marque.
- Il est recommandé de respecter la même orientation pour toutes les voitures, « prêtes à partir ».
- Le parking client est implanté à proximité de la zone Essai, à gauche ou à droite d'une zone extérieure.

Zone Essai commune

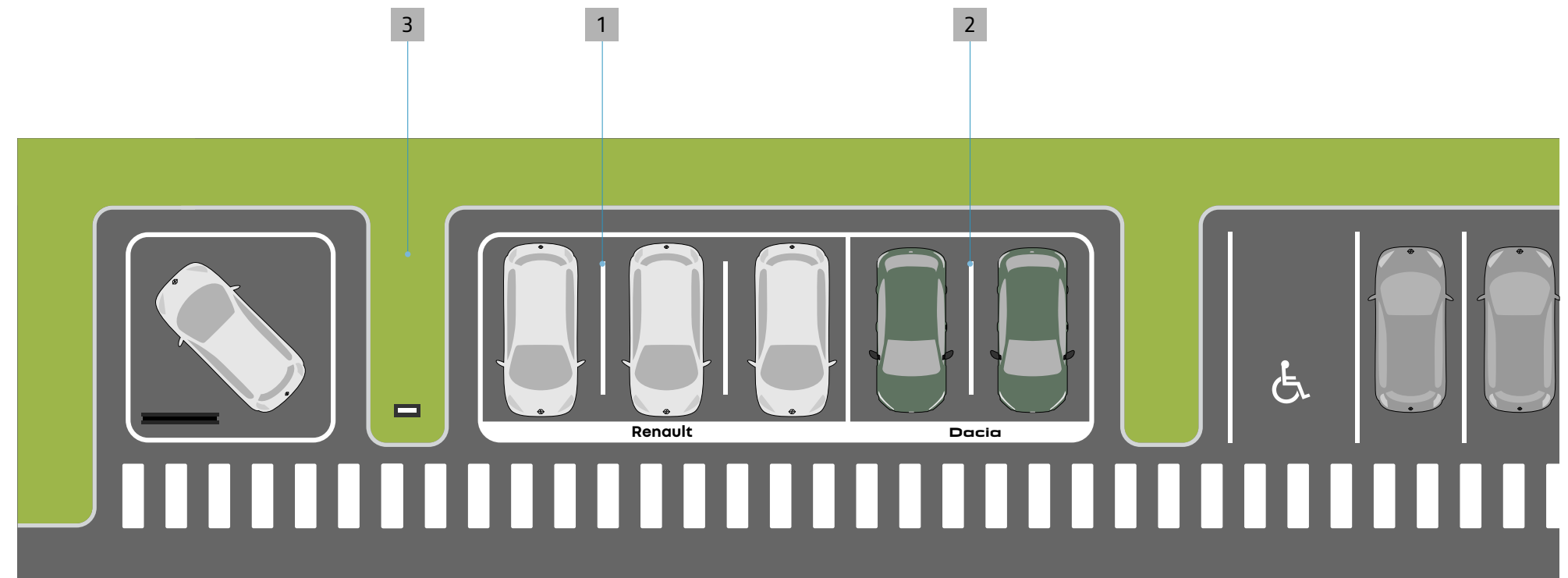

DESCRIPTION

Lorsque l'espace disponible pour l'implantation des zones extérieures est réduit, il est possible d'aménager une zone Essai commune.

Dans cet espace commun, les véhicules présentés des 2 marques sont orientés vers le showroom.

Cette zone comprend :

- 1 Un marquage au sol, pour délimiter l'espace dédié aux véhicules Renault,
- 2 Un marquage au sol, pour délimiter l'espace dédié aux véhicules Dacia,
- 3 Un mât d'aire Renault pour identifier la zone.

La dimension de la zone Essai commune pour 5 véhicules est de 5,0 x 15,0 m.

Zone Essai commune • tracés

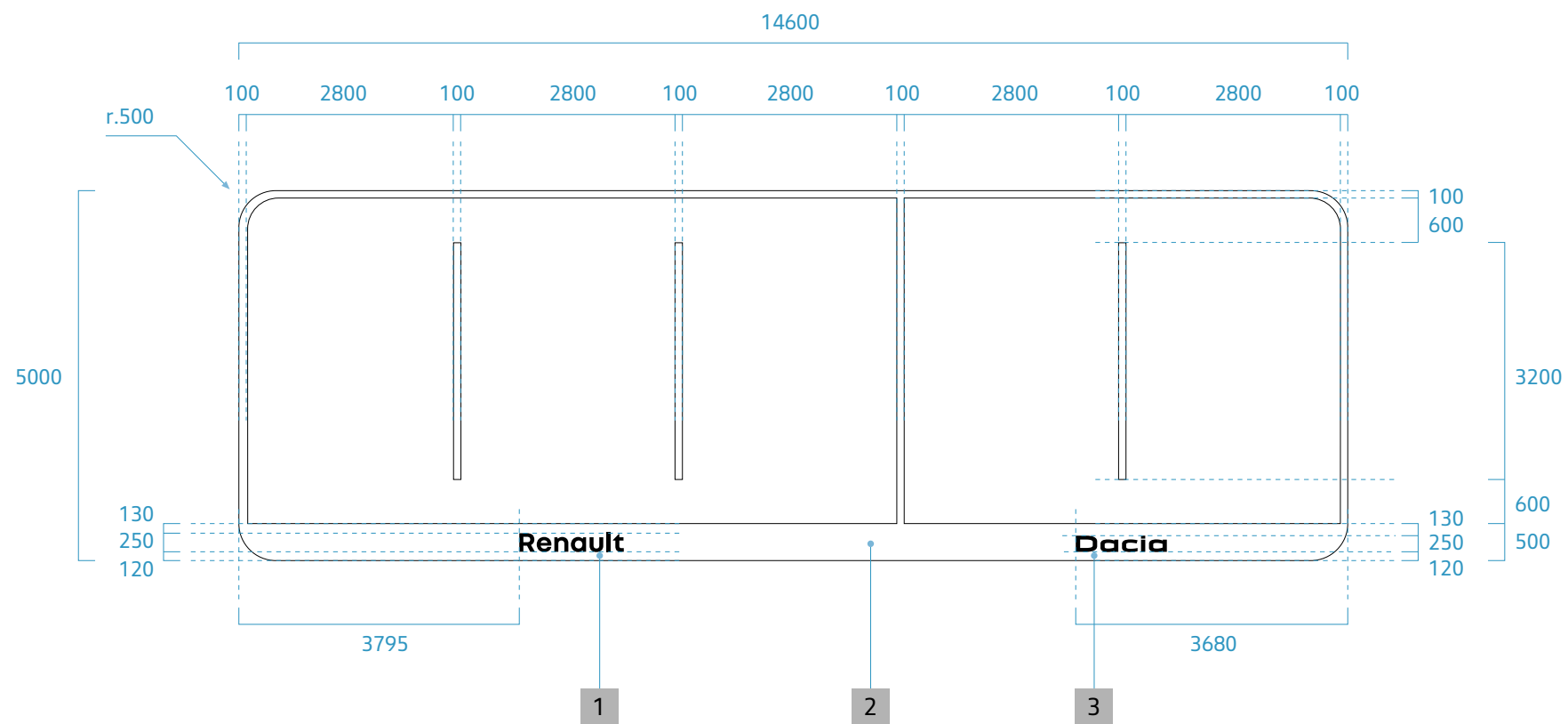

DESCRIPTION

Le nombre de véhicules peut être adapté à chaque situation.

Le marquage au sol est fait en peinture. Le lettrage peut être réalisé avec de l'adhésif ou de la peinture.

- 1 Lettrage Renault, peinture noire ou adhésif noir, Typographie Nouvel'R Bold, centré dans les emplacements dédiés aux véhicules Renault.
- 2 Marquages au sol en époxy bi-composant blanc RAL 9003 en finition mate.
- 3 Logotype Dacia, peinture noire ou adhésif noir, Typographie Dacia Block Extended, centré dans les emplacements dédiés aux véhicules Dacia.

6

FAÇADE DES SHOWROOMS

Que retenir ?

Les façades des sites multimarques Renault Dacia portent les éléments d'identification des 2 marques juxtaposés et parfaitement maîtrisés.

Dans le cas d'un corner Dacia intégré à un showroom Renault, la porte d'entrée commune est identifiée par des éléments Renault, la partie du showroom dédiée à Dacia est identifiée par l'outline kaki et la signature Dacia en façade.

Dans le cas de showrooms séparés, les systèmes signalétiques sont développés harmonieusement et parfaitement séparés (sans zone neutre).

Principales règles pour identifier le showroom Dacia

RÈGLES

- 1 La longueur de l'outline Dacia suit la découpe de la partie vitrée.
- 2 La longueur de la façade Dacia correspond à la partie du showroom dédiée à la marque Dacia.
- 3 Les parties en aluminium de la façade vitrée ont la même couleur sur toute la façade (de préférence noir RAL 9005).
- 4 L'outline Dacia est installé près de la résille métallique sans séparation.
- 5 La partie supérieure de la façade n'est pas couverte par l'outline kaki mais alignée avec le haut de la structure en résille métallique.
- 6 Les jonctions horizontales sur l'outline kaki sont alignées avec le bas des panneaux blancs.
- 7 L'ensemble du fronton de la façade est blanc RAL 9003. Un bardage en tôle d'aluminium à bords tombés peut être nécessaire lorsque la façade est dégradée ou que le bardage existant présente un rythme vertical.
- 8 Les lettres Dacia sont situées en opposition à la signature Renault présente sur la même façade. Les lettrages sont centrés verticalement par rapport aux panneaux blancs et sont directement fixés sur la façade sans structure intermédiaire apparente.

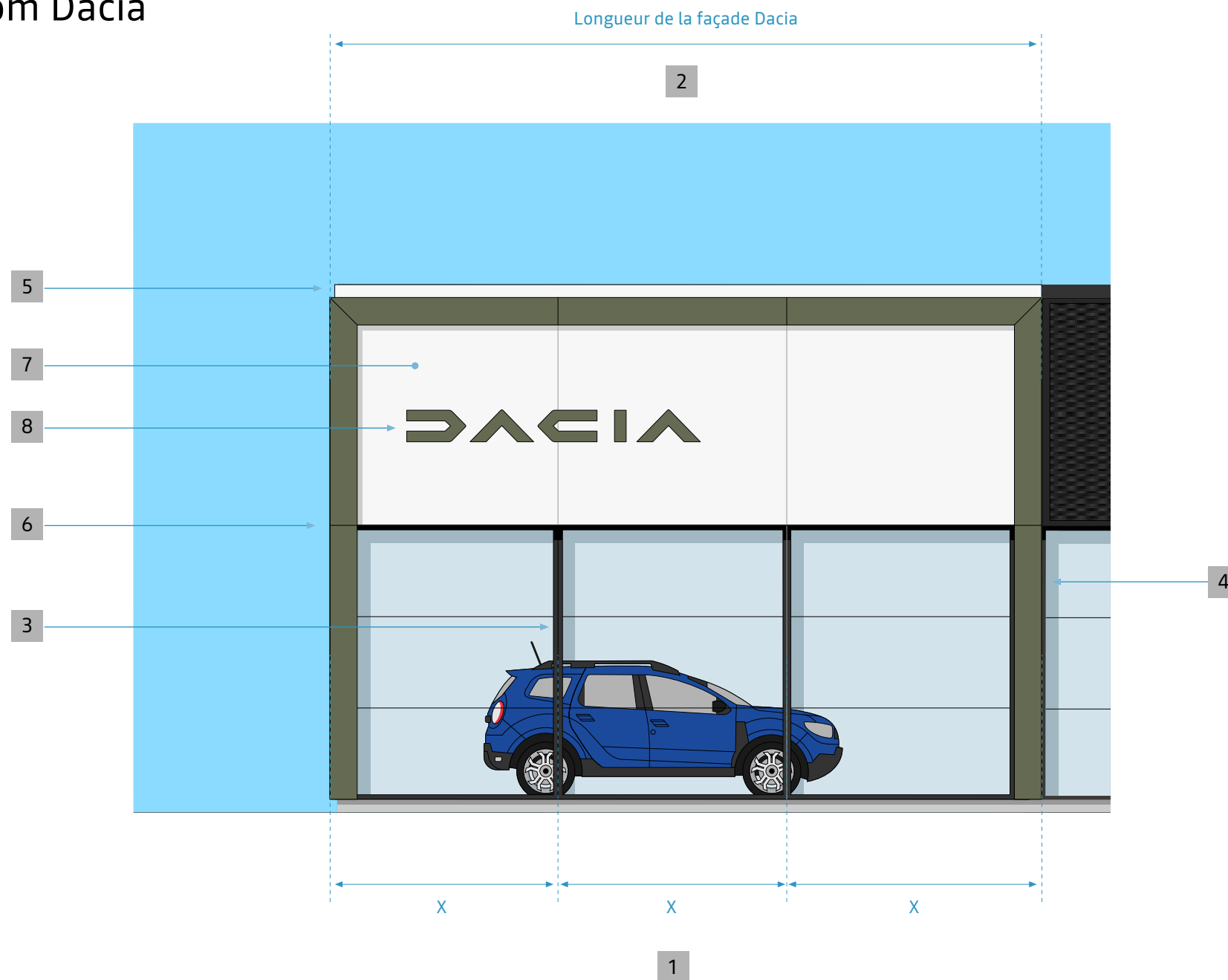

Facades-type avec entrée commune

PRINCIPES D'IDENTIFICATION

Les façades ci-contre montrent l'application des systèmes de signalétique sur 2 façades aux proportions différentes entre les showrooms Renault et Dacia.

- 1 Le fronton de la façade Renault est entièrement recouvert de résille métallique. La signature Renault est implantée du côté opposée à la signature Dacia.
- 2
- 3 L'entrée du showroom Renault est identifiée par l'imposte jaune ou lorsque cela n'est pas possible par un panneau vertical jaune.
- 4 La Raison Sociale est implantée à côté de la façade dédiée à Dacia. La norme Renault est toujours utilisée pour cet élément.
- 5 La largeur minimale de la partie vitrée entre l'entrée Renault et la façade Dacia est de 6m.
- 6 Les montants verticaux de l'outline kaki sont positionnés aux limites de la façade du showroom Dacia.
- 7 Les lettres Dacia sont implantées à l'opposé de la signature Renault, centrées verticalement dans le fronton blanc.
- 8 La largeur minimale de la façade Dacia est de 6 m.

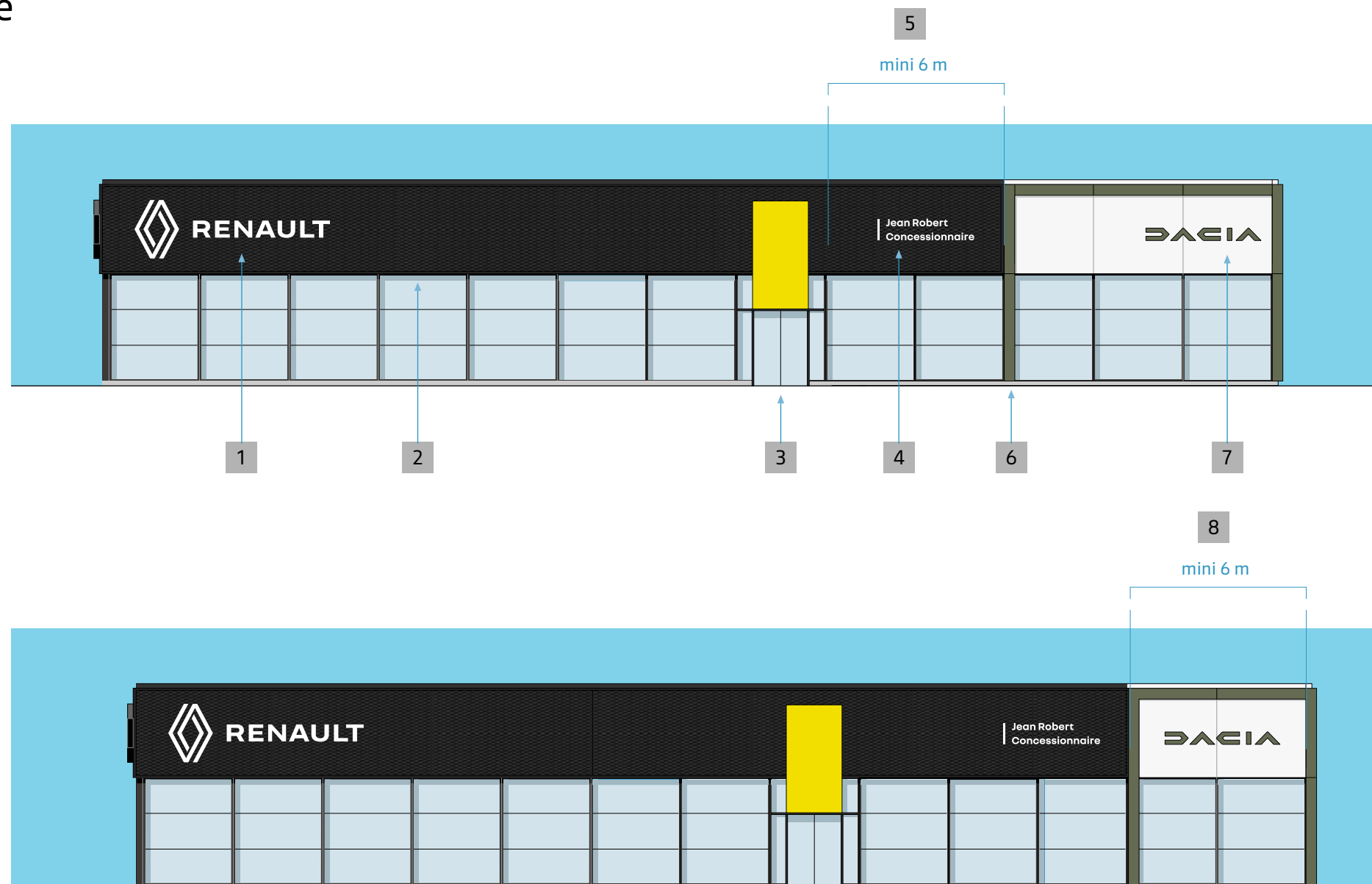

Façades-type avec entrées dédiées

PRINCIPES D'IDENTIFICATION

Les façades ci-contre montrent l'application des systèmes de signalétique sur 2 façades aux proportions différentes entre les showrooms Renault et Dacia.

- 1 Le fronton de la façade Renault est entièrement recouvert de résille métallique. La signature Renault est implantée du côté opposée à la signature Dacia.
- 3 L'entrée du showroom Renault est identifiée par l'imposte jaune ou lorsque cela n'est pas possible par un panneau vertical jaune.
- 4 L'entrée du showroom Dacia est identifiée par un totem d'entrée implanté à l'opposé de la signature Dacia.
- 5 Les lettres Dacia sont implantées à l'opposé de la signature Renault, centrées verticalement dans le fronton blanc.
- 6 Les montants verticaux de l'outline kaki sont positionnés aux limites de la façade du showroom Dacia.

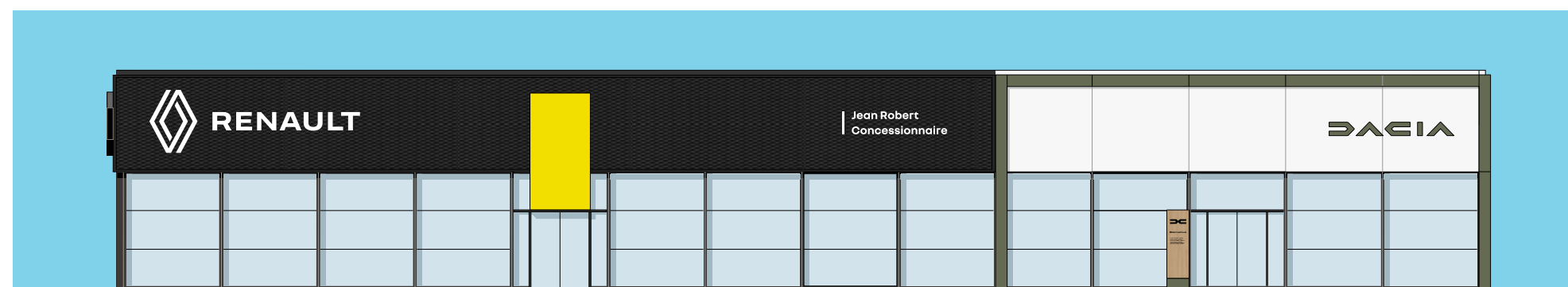
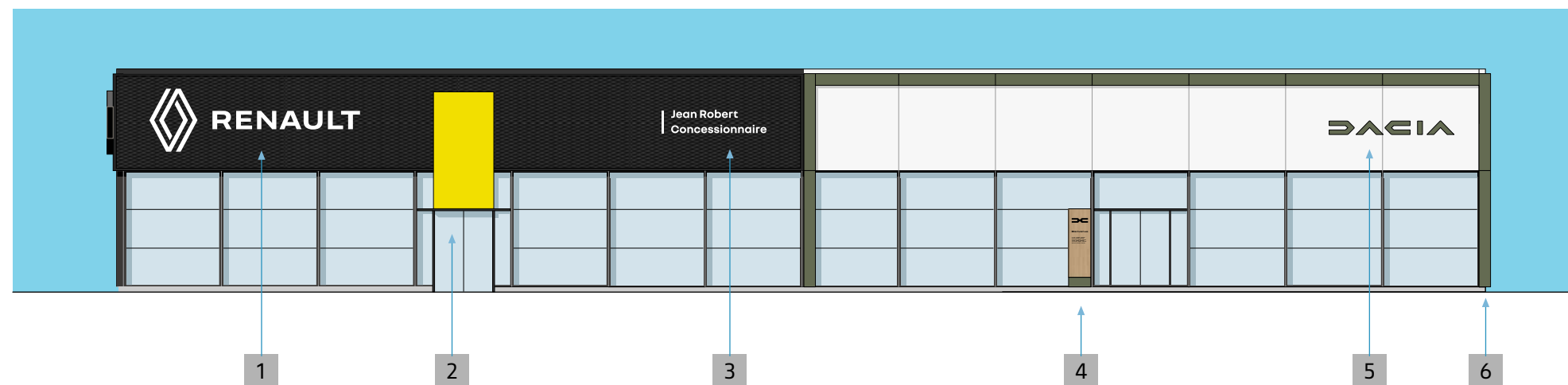

Nouvelles installations • tracés

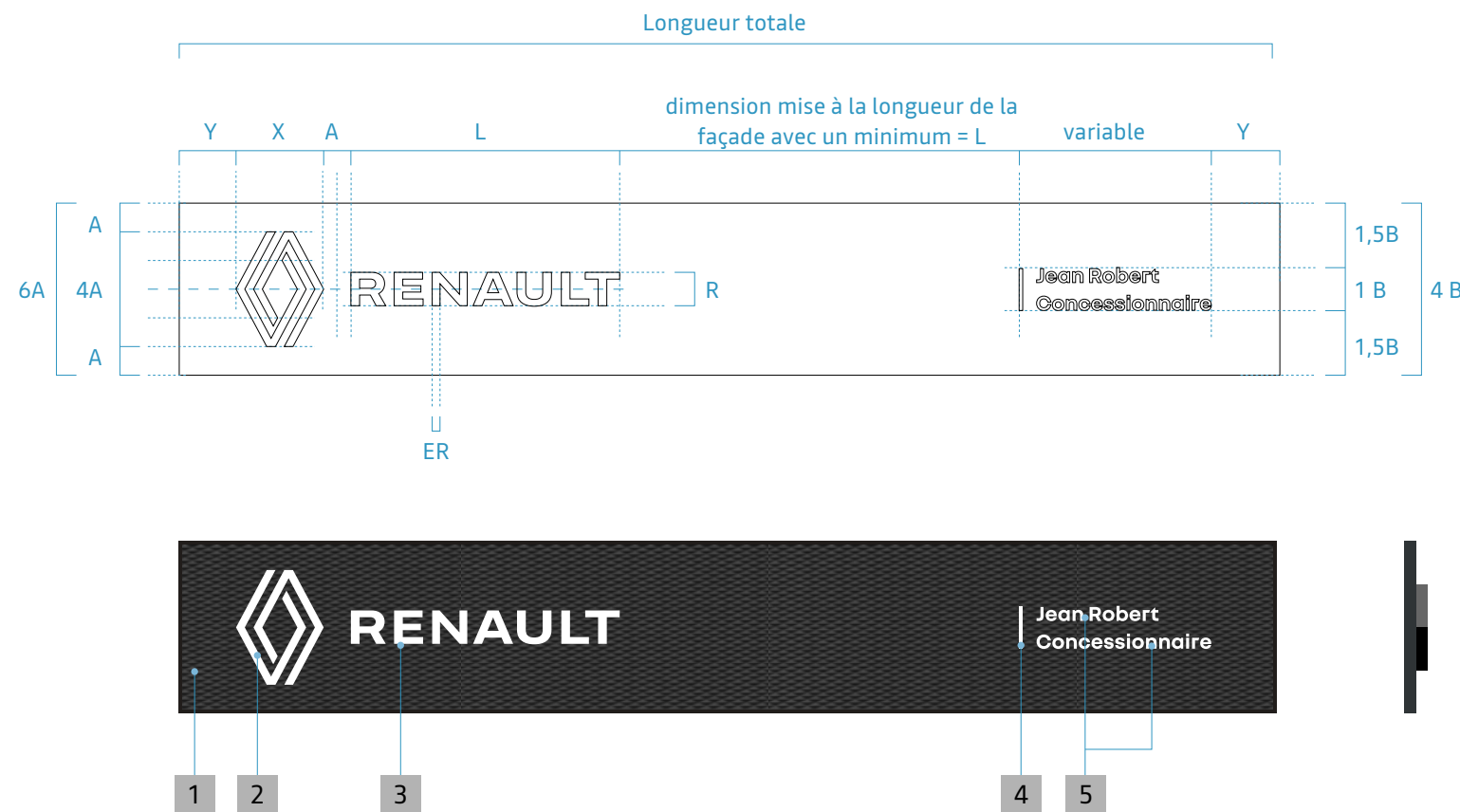

PRINCIPES

Ce tracé donne les proportions entre les différents composants apparaissant sur les hauts frontons (plus de 1500 mm).

- 1 Fond gris foncé en résille métallique.
- 2 Emblème, rétroéclairé par LED, avec face diffusante, bords en tôle d'aluminium peinte en noir.
- 3 Lettrage Renault existant en lettres rétroéclairées.
- 4 Barrette verticale rétroéclairée existante.
- 5 Raison Sociale rétroéclairée existante.

R est la hauteur du lettrage Renault calculée sur la lettre "E"

ER est la largeur des parties verticales des lettres

dim.	losange 500	losange 900	1100 losange	1300 losange	1600 losange	2000 losange	2400 losange
A	127	223	287	320	400	500	600
Y	247	434	558	663	778	973	1168
4A	508	892	1148	1280	1600	2000	2400
6A	762	1338	1722	1920	2400	3000	3600
X	387	680	875	975	1219	1524	1828
R	150	264	339	378	473	591	710
L	1207	2125	2728	3042	3806	4756	5714
Ep	72	72	72	72	72	100	100
B	191	335	431	480	600	750	900
1,5B	286	502	646	720	900	1125	1350
ER	35	62	79	88	111	138	166

Sites exitants • tracés v1

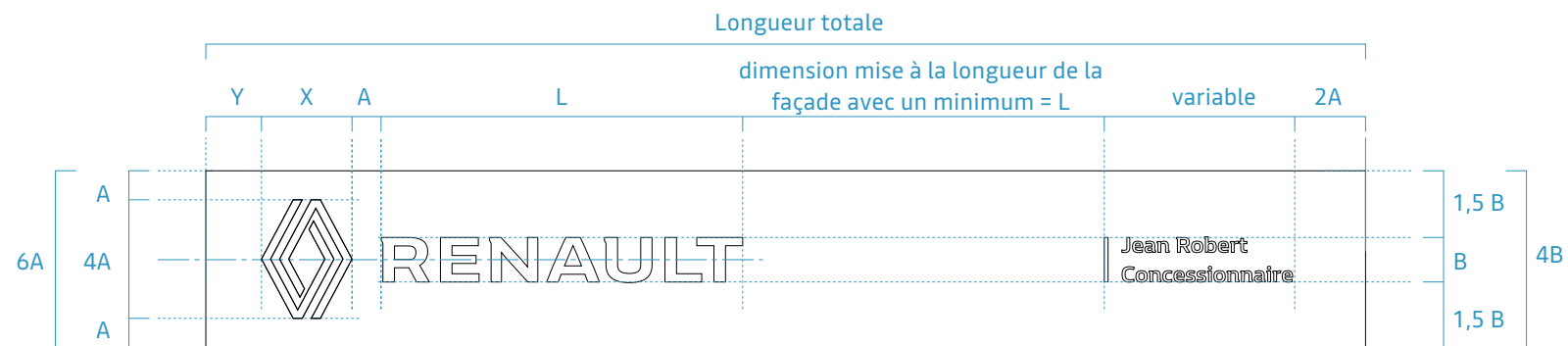

PRINCIPES

Ce tracé donne les proportions entre les différents composants apparaissant sur les hauts frontons (plus de 1500 mm).

- 1 Fond gris foncé en résille métallique.
- 2 Emblème, rétroéclairé par LED, avec face diffusante, bords en tôle d'aluminium peinte en noir.
- 3 Lettrage Renault existant en lettres rétroéclairées.
- 4 Barrette verticale rétroéclairée existante.
- 5 Raison Sociale rétroéclairée existante.

dim	losange 1100	losange 1300	losange 1600	losange 2400
A	287	320	400	600
2A	574	640	800	1200
4A	1146	1280	1600	2400
6A	1720	1920	2400	3600
X	875	977	1222	1832
Y	558	663	778	1168
L	3442	3842	4803	7204
Ep	72	72	72	100
B	430	480	600	900
1,5B	645	720	900	1350

B est la hauteur du lettrage Renault calculée sur la lettre "E"

Sites existants • tracés v2

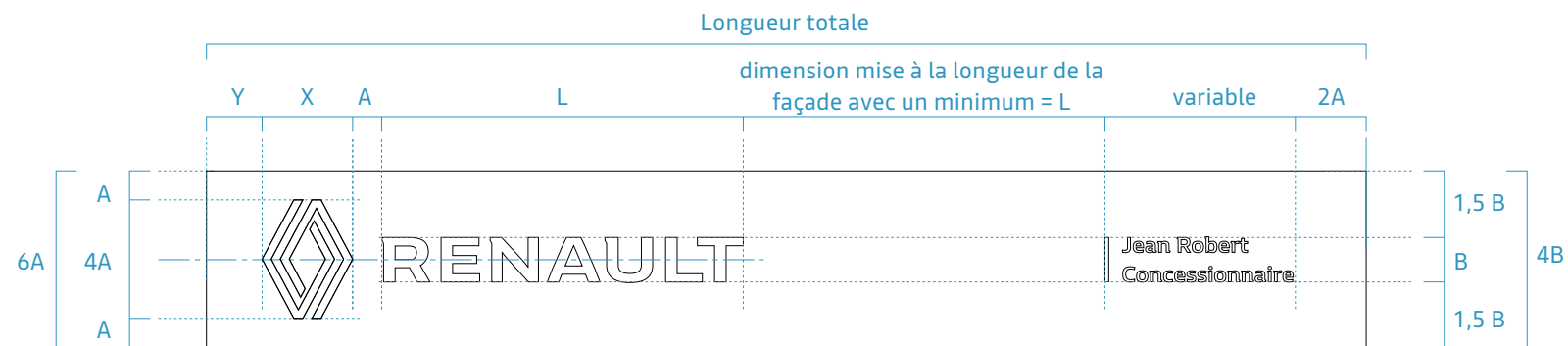

PRINCIPES

Ce tracé donne les proportions entre les différents composants apparaissant sur les frontons bas (moins de 1500 mm).

- 1 Fond gris foncé en résille métallique.
- 2 Emblème, rétroéclairé par LED, avec face diffusante, bords en tôle d'aluminium peinte en noir.
- 3 Lettrage Renault existant en lettres rétroéclairées.
- 4 Barrette verticale rétroéclairée existante.
- 5 Raison Sociale rétroéclairée existante.

dim.	losange 500	losange 900
A	127	223
2A	254	446
Y	247	434
4A	508	892
6A	762	1338
X	387	680
R	150	264
L	1207	2125
Ep	72	72
B	191	335
1,5B	286	502

B est la hauteur du lettrage Renault calculée sur la lettre "E"

Façade Dacia • hauteur du fronton de + de 3800 mm

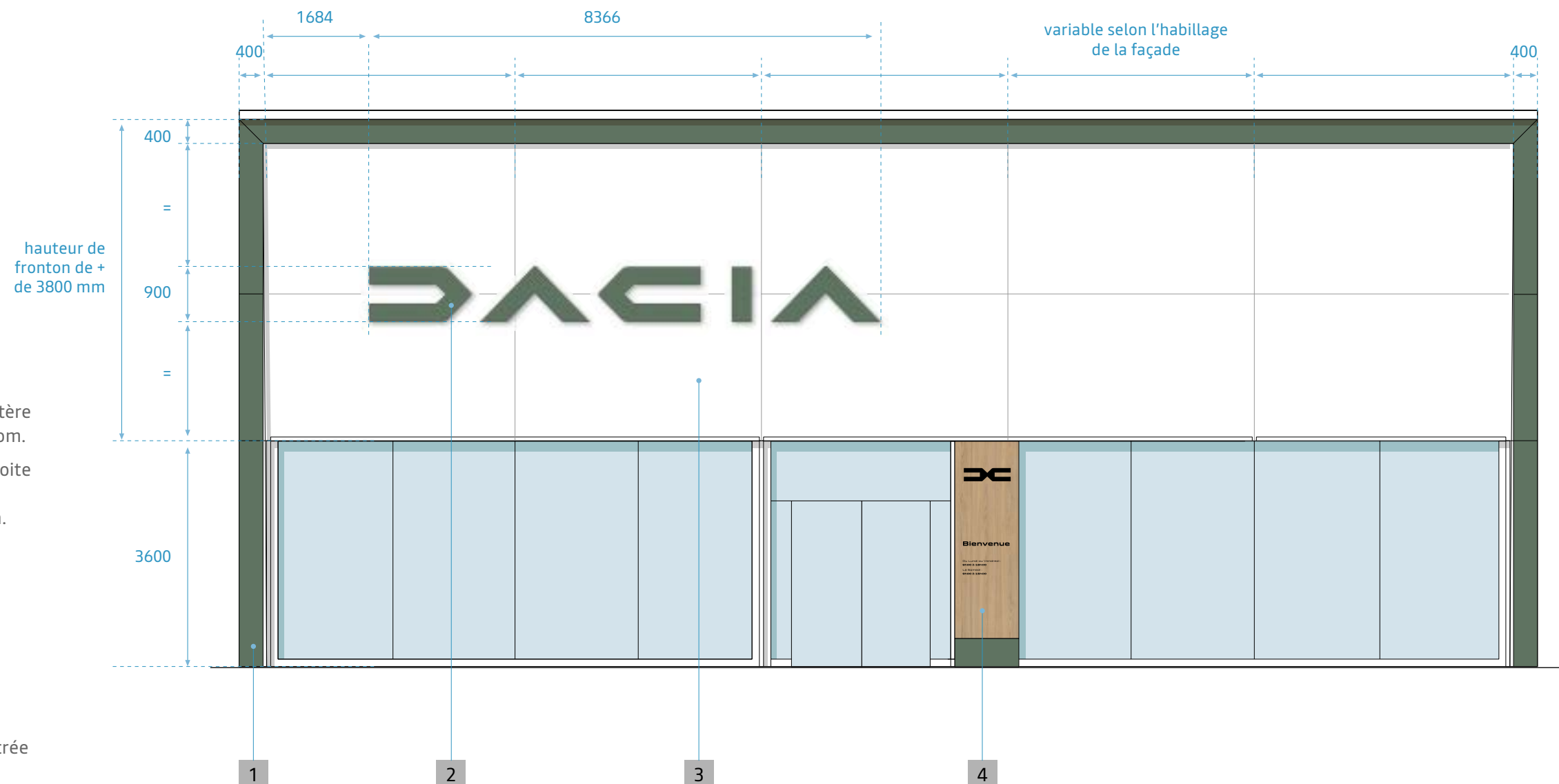

PRINCIPES D'IDENTIFICATION

- Un outline Kaki de 400 mm est placé sous l'acrotère et recouvre l'ensemble de la façade du showroom.
- Le logotype Dacia de 900 mm est implanté à droite ou à gauche de la façade. Il est installé sur des éléments de tôle blanche recouvrant le fronton.
- Le logotype Dacia est éclairé.

- 1 Outline de 400 mm.
- 2 Logotype Dacia h. 900 mm.
- 3 Panneaux blancs (si besoin en cas de surface endommagé ou de bardage vertical existant).
- 4 Totem d'entrée (lorsqu'il existe une porte d'entrée dédiée).

Façade Dacia • hauteur du fronton de 2800 à 3800 mm



Façade Dacia • hauteur du fronton de 1800 à 2800 mm



Façade Dacia • hauteur du fronton de 1000 à 1800 mm

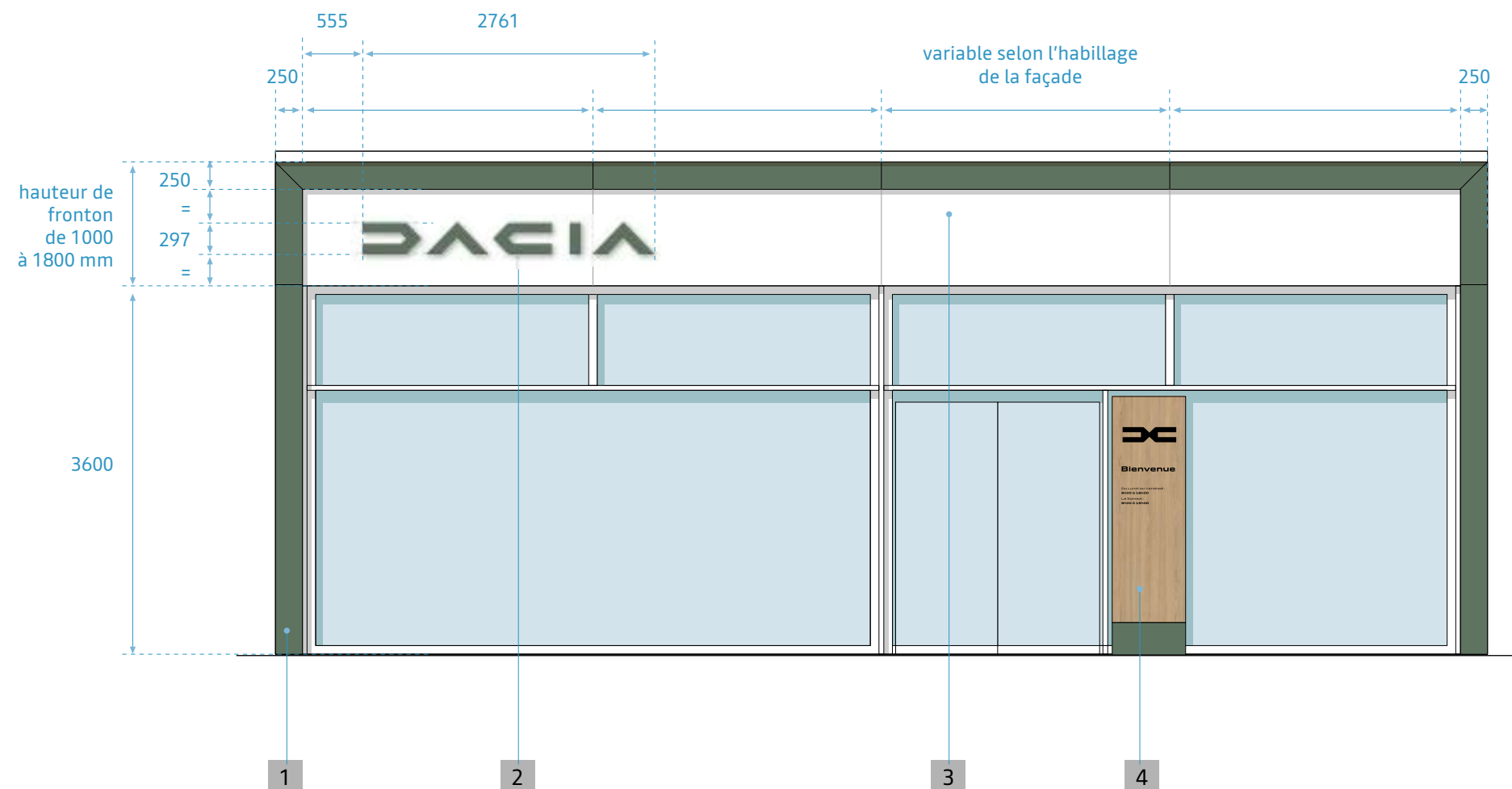

PRINCIPES D'IDENTIFICATION

- Un outline Kaki de 250 mm est placé sous l'acrotère et recouvre l'ensemble de la façade du showroom.
- Le logotype Dacia de 297 mm est implanté à droite ou à gauche de la façade. Il est installé sur des éléments de tôle blanche recouvrant le fronton.
- Le logotype Dacia est éclairé.

- 1 Outline de 250 mm.
- 2 Logotype Dacia h. 297 mm.
- 3 Panneaux blancs (si besoin en cas de surface endommagée ou de bardage vertical existant).
- 4 Totem d'entrée (lorsqu'il existe une porte d'entrée dédiée).

Façade Dacia • hauteur du fronton de - de 1000 mm

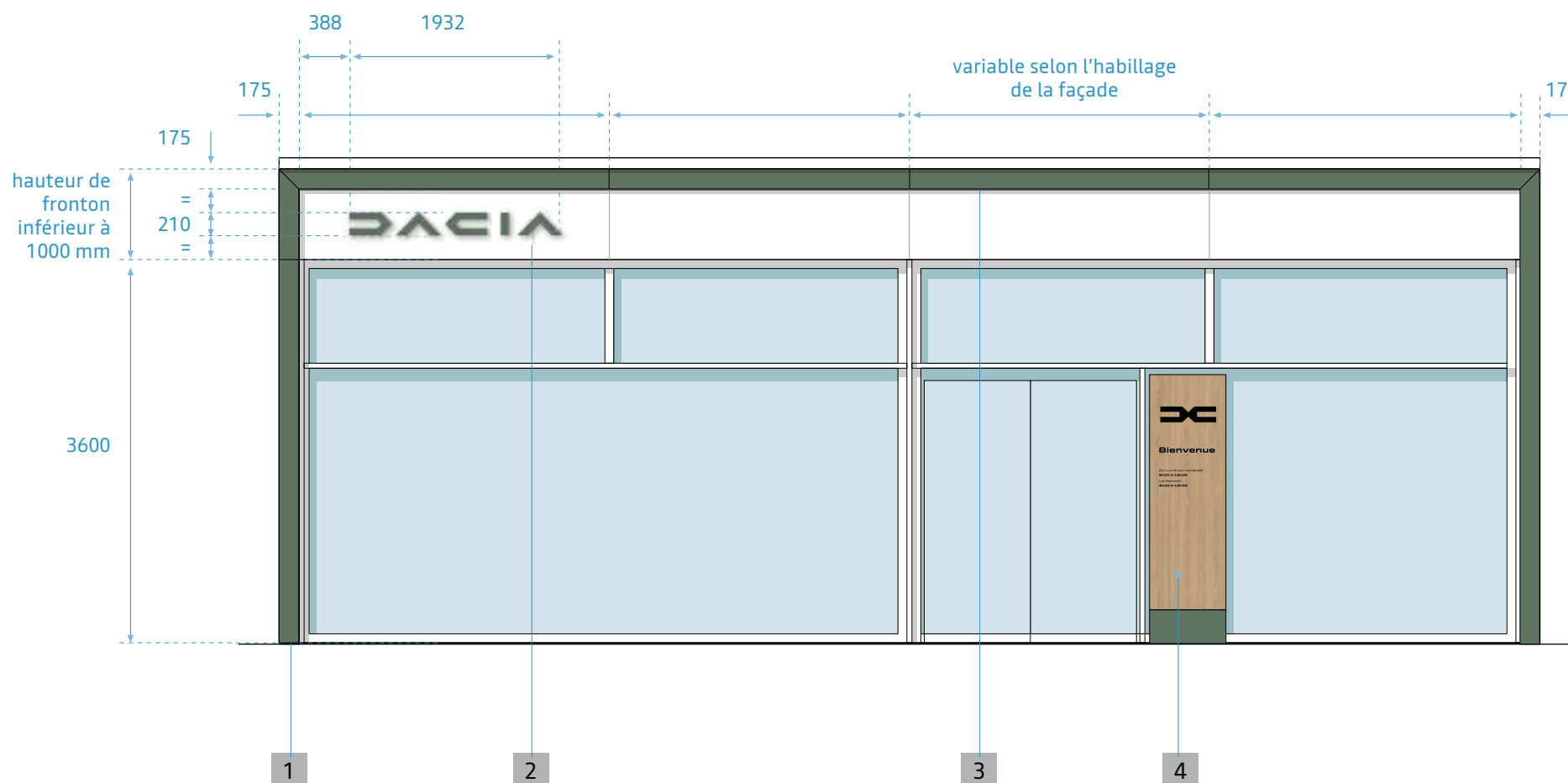

PRINCIPES D'IDENTIFICATION

- Un outline Kaki de 175 mm est placé sous l'acrotère et recouvre l'ensemble de la façade du showroom.
- Le logotype Dacia de 210 mm est implanté à droite ou à gauche de la façade. Il est installé sur des éléments de tôle blanche recouvrant le fronton.
- Le logotype Dacia est éclairé.

- 1 Outline de 175 mm.
- 2 Logotype Dacia h. 210 mm.
- 3 Panneaux blancs (si besoin en cas de surface endommagée ou de bardage vertical existant).
- 4 Totem d'entrée (lorsqu'il existe une porte d'entrée dédiée).

Cas particulier • la façade des Dacia Box

PRINCIPES D'IDENTIFICATION

- La Raison Sociale n'est utilisable que sur les façades des Dacia Box.
- La Raison Sociale est implantée à l'opposé du logotype Dacia.
- Elle est réalisée en marquage adhésif de couleur kaki.
- La typographie utilisée est le Dacia Block Extended Bold tout en capitales.
- Un espace blanc identique à celui qui sépare le logotype Dacia du bord de l'outine sépare la Raison Sociale de l'outline (555 mm dans l'exemple présentée) correspondant à la largeur de la lettre D du logotype Dacia.

1 Logotype Dacia h. 297 mm.

2 Raison Sociale.



Cas particulier • tracés des marquages de façade des Dacia Box

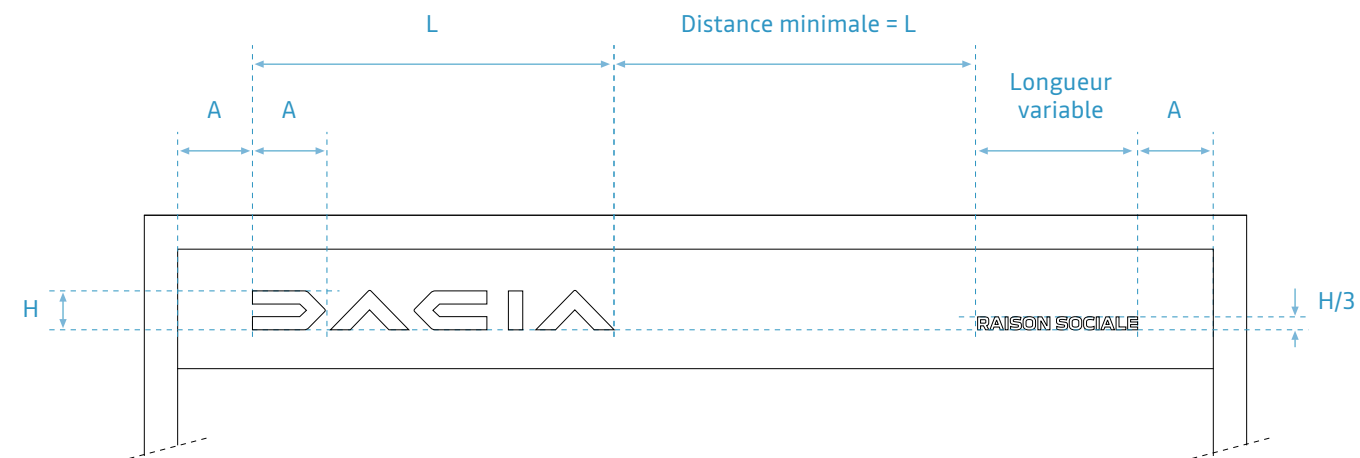

Dim.	Logotype 210 mm	Logotype 297 mm	Logotype 450 mm	Logotype 600 mm	Logotype 900 mm
L	1952	2761	4183	5577	8366
H	210	297	450	600	900
A	393	555	842	1123	1684
H/3	63	89	135	180	270

NOTA

- La Raison Sociale est toujours implantée à une distance minimale du logotype Dacia égale à la longueur du logotype Dacia.

Cas particulier • lorsque les enseignes ne correspondent pas à la position des showrooms

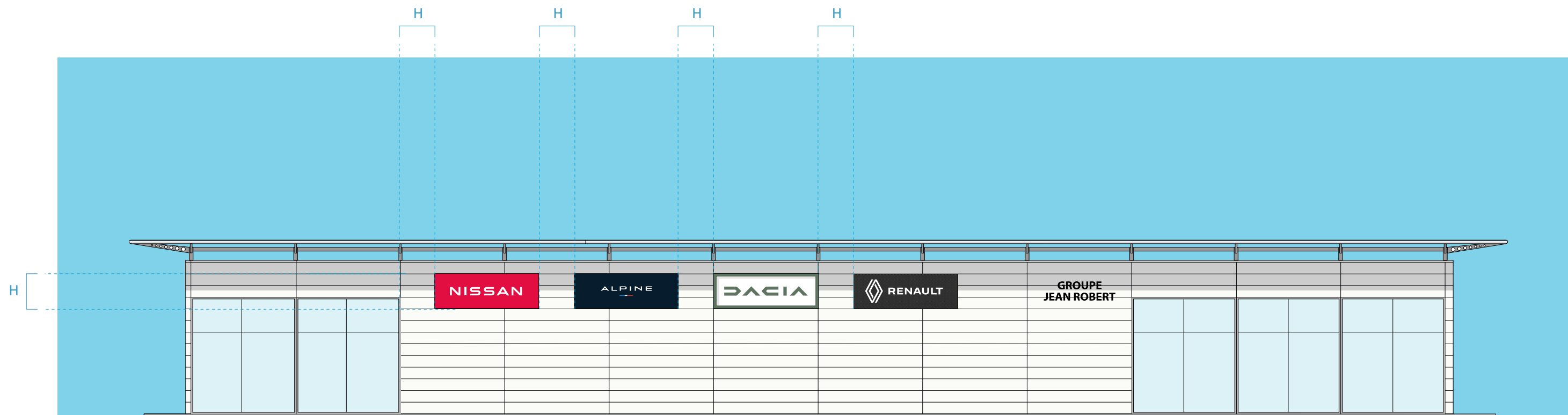

PRINCIPES D'IDENTIFICATION

Cette situation ne permet pas d'identifier directement la position des showrooms.

La signalétique de chaque marque offre un bon équilibre pour chacune des marques. Ces éléments sont implantés à une distance commune égale à la hauteur des bandeaux (H).

Une Raison Sociale neutre est implantée sur la façade identifiant le nom du site.

Façades secondaires

PRINCIPES D'IDENTIFICATION

Les façades secondaires sont identifiées selon des méthodes similaires aux façades principales.

- 1 Le fronton de la façade Renault est entièrement recouvert de résille métallique. La signature Renault est implantée près de l'angle de façade.
- 2 Le fronton de la façade Dacia est blanc. Le logotype Dacia est implanté près de l'angle de façade.
- 3 Les montants verticaux de l'outline kaki sont positionnés aux limites de la façade du showroom Dacia. La partie horizontale de l'outline kaki est alignée au même niveau que pour la façade principale.
- 4 La partie de la façade sans fenêtres est peinte en blanc RAL 9010, généralement en bardage métallique à rythme horizontal.

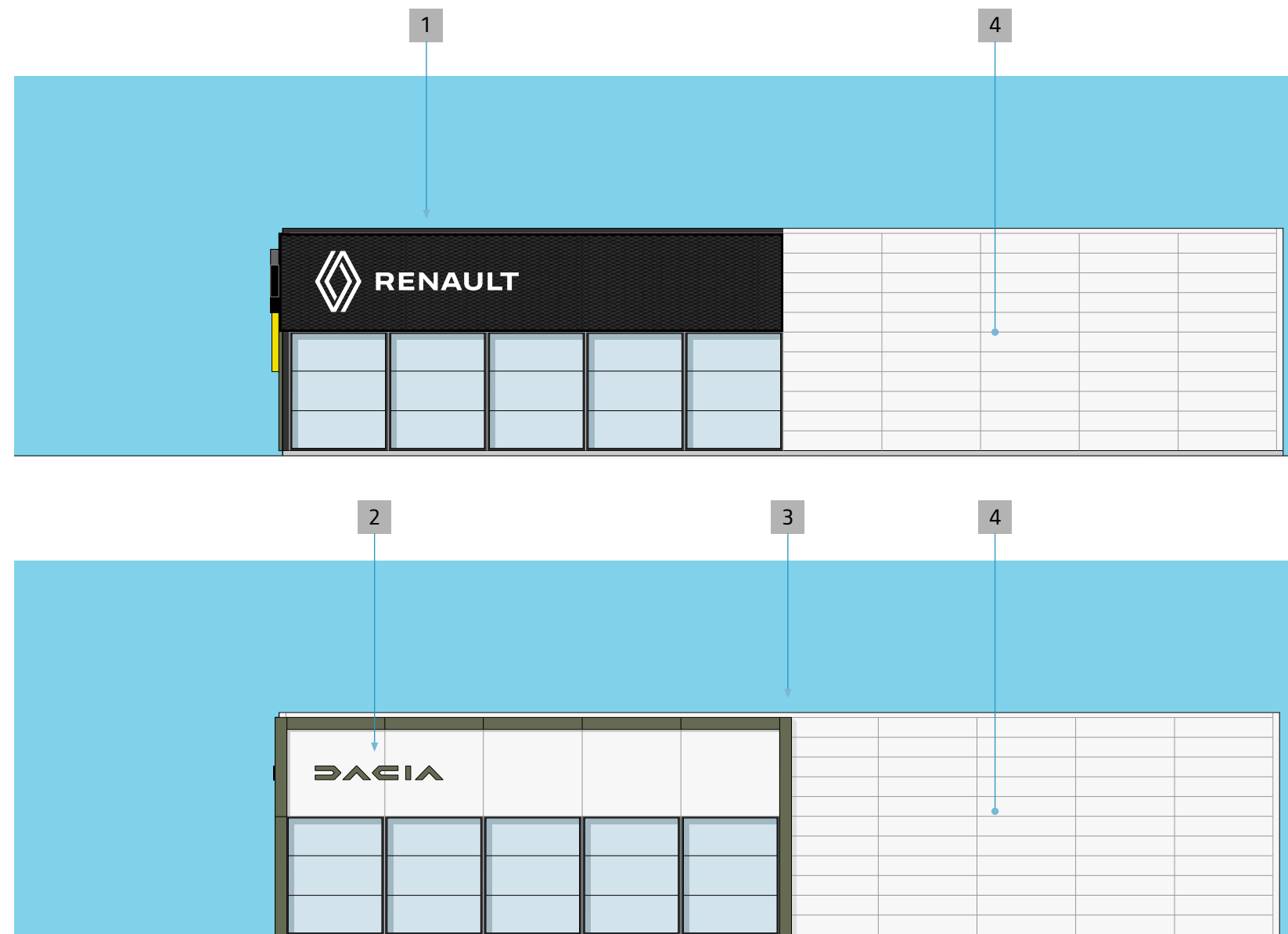

Marquages de la façade secondaire Renault v1

Retrofit des éléments existants

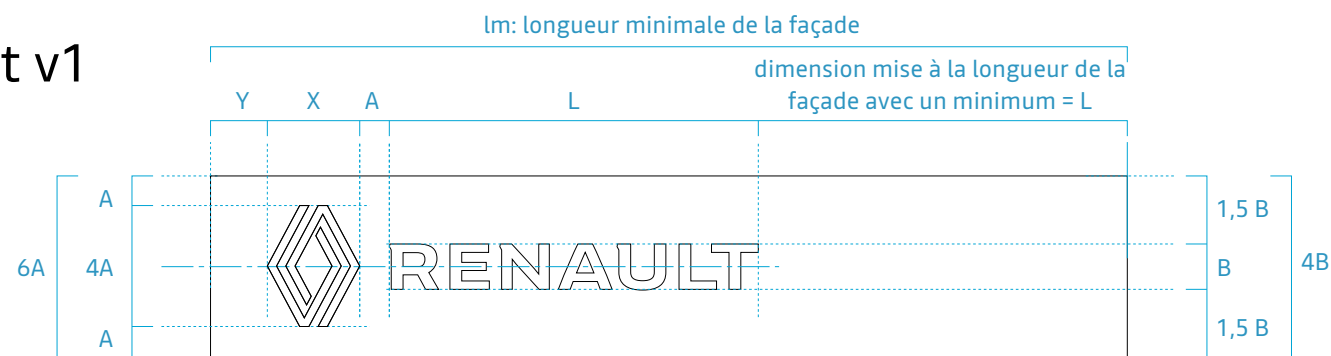

PRINCIPES D'IDENTIFICATION

Ce tracé est utilisé sur la façade secondaire des bâtiments de grande hauteur (plus de 1,5 m de fronton).

Le losange existant doit être remplacé par le nouveau sans déplacer le lettrage Renault existant.

La dimension Lm représente la longueur minimale de façade compatible avec l'utilisation de cette signature sur une façade secondaire.

La hauteur du lettrage Renault est calculée sur la base de la lettre « E ».

- 1 Fond gris foncé en résille métallique.
- 2 Emblème, rétroéclairé par LED, avec face diffusante, bords en tôle d'aluminium peinte en noir.
- 3 Lettrage Renault existant en lettres-boîtiers rétroéclairés.

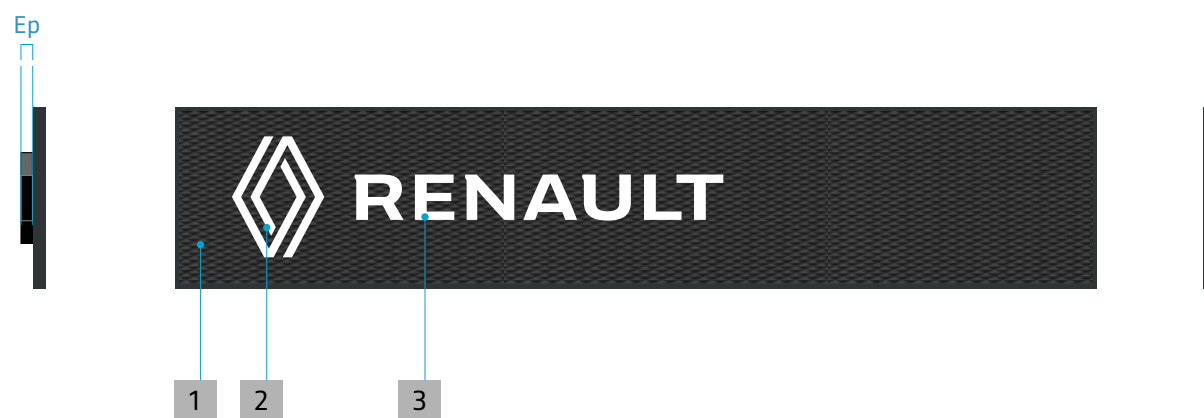

B est la hauteur du lettrage Renault calculée sur la lettre "E"

dim	losange 1100	losange 1300	losange 1600	losange 2400
A	287	320	400	600
2A	574	640	800	1200
4A	1146	1280	1600	2400
6A	1720	1920	2400	3600
X	875	977	1222	1832
Y	558	663	778	1168
L	3442	3842	4803	7204
Ep	72	72	72	100
B	430	480	600	900
1,5B	645	720	900	1350
Lm	81714	9930	12158	18236

Marquages de la façade secondaire Renault v2

Retrofit des éléments existants

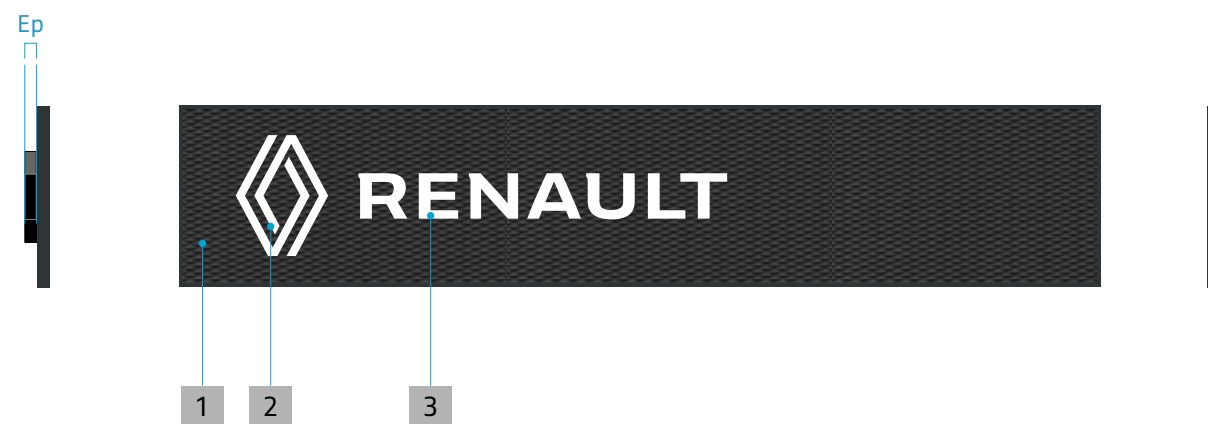
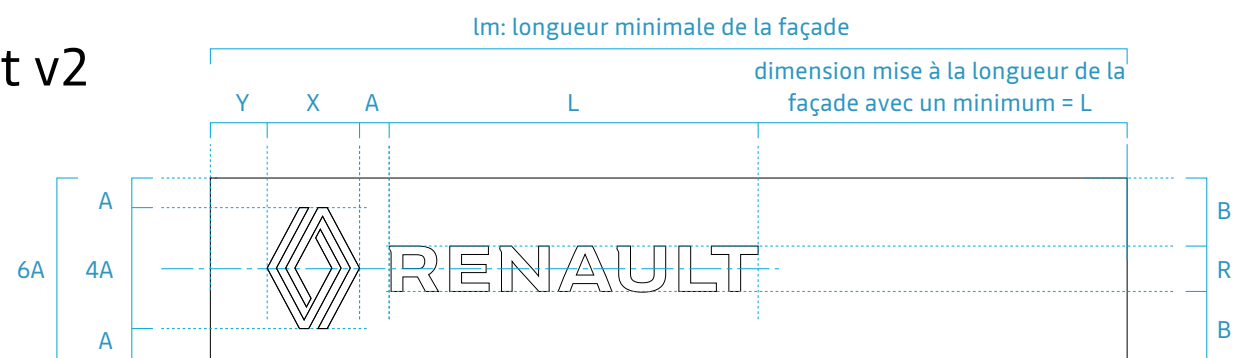

PRINCIPES D'IDENTIFICATION

Ce tracé est utilisé sur la façade secondaire des bâtiments de petite hauteur (moins de 1,5 m de fronton).

Le losange existant doit être remplacé par le nouveau sans déplacer le lettrage Renault existant.

La dimension Lm représente la longueur minimale de façade compatible avec l'utilisation de cette signature sur une façade secondaire.

La hauteur du lettrage Renault est calculée sur la base de la lettre « E ».

- 1 Fond gris foncé en résille métallique.
- 2 Emblème, rétroéclairé par LED, avec face diffusante, bords en tôle d'aluminium peinte en noir.
- 3 Lettrage Renault existant en lettres-boîtiers rétroéclairés.

B est la hauteur du lettrage Renault calculée sur la lettre "E" →

dim.	losange 500	losange 900
A	127	223
Y	247	434
4A	508	892
6A	760	1340
X	387	680
R	228	402
L	1650	2909
Ep	72	72
B	266	469
Lm	4061	7155

Marquages de la façade secondaire Renault Nouvelles installations

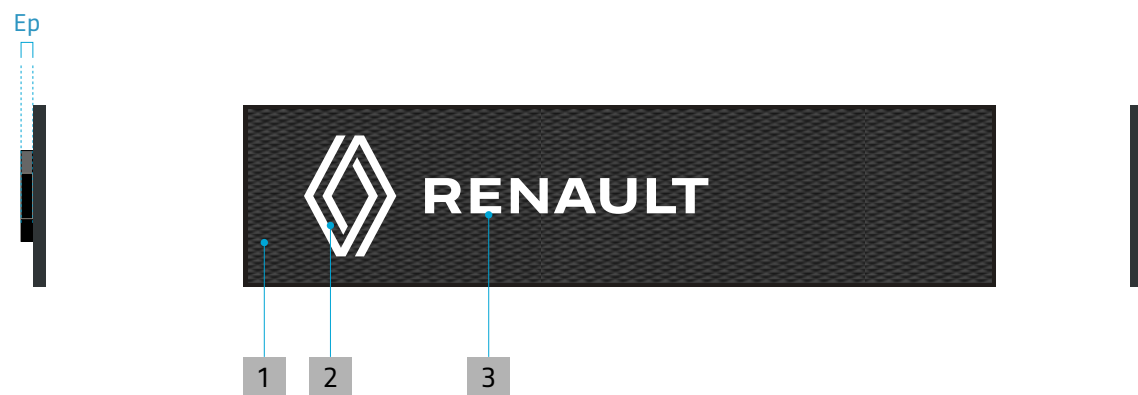
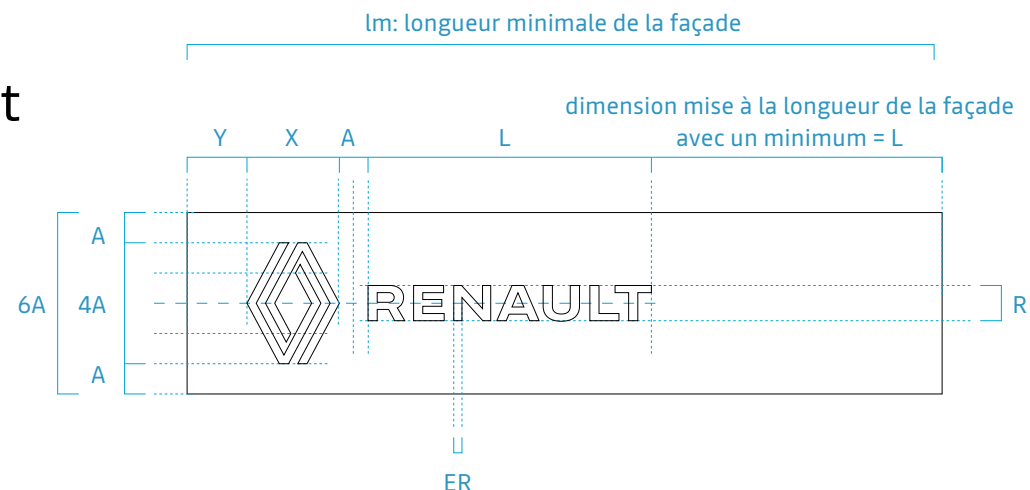

PRINCIPES D'IDENTIFICATION

Ce tracé donne une dimension minimale pour la signature sur une façade secondaire.

La façade secondaire n'affiche pas le nom du site.

La dimension Lm représente la longueur minimale de façade compatible avec l'utilisation de cette signature sur une façade secondaire.

La hauteur du lettrage Renault est calculée sur la base de la lettre « E ».

- 1 Fond gris foncé en résille métallique.
- 2 Emblème, rétroéclairé par LED, avec face diffusante, bords en tôle d'aluminium peinte en noir.
- 3 Lettrage Renault existant en lettres-boîtiers rétroéclairés.

R est la hauteur du lettrage Renault calculé sur la lettre "E"

ER est la largeur des parties verticales des lettres

dim.	losange 500	losange 900	losange 1100	losange 1300	losange 1600	losange 200	losange 2400
A	127	223	287	320	400	500	600
Y	254	446	574	640	800	1000	1200
4A	508	892	1148	1280	1600	2000	2400
6A	762	1338	1722	1920	2400	3000	3600
X	387	680	875	975	1219	1524	1828
R	150	264	339	378	473	591	710
L	1207	2125	2728	3042	3806	4756	5714
Ep	72	72	72	72	72	100	100
Lm	3182	5598	7192	8019	10032	12536	15056
ER	35	62	79	88	111	138	166

Façades secondaires aveugles



PRINCIPES D'IDENTIFICATION

Dans le cas d'une façade secondaire aveugle (sans parties vitrées spécifiques à un showroom) à haute visibilité, il est possible d'identifier ce type de façade avec un bandeau spécifique.

- 1 Signalétique Renault pour façade aveugle.
- 2 Signalétique Dacia pour façade aveugle.
- 3 La partie de la façade sans fenêtres est peinte en blanc RAL 9010, généralement en bardage métallique à rythme horizontal.

Marquages de la façade aveugle Renault v1

Retrofit des éléments existants

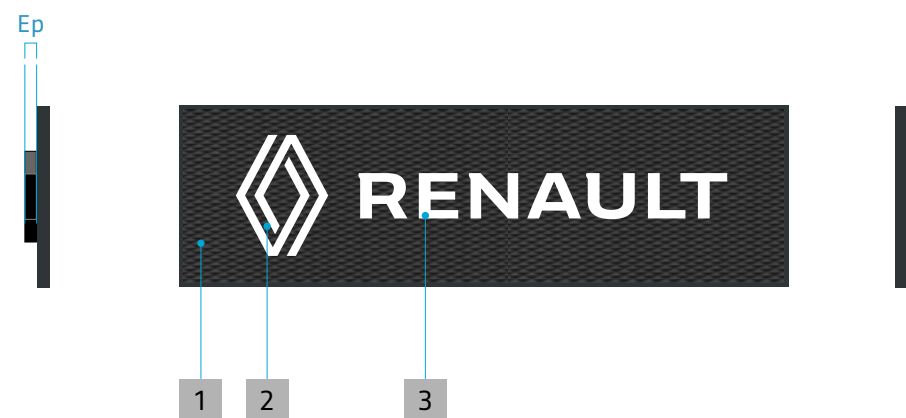
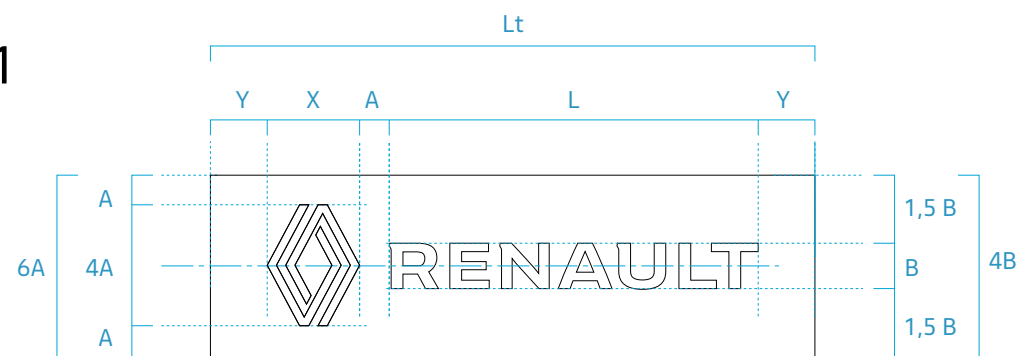

PRINCIPES D'IDENTIFICATION

Ce tracé donne les dimensions standards de la signature sur une façade aveugle très visible (façade sans les parties vitrées d'un showroom).

Le losange existant doit être remplacé par un nouveau sans déplacer le lettrage Renault existant.

La hauteur du lettrage Renault est calculée sur la base de la lettre « E ».

- 1 Fond gris foncé en résille métallique.
- 2 Emblème, rétroéclairé par LED, avec face diffusante, bords en tôle d'aluminium peinte en noir.
- 3 Lettrage Renault existant en lettres-boîtiers rétroéclairés.

B est la hauteur du lettrage Renault calculé sur la lettre "E"

dim	1100 losange	1300 losange	1600 losange	2400 losange
A	287	320	400	600
Y	574	640	800	1200
4A	1146	1280	1600	2400
6A	1720	1920	2400	3600
X	875	977	1222	1832
Y	558	663	778	1168
L	3442	3842	4803	7204
Ep	72	72	72	100
B	430	480	600	900
1,5B	645	720	900	1350
Lt	5905	6729	8239	12358

Marquages de la façade aveugle Renault v2

Retrofit des éléments existants

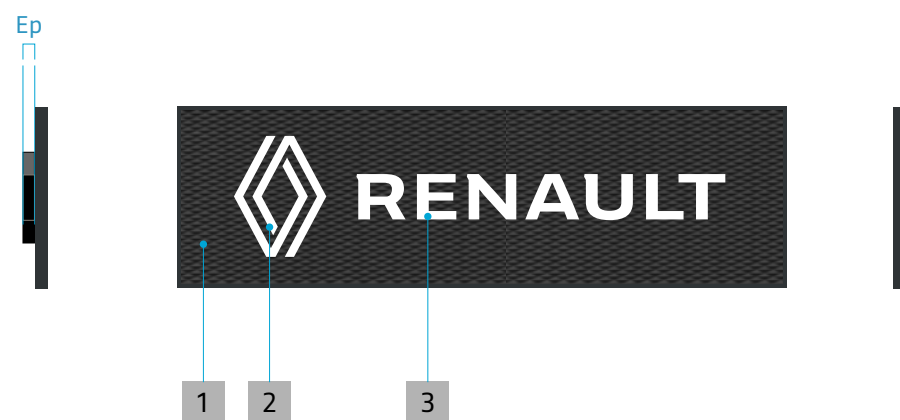
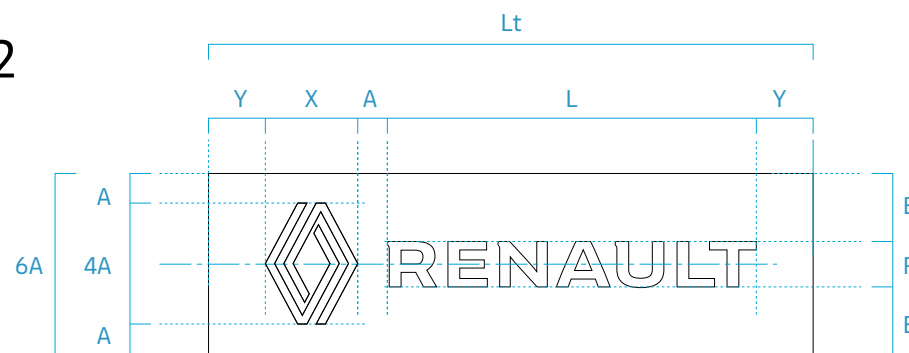

PRINCIPES D'IDENTIFICATION

Ce tracé donne les dimensions standards de la signature sur une façade aveugle très visible (façade sans les parties vitrées d'un showroom).

Le losange existant doit être remplacé par un nouveau sans déplacer le lettrage Renault existant.

La hauteur du lettrage Renault est calculée sur la base de la lettre « E ».

- 1 Fond gris foncé en résille métallique.
- 2 Emblème, rétroéclairé par LED, avec face diffusante, bords en tôle d'aluminium peinte en noir.
- 3 Lettrage Renault existant en lettres-boîtiers rétroéclairés.

dim.	losange 500	losange 900
A	127	223
Y	247	434
4A	508	892
6A	760	1340
X	387	680
R	228	402
L	1650	2909
Ep	72	72
B	266	469
Lt	2658	4680

B est la hauteur du lettrage Renault calculé sur la lettre "E"

Marquages de la façade aveugle Renault Nouvelles installations

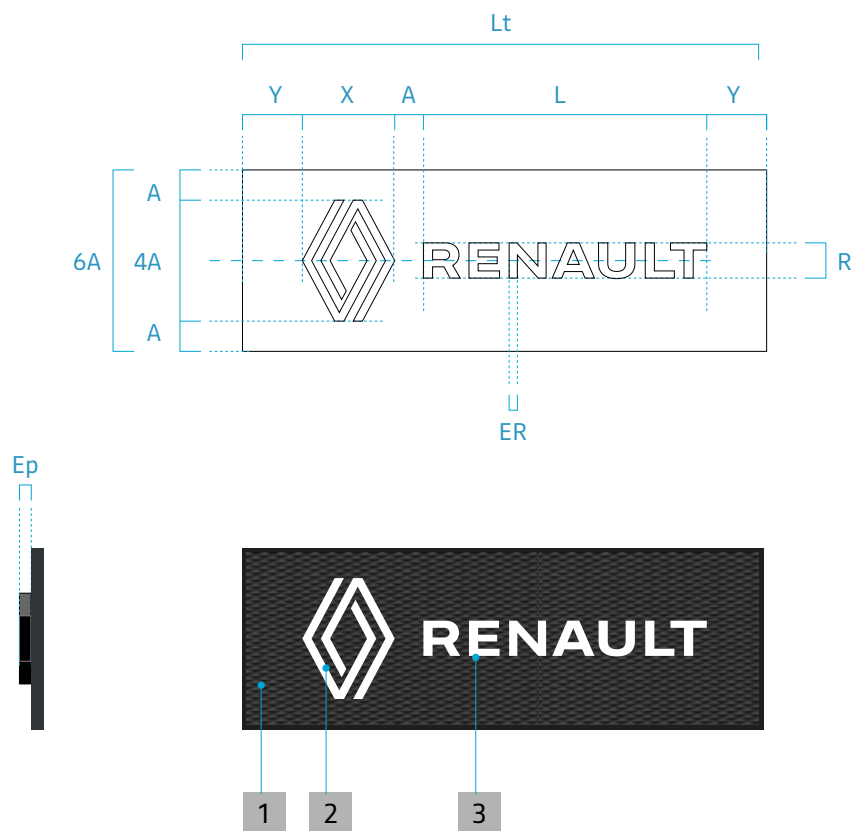

PRINCIPES D'IDENTIFICATION

Ce tracé donne les dimensions standards de la signature sur une façade aveugle très visible (façade sans les parties vitrées d'un showroom).

La hauteur du lettrage Renault est calculée sur la base de la lettre « E ».

- 1 Fond gris foncé en résille métallique.
- 2 Emblème, rétroéclairé par LED, avec face diffusante, bords en tôle d'aluminium peinte en noir.
- 3 Lettrage Renault existant en lettres-boîtiers rétroéclairés.

R est la hauteur du lettrage Renault calculé sur la lettre "E"

ER est la largeur des parties verticales des lettres

dim.	losange 500	losange 900	1100 losange	1300 losange	1600 losange	2000 losange	2400 losange
A	127	223	287	320	400	500	600
Y	254	446	574	640	800	1000	1200
4A	508	892	1148	1280	1600	2000	2400
6A	762	1338	1722	1920	2400	3000	3600
X	387	680	875	975	1219	1524	1828
R	150	264	339	378	473	591	710
L	1207	2125	2728	3042	3806	4756	5714
Ep	72	72	72	72	72	100	100
Lt	2229	3919	5038	5617	7025	8780	10542
ER	35	62	79	88	111	138	166

Marquages de la façade aveugle Dacia

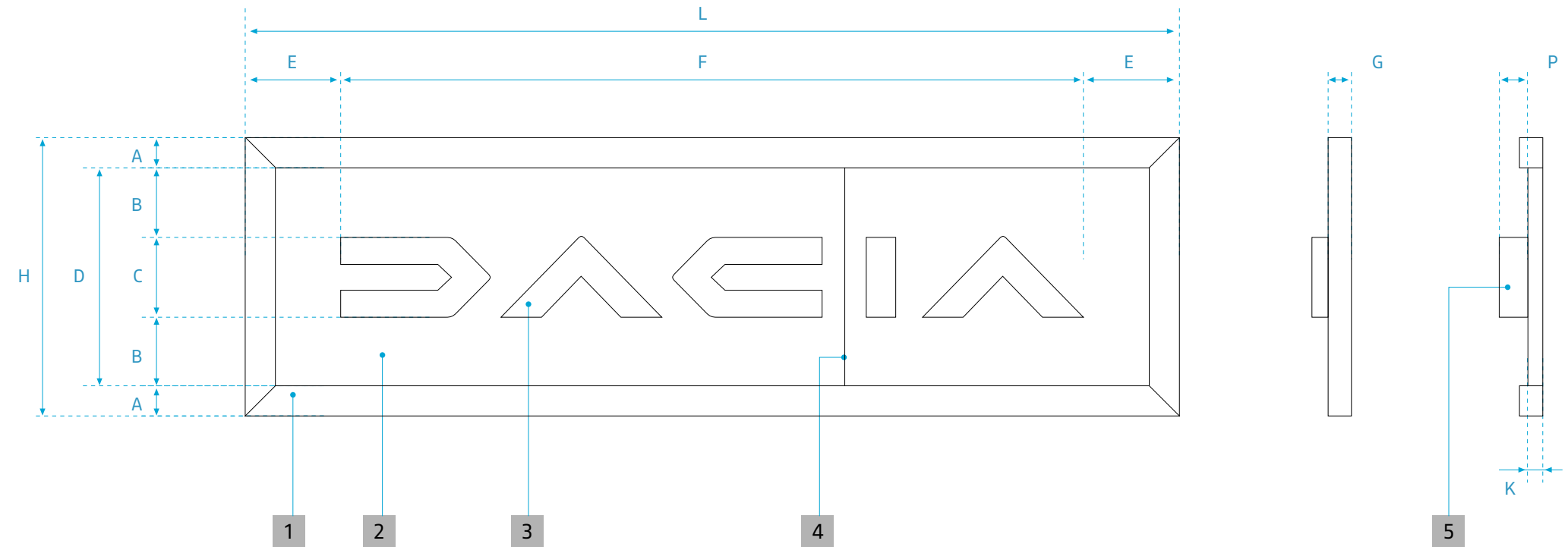

PRINCIPES DE FABRICATION

- > Dimensions standards des enseignes.
- > Mêmes lettres-boîtiers que pour la façade principale.
- > Même relief que pour la façade principale.
- > Mêmes principes de fabrication que pour la façade primaire.

- 1 Outline kaki.
- 2 Panneaux blancs.
- 3 Logotype Dacia réalisé en lettres-boîtiers.
- 4 Jonction des panneaux entre les lettres si nécessaire.
- 5 Chant PMMA noir mat.

Dim.	logotype 210 mm	logotype 297 mm	logotype 450 mm	logotype 600 mm	logotype 900 mm
L	2351	3325	5038	6717	10076
H	735	1039	1575	2100	3150
P	100	100	100	100	100
A	79	112	170	227	340
B	183	259	392	523	785
C	210	297	450	600	900
D	576	815	1235	1647	2470
E	200	282	428	570	855
F	1952	2761	4183	5577	8366
G	84	84	84	84	84
K	50	50	50	50	50

7

FAÇADES APRÈS-VENTE

Les façades après-vente des sites multimarques sont identifiées selon différentes configurations :

- des ateliers dédiés à chaque marque,
- des ateliers communs,
- un atelier commun avec accueil intégré.

Dans certains cas, il peut être nécessaire d'utiliser une plaque de service murale pour augmenter la visibilité des ateliers lorsqu'ils sont implantés en façade secondaire et n'offrent pas une bonne visibilité depuis les abords.

Atelier Renault dédié

PRINCIPES D'IDENTIFICATION

Les baies d'atelier sont habillées par groupe de portes (portes ayant la même fonction).

Le bardage est constitué de panneaux à bords tombés en tôle d'aluminium gris métallisé.

Sur le côté droit, une bande verticale jaune accentue la visibilité de chacune des baies d'atelier.

L'identification des baies d'atelier est complétée par un texte.

- 1 Texte identifiant le groupe de baies d'atelier, typographie Nouvel'R Bold.
- 2 Panneau latéral d'habillage de baie d'atelier.
- 3 Porte d'atelier peinte en gris foncé RAL 7021 avec 40% de brillance.
- 4 Numérotation des baies d'atelier, typographie Nouvel'R regular.
- 5 Bande verticale, jaune Pantone 3955 C avec 40 % de brillance.
- 6 Bandeau supérieur d'habillage de la baie d'atelier.
- 7 Panneau latéral d'habillage de baie d'atelier d'une largeur minimale de 300 mm.

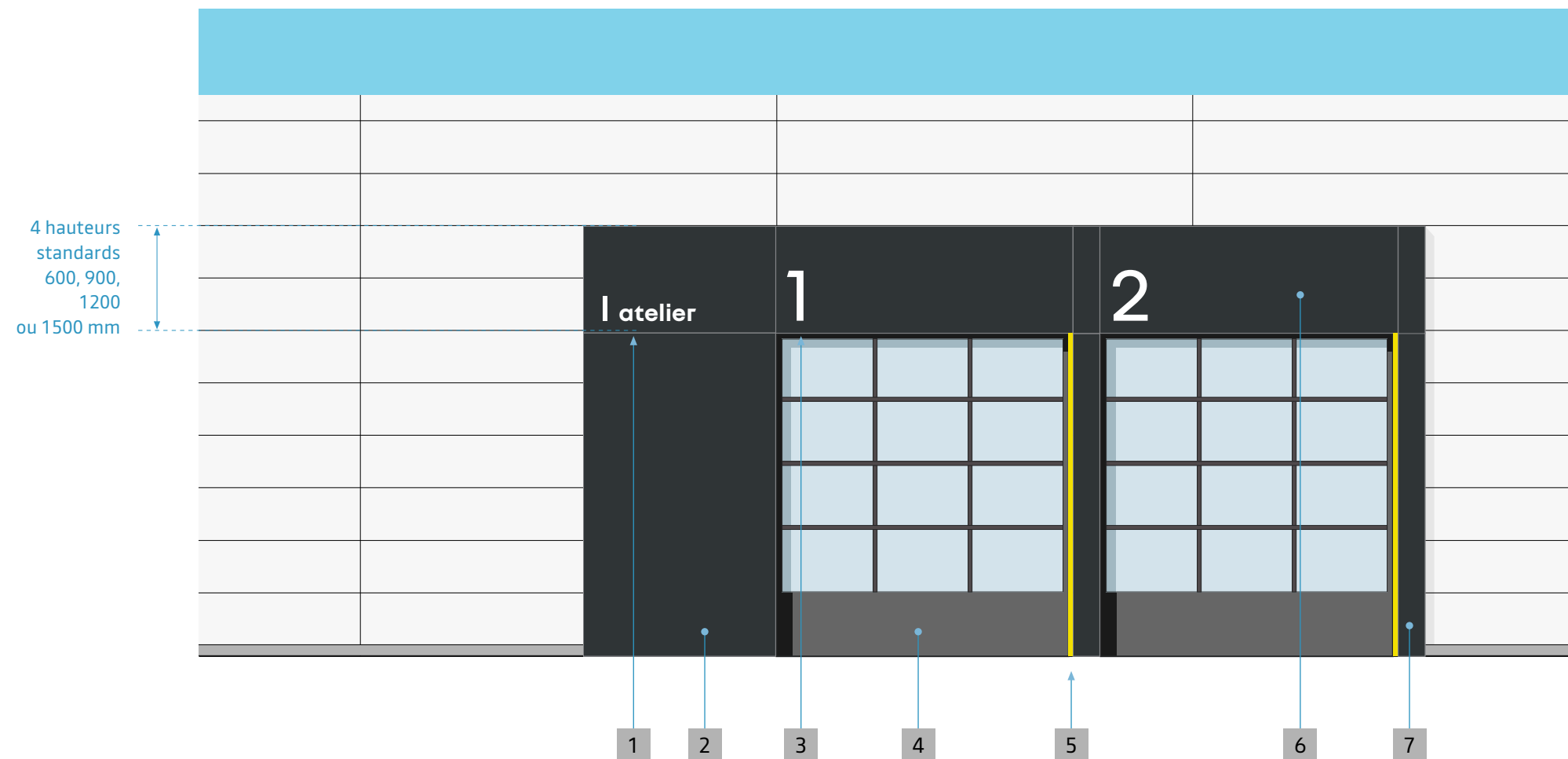

Atelier Dacia dédié

PRINCIPES D'IDENTIFICATION

La baie d'atelier est habillée de panneaux en aluminium à bords tombés blancs.

Sur le panneau central au-dessus de la porte, le texte « Atelier » identifie l'activité Après-Vente.

De préférence, à gauche de la porte d'atelier, un panneau mural « Dacia Service » complète l'identification.

4 hauteurs différentes de bandeau supérieur sont disponibles correspondant à la hauteur des bandeaux Renault situés sur une autre façade.

- 1 Panneau mural Dacia Service
- 2 Panneau latéral blanc d'habillage de baie d'atelier
- 3 Porte d'atelier peinte en gris foncé RAL 7035 avec 40% de brillance.
- 4 Mention "atelier" en Dacia Block extended, PMMA Noir & Blanc, centré verticalement dans la face.
- 5 Bandeau supérieur d'habillage de la baie d'atelier laqué blanc RAL 9003.

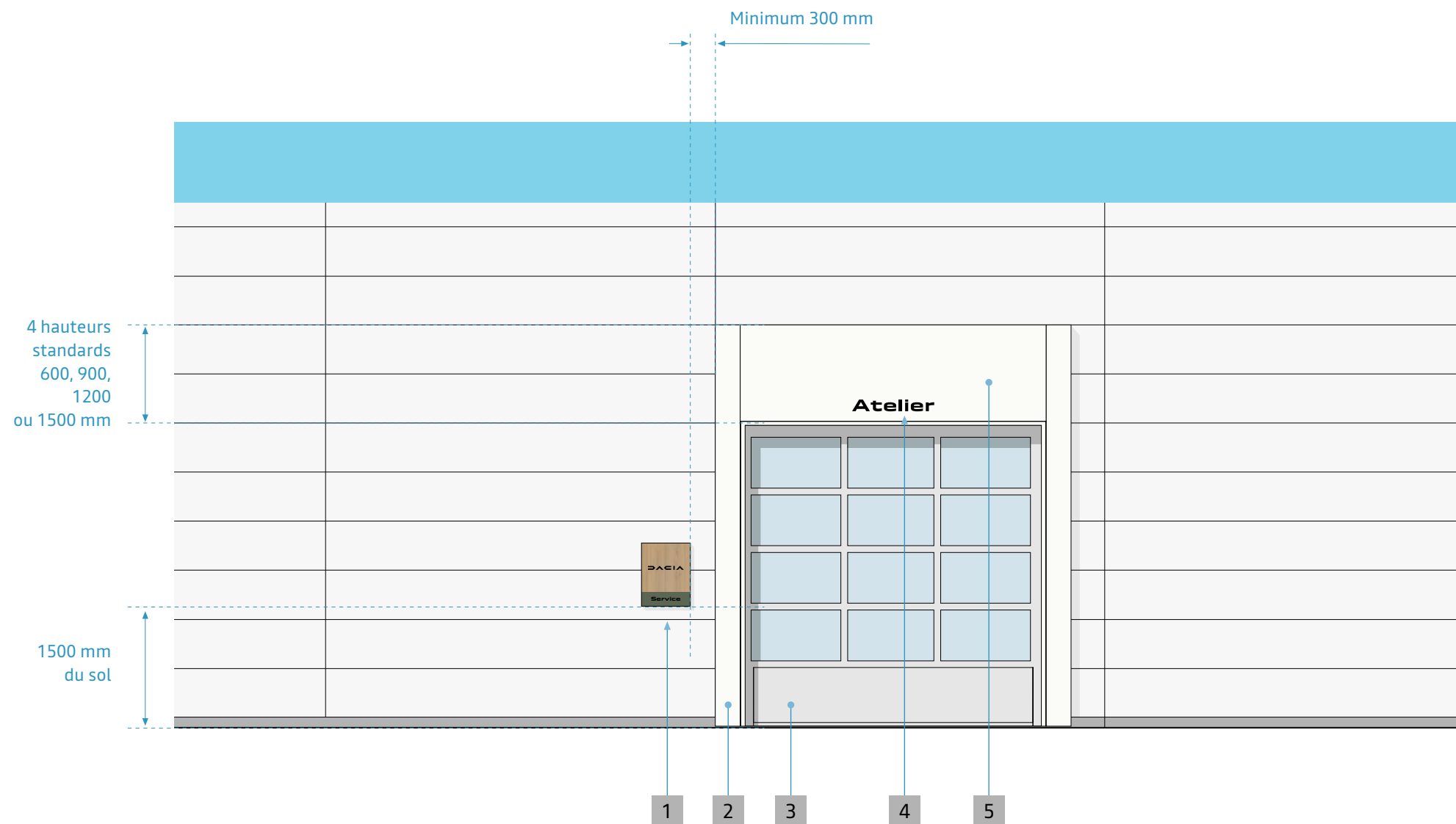

Atelier Dacia dédié • variante haute visibilité

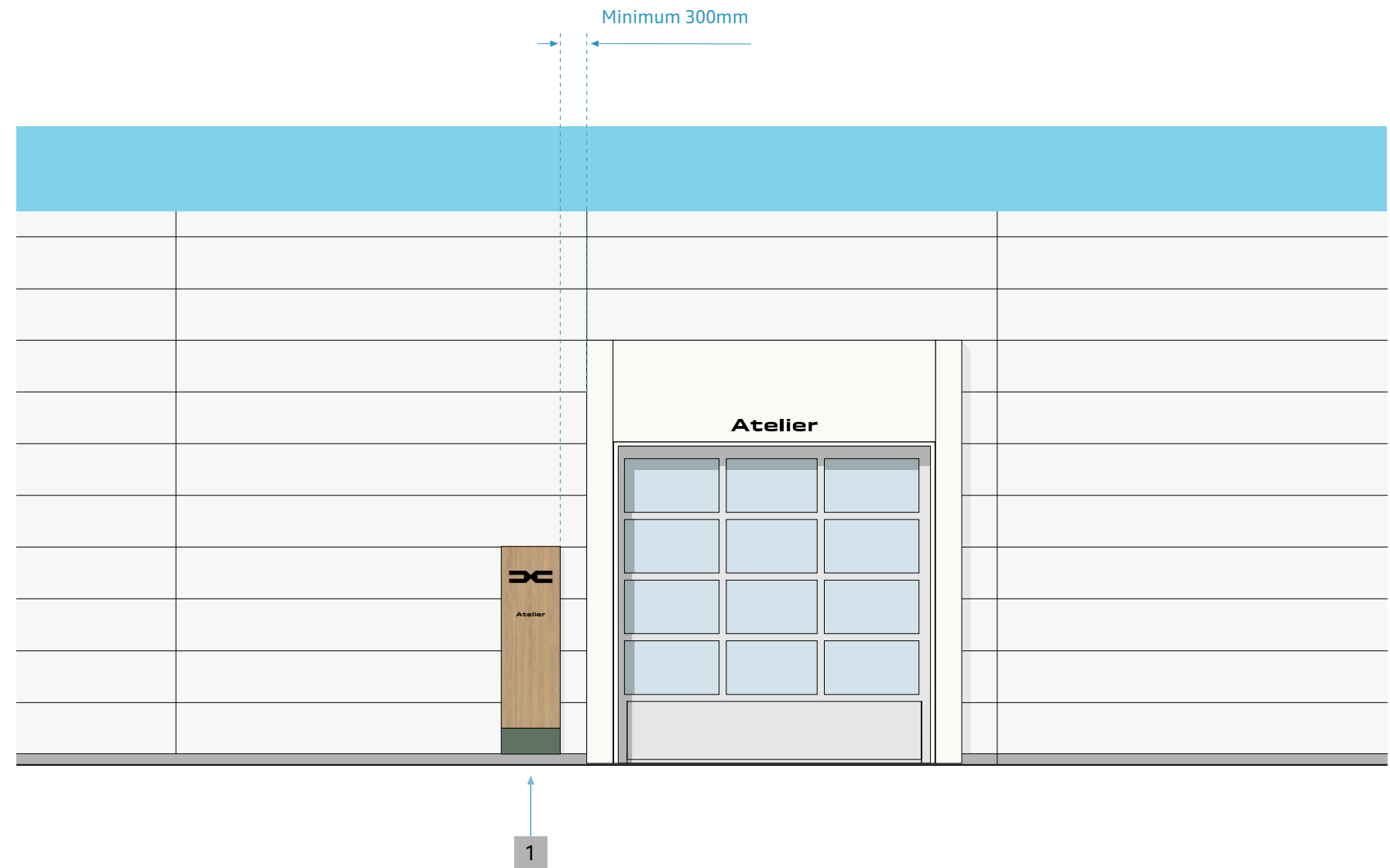

PRINCIPES D'IDENTIFICATION

Afin d'augmenter la visibilité de l'activité Après-Vente, un totem Dacia Service peut être installé en alternative à la plaque murale.

Ce totem ne peut être utilisé que dans le cas d'une baie d'atelier dédiée à Dacia.

1. Totem Dacia Service.

Façade après-vente • atelier commun

PRINCIPES D'IDENTIFICATION

Les baies des ateliers communs d'un site multimarque sont identifiées par des plaques reprenant les identifiants de chacune des marques.

Le groupe de baies d'atelier est habillé selon les mêmes principes que pour les baies Renault à l'exception :

- des textes utilisant la typographie Renault Group Bold,
- la numérotation des baies qui reprend la typographie Renault Group Regular,
- les bandes verticales peintes en blanc RAL 9003 au lieu de jaune.

Des plaques murales des marques sont implantées à côté du panneau comportant la mention Atelier.

La plaque Renault est toujours la plus proche de la baie d'atelier.

- 1 Plaque murale Dacia.
- 2 Plaque murale Renault.
- 3 Mention "Atelier" identifiant le groupe de baies, typographie Renault Group Bold,
- 4 Numérotation des baies d'atelier, typographie Renault Group Regular,
- 5 Bande verticale, Blanc RAL 9003 avec 40 % de brillance.

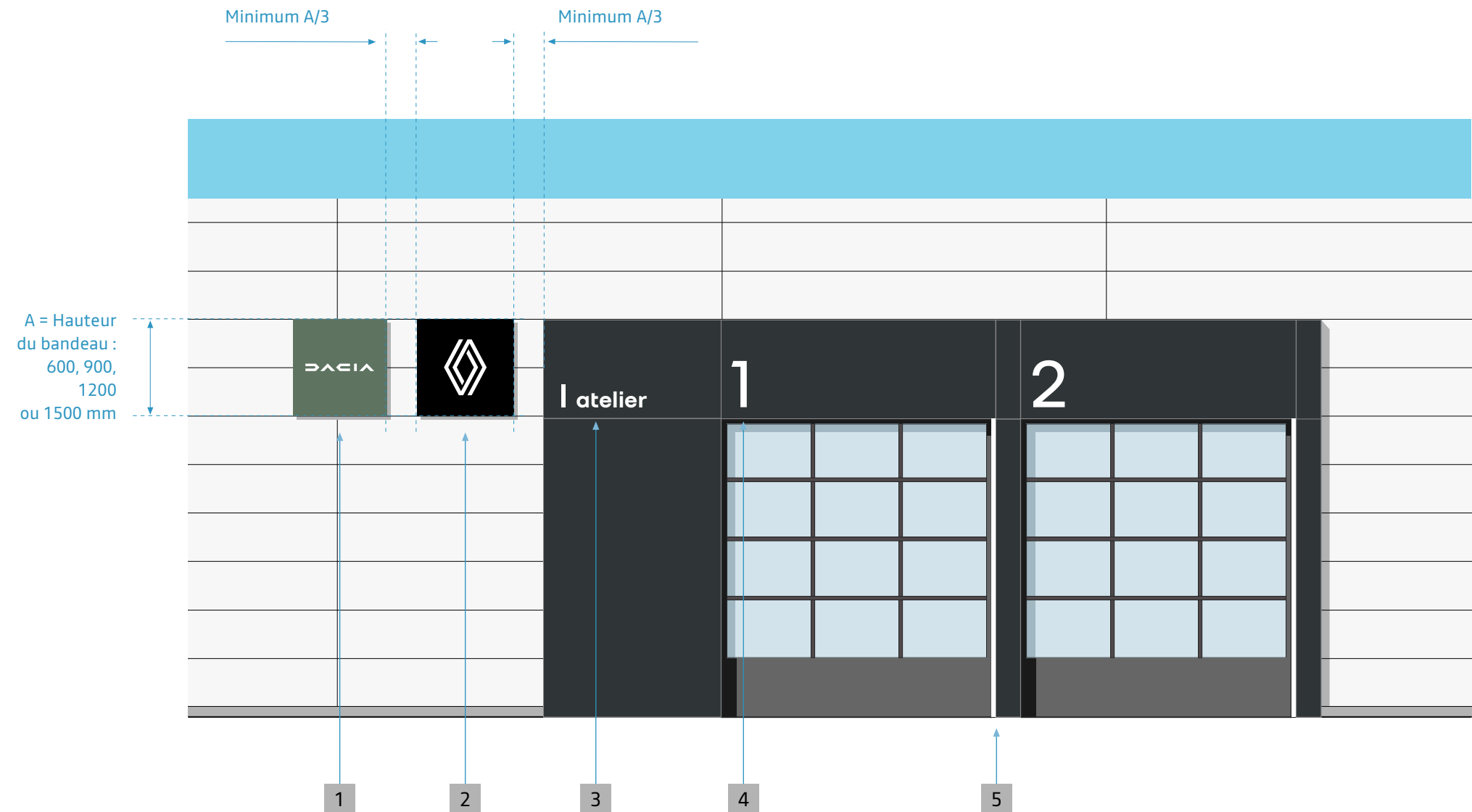

Façade après-vente • atelier commun

PRINCIPES D'IDENTIFICATION

Dans cette configuration inverse par rapport à la page précédente, la plaque murale Renault est toujours installée au plus près de la baie atelier.

- 1 Baie d'atelier.
- 2 Plaque murale Renault.
- 3 Plaque murale Dacia.

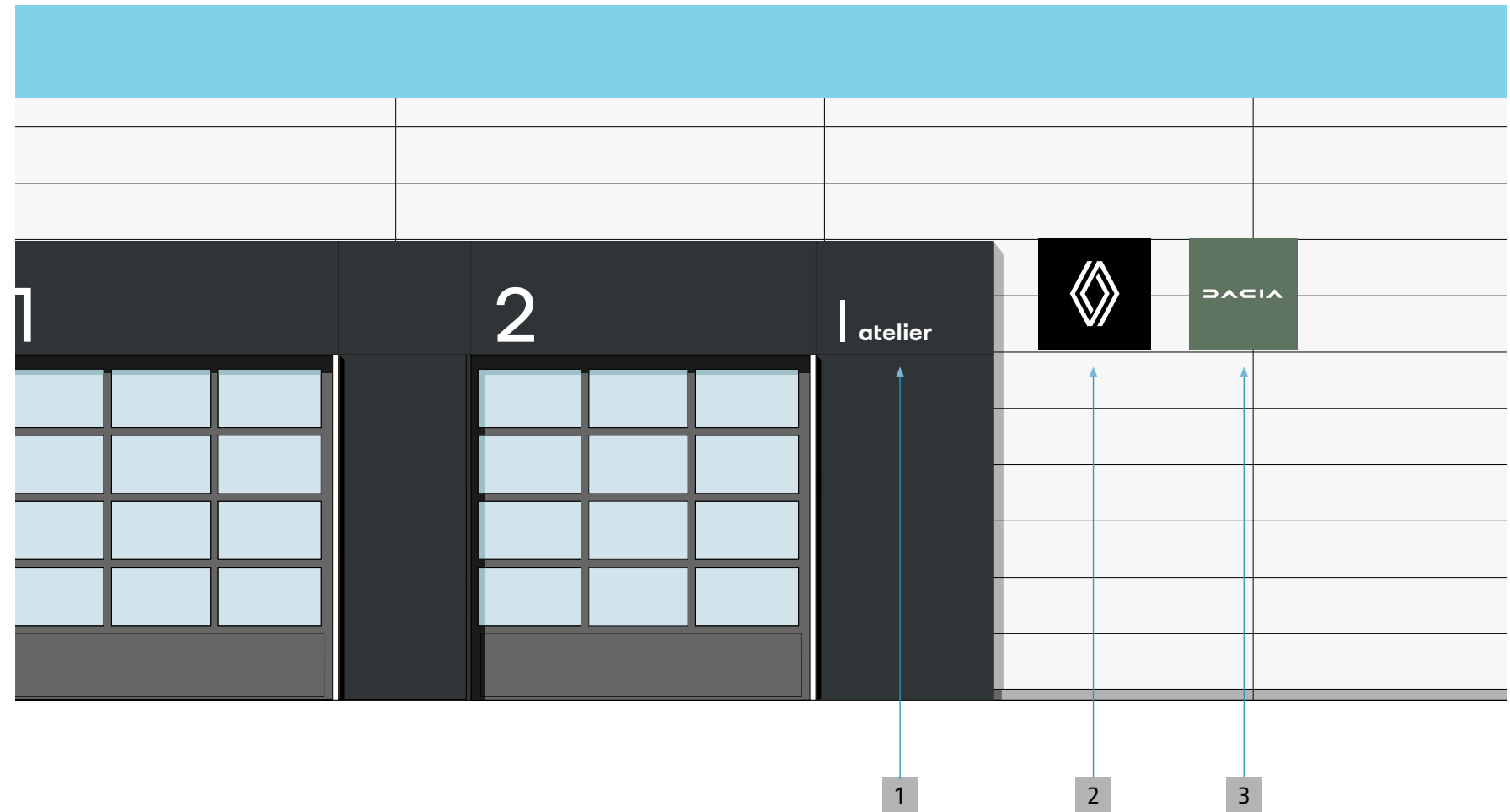

Principe d'adaptation

PRINCIPES D'IDENTIFICATION

Lorsque l'espace disponible pour installer les plaques murales des 2 marques est trop réduit, il est possible d'utiliser une disposition verticale et des formats de plaque réduits.

Dans le cas contraire, les panneaux ont un format de 600 x 600 mm alors que le bandeau de la baie d'atelier fait 1200 mm de haut.

Une distance d'installation égale à « A/3 » du bandeau de la baie d'atelier doit être respectée, « A » étant la hauteur des plaques murales.

A noter que la plaque Renault est toujours positionnée en haut, alignée avec le haut du panneau de la baie d'atelier.

1 Plaques murales.

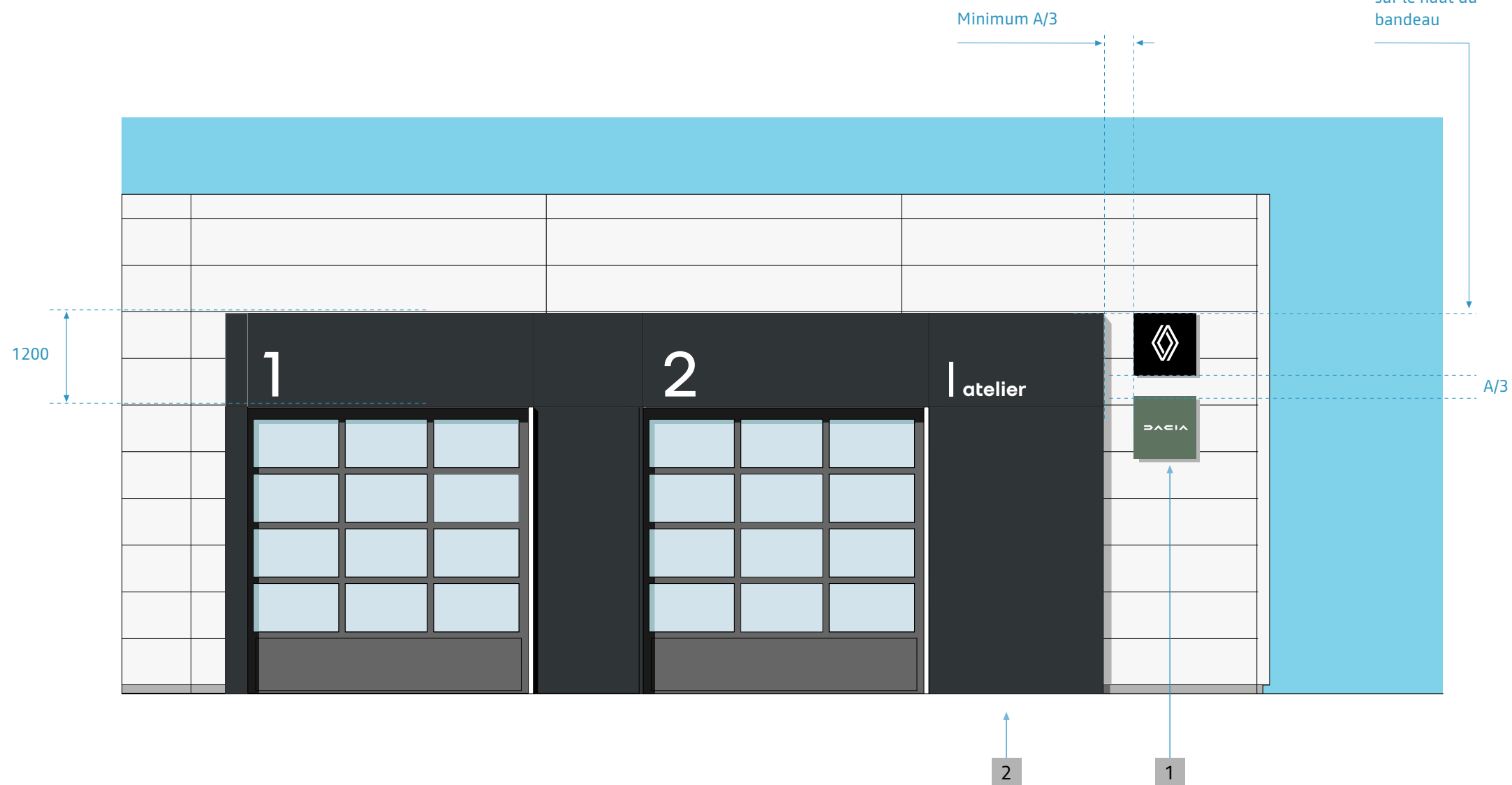

Faible visibilité des ateliers en façade secondaire

PRINCIPES D'IDENTIFICATION

Sur les sites multimarques disposant de baies d'atelier neutres, l'activité après-vente Renault et Dacia est identifiée par une plaque murale implantée à proximité de la baie.

Cette implantation doit correspondre au besoin d'identification de proximité lorsque le client est invité à s'y rendre.

Les plaques des différentes marques sont implantées à une distance minimale de « A/3 » les unes des autres, « A » étant la hauteur des plaques.

Elles sont alignées par le haut et positionnées à une distance minimale de 600 mm du haut du fronton.

La première plaque est implantée à une distance minimale de 2 m de l'angle de façade. La plaque Renault est toujours la plus proche de la baie d'atelier.

Dimensions standards : 1350 x 1750 mm.

1. Façade principale.
2. Plaques murales des marques.
3. Baies d'atelier communes.

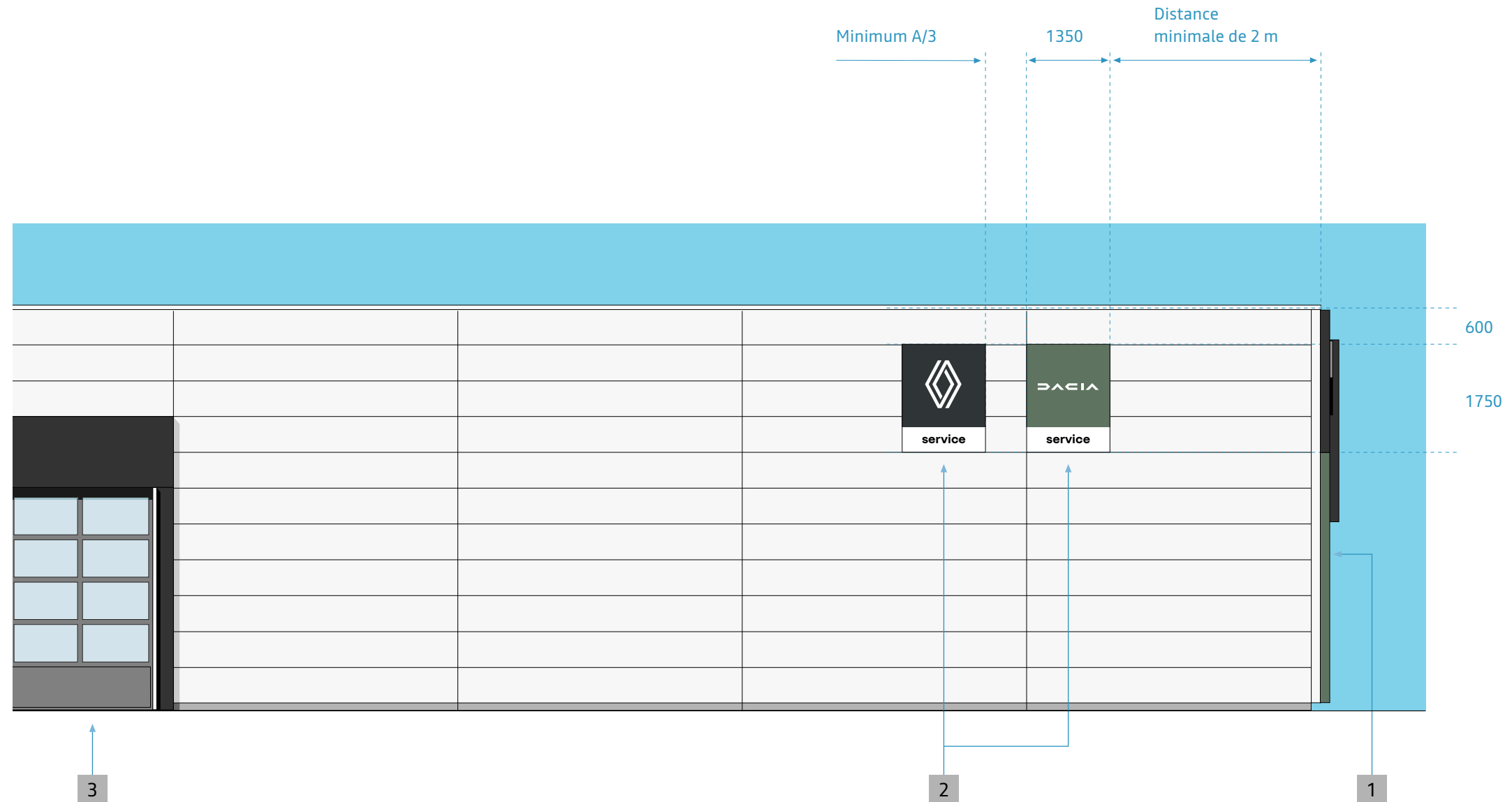

8

ACCUEIL SERVICE

Que retenir ?

La réception Après-Vente des sites multimarques est identifiée selon différentes configurations :

- une réception dédiée à chaque marque,
- une réception commune aux 2 marques.

Pour la réception Après-Vente commune, les marques sont présentes sur le mur de manière similaire à celle utilisée pour le repérage des baies d'atelier communes.

Dans tous les cas, le mobilier Renault, composé de modules d'accueil et de rangement, est utilisé et permet différentes configurations adaptées selon le nombre de conseillers.

Accueil Service Renault

PRINCIPES D'IDENTIFICATION

L'Accueil Service est identifié par un mur rectangulaire jaune.

Un texte « Renault care service » associé à la mention « accueil atelier » confirme l'activité de cet espace.

Un écran vidéo présente aux clients le planning des opérations après-vente.

Les modules de mobilier d'accueil (avec meuble de rangement) permettent de créer des configurations adaptées au nombre de conseillers Service.

- 1 Mur blanc RAL 9010 en finition mate.
- 2 Jaune Pantone 3955 C en finition mate, (toile ou peinture en texture fine pour un nettoyage facile).
- 3 Mobilier d'accueil.
- 4 Textes en typographie Nouvel'R Bold, adhésif noir, alignés à droite, finition mate
- 5 Ecran 43 pouces.

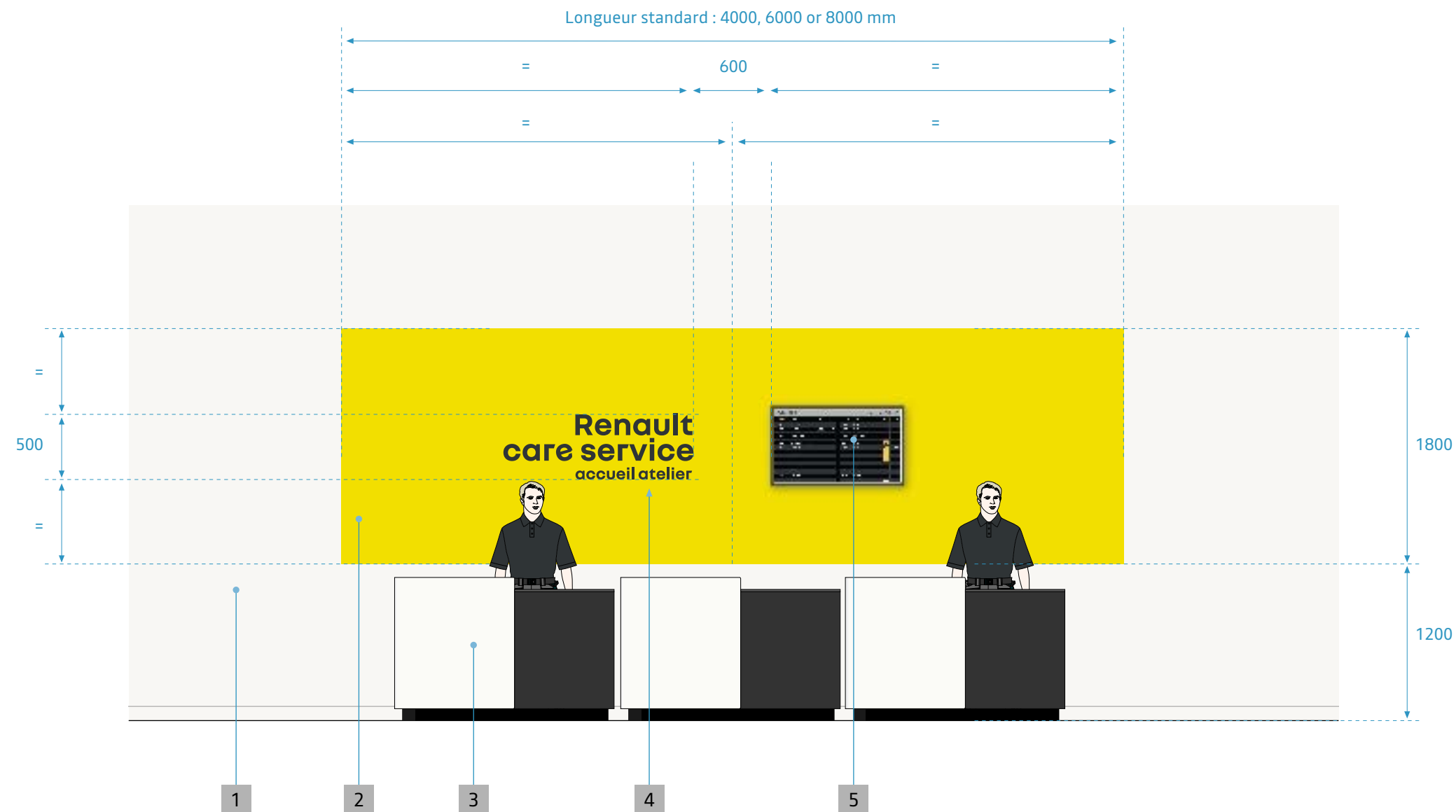

Accueil Service Renault avec mur de 3 m

PRINCIPES D'IDENTIFICATION

L'Accueil Service est identifié par un mur rectangulaire jaune.

Un texte « Renault care service » associé à la mention « accueil atelier » confirme l'activité de cet espace.

Un écran vidéo présente aux clients le planning des opérations après-vente.

Les modules de mobilier d'accueil (avec meuble de rangement) permettent de créer des configurations adaptées au nombre de conseillers Service.

- 1 Mur blanc RAL 9010 en finition mate.
- 2 Jaune Pantone 3955 C en finition mate, (toile ou peinture à texture fine pour un nettoyage facile).
- 3 Mobilier d'accueil.
- 4 Textes en typographie Nouvel'R Bold, adhésif noir, alignés à droite, finition mate.
- 5 Ecran 43 pouces.

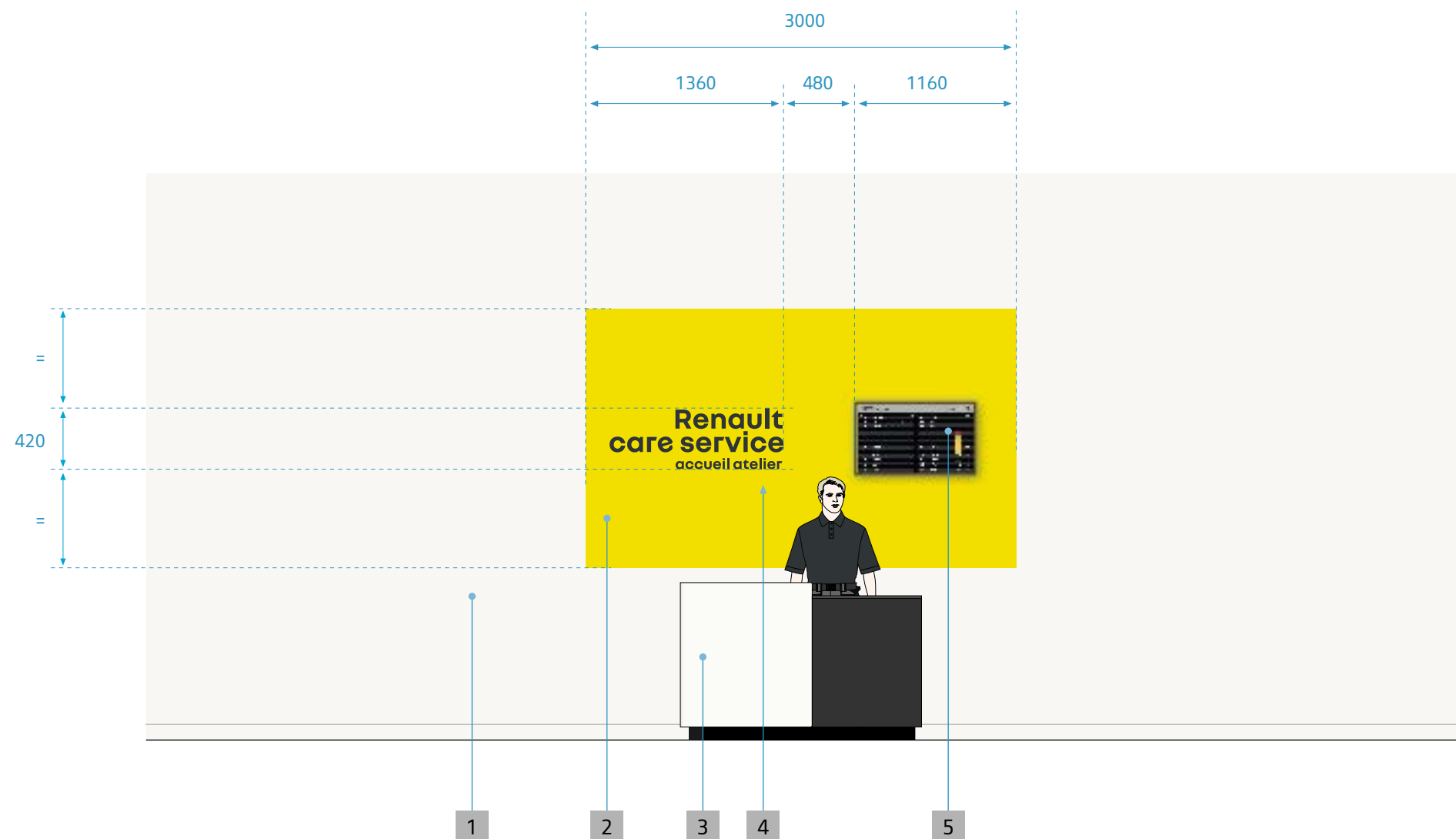

Réception après-vente Dacia

PRINCIPES D'IDENTIFICATION

La réception après-vente service Dacia est identifiée par un mur rectangulaire kaki avec l'inscription « Dacia service ».

Un écran vidéo présente aux clients le planning des opérations après-vente.

Les modules de mobilier d'accueil (avec meuble de rangement) permettent de créer des configurations adaptées au nombre de conseillers Service.

Le design de cet espace Dacia peut changer sous réserve des validations finales de la Direction du Design.

- 1 Mur blanc RAL 9010 en finition mate.
- 2 Mur peint en Pantone Kaki 5615 C en finition mate (toile ou peinture à texture fine pour un nettoyage facile).
- 3 Mobilier d'accueil.
- 4 Ecran 43 pouces.
- 5 Textes en typographie Dacia Block Extended Bold, adhésif blanc, alignés à gauche.

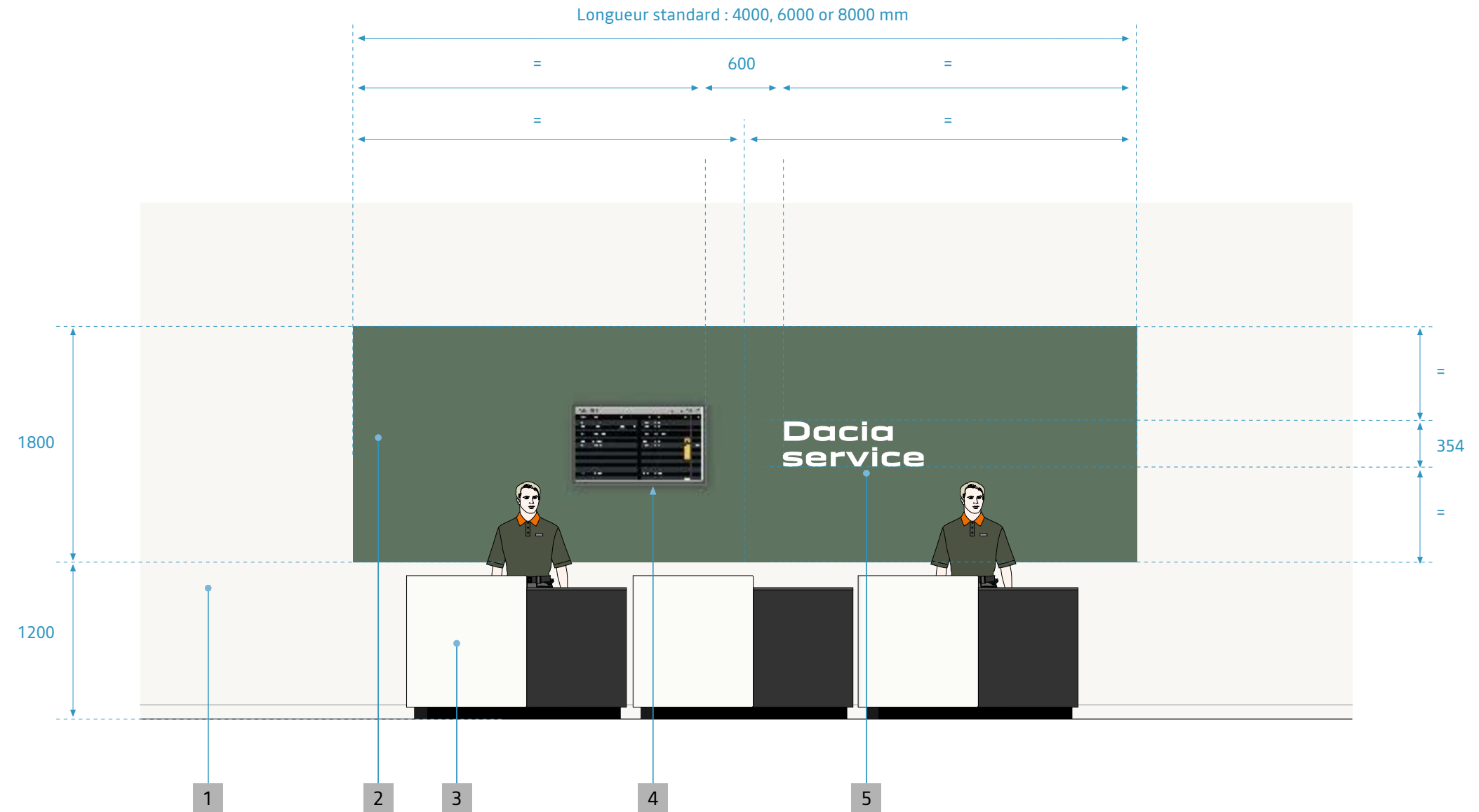

Réception après-vente Dacia avec mur de 3 m

PRINCIPES D'IDENTIFICATION

La réception après-vente Dacia est identifiée par un mur rectangulaire kaki avec l'inscription « Dacia service ».

Un écran vidéo présente aux clients le planning des opérations après-vente.

Les modules de mobilier d'accueil (avec meuble de rangement) permettent de créer des configurations adaptées au nombre de conseillers Service.

Le design de cet espace Dacia peut changer sous réserve des validations finales de la Direction du Design.

- 1 Mur blanc RAL 9010 en finition mate.
- 2 Mur peint en Pantone Khaki 5615 C en finition mate (toile ou peinture à texture fine pour un nettoyage facile).
- 3 Mobilier d'accueil.
- 4 Ecran 43 pouces.
- 5 Textes en typographie Dacia Block Extended Bold, adhésif blanc, alignés à gauche.

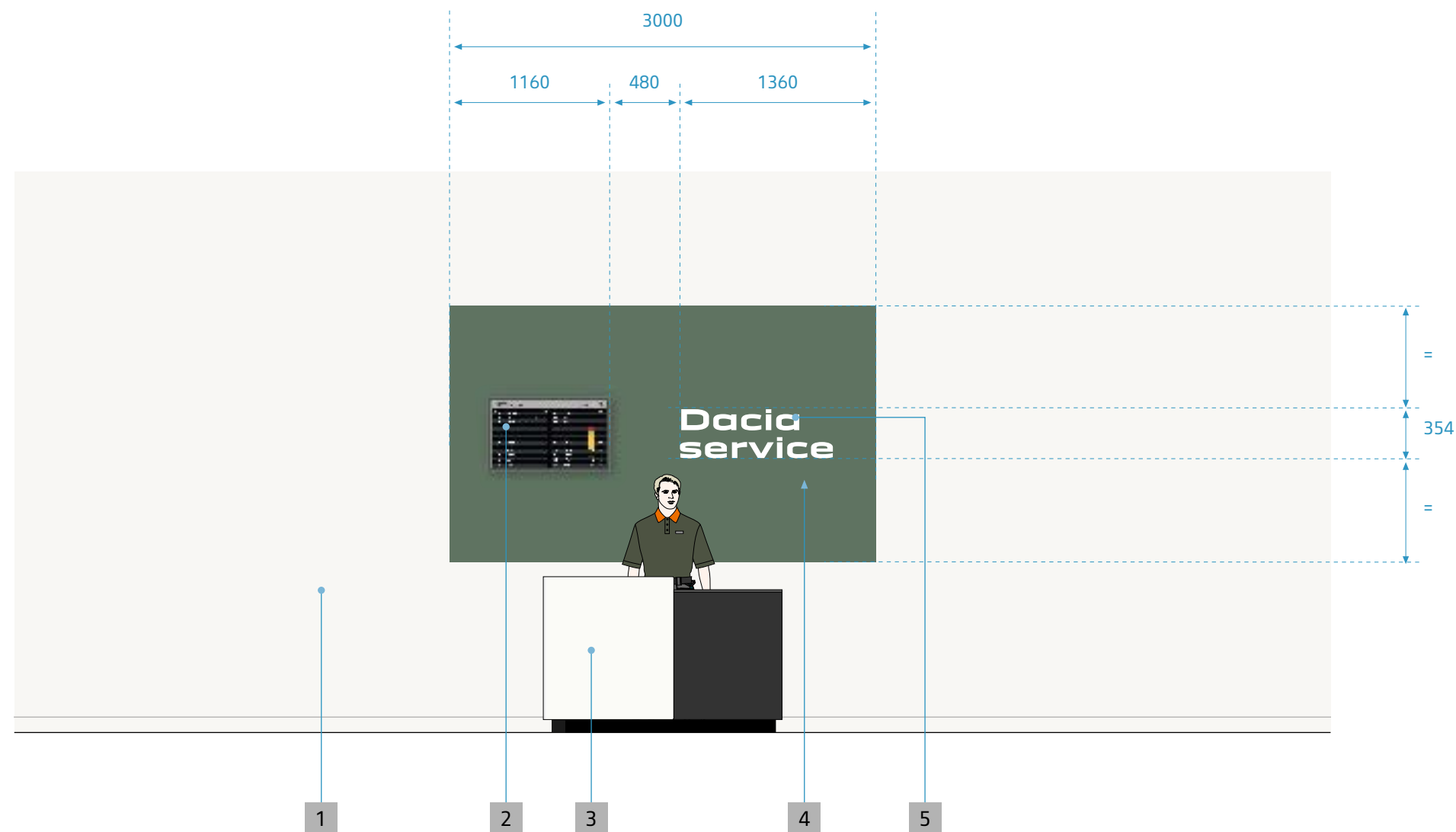

Accueil Service avec conseillers dédiés

PRINCIPES D'IDENTIFICATION

L'Accueil Service Renault est identifié par un mur rectangulaire jaune avec le texte « Renault care service » associé à la mention « accueil atelier ».

La réception après-vente Dacia est identifiée par un mur rectangulaire kaki avec l'inscription « Dacia service ».

Les murs colorés sont séparés par un espace neutre de 2 m où l'écran vidéo est implanté, donnant des informations communes sur le calendrier après-vente.

Les modules du mobilier d'accueil (avec meuble de rangement) sont les mêmes pour les deux marques.

Le design de cet espace Dacia peut changer sous réserve des validations finales de la Direction du Design.

- 1 Mur blanc RAL 9010 en finition mate.
- 2 Jaune Pantone 3955 C finition mate avec textes en typographie Nouvel'R Bold, adhésif noir mat, alignés à droite.
- 3 Mobilier d'accueil après-vente.
- 4 Ecran vidéo 43 pouces sur un mur blanc neutre mat.
- 5 Mur peint en Pantone Kaki 5615 C finition mate (toile ou peinture texture fine pour un nettoyage facile), textes en typographie Dacia Block Extended Bold, adhésif blanc, alignés à gauche.

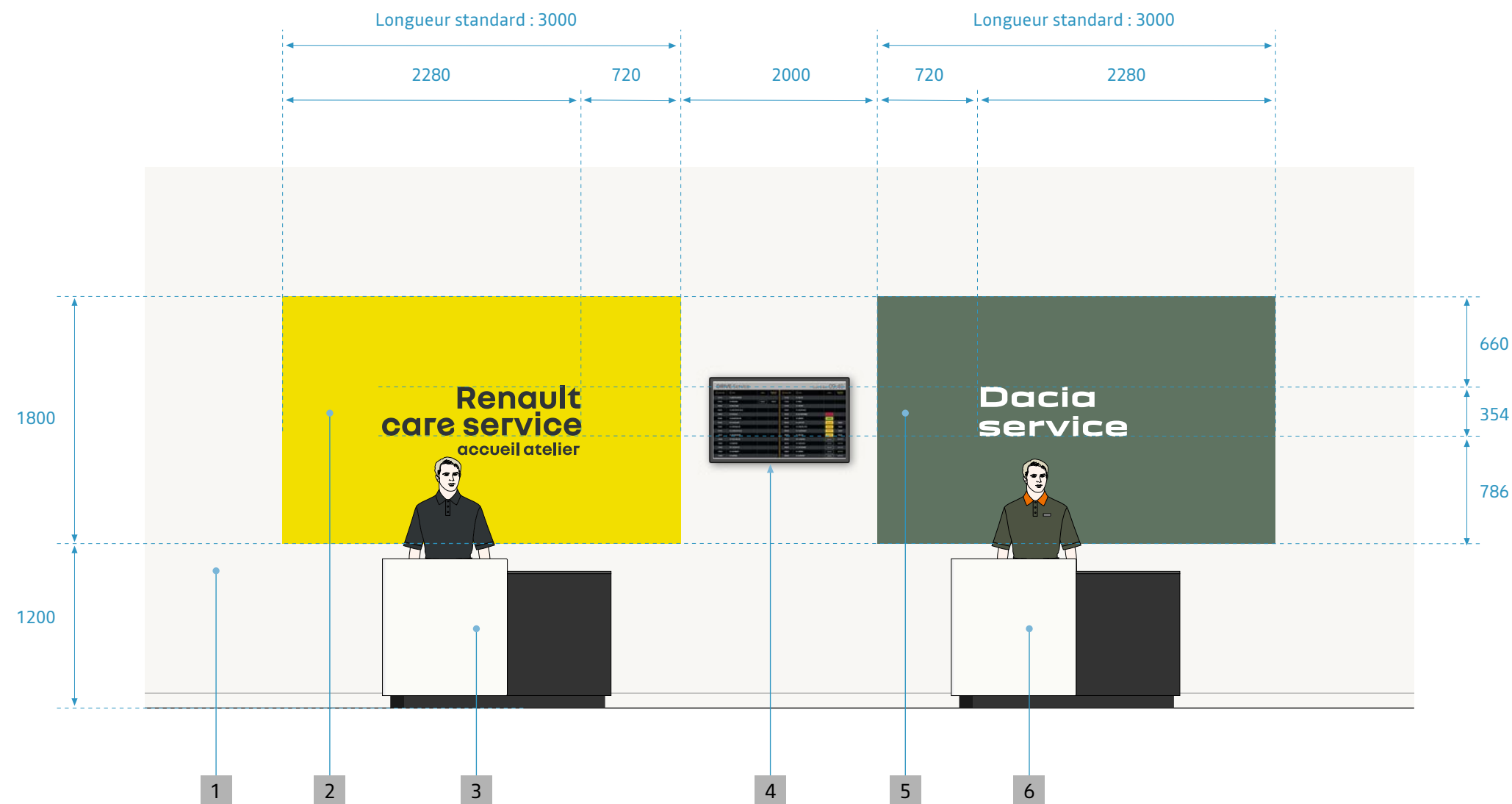

Réception après-vente commune

PRINCIPES D'IDENTIFICATION

La réception après-vente commune est identifiée par un mur rectangulaire gris foncé avec le texte « care service » associé à la mention « accueil atelier ».

Un écran vidéo présente aux clients le planning des opérations après-vente.

Sur la partie droite du mur, les marques sont identifiées par une signature similaire à celles de la façade après-vente implantée à proximité des baies d'atelier.

Les modules du mobilier d'accueil (avec meuble de rangement) sont les mêmes pour les deux marques.

- 1 Mur gris foncé RAL 7021 finition mate, (toile ou peinture texture fine pour un nettoyage facile),
- 2 Textes « care service » et « accueil atelier » en typographie Renault Group Bold, adhésif mat blanc et jaune, alignés à droite.
- 3 Mobilier d'accueil après-vente.
- 4 Ecran vidéo 43" implanté dans la partie centrale du mur.
- 5 Carré noir mat RAL 9005 avec losange Renault blanc, finition adhésive mate.
- 6 Carré kaki pantone 5615 C avec logotype Dacia en blanc, finition mate adhésive.
- 7 Extension possible de la longueur du mur gris foncé.

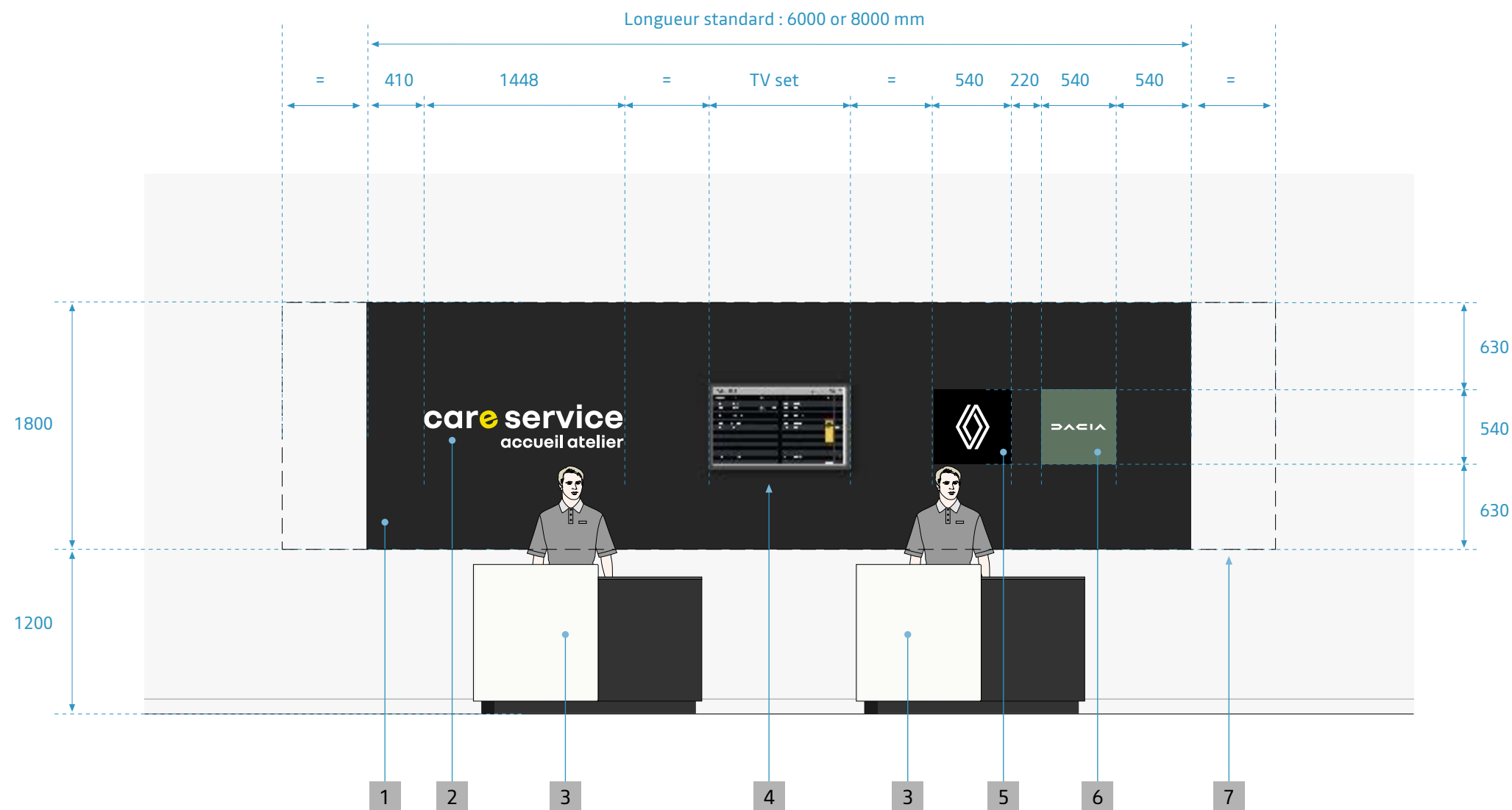

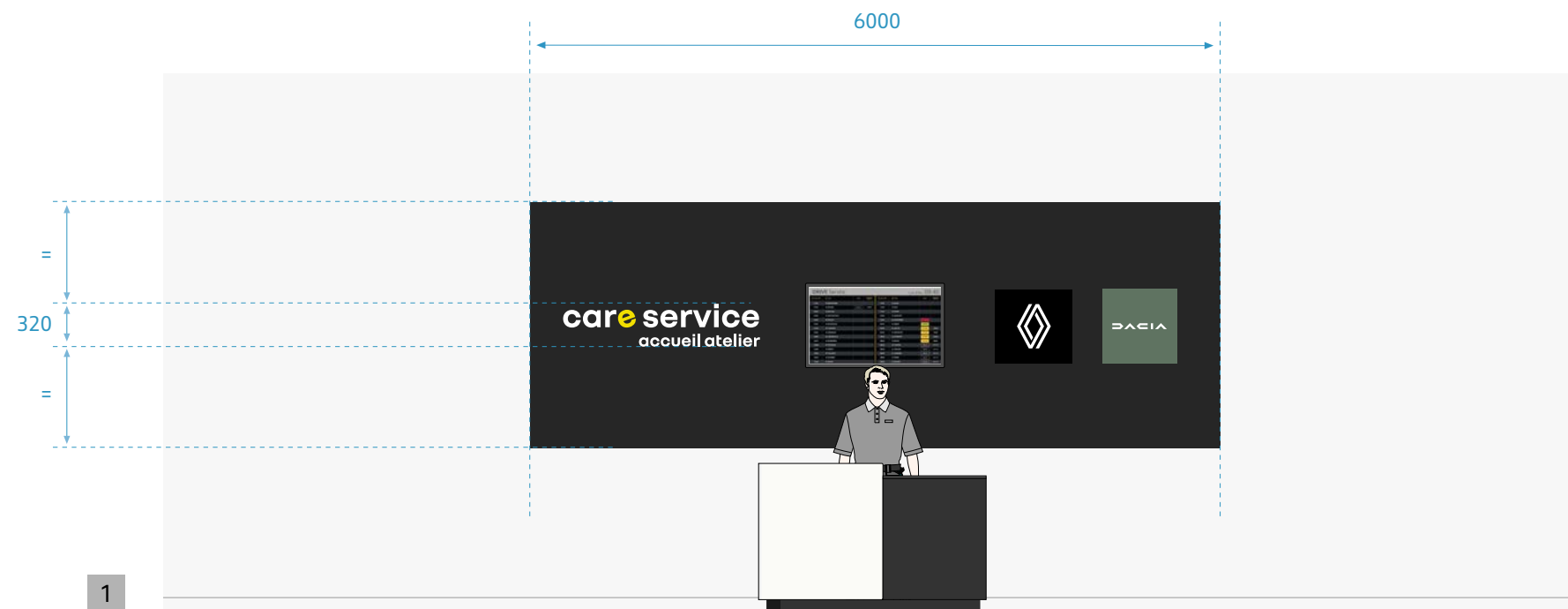

PRINCIPES

L'adaptation au nombre de conseillers se fait par :

- l'extension de la longueur du mur gris foncé.
- le nombre de modules de mobilier.
- les distances entre les composants sur le mur gris foncé sont toujours les mêmes quelle que soit la longueur totale du mur.
- la mise à la longueur du mur gris foncé se fait également de part et d'autre de la partie centrale de 4000 mm.

1 Configuration avec conseiller Service unique.

2 Configuration étendue.

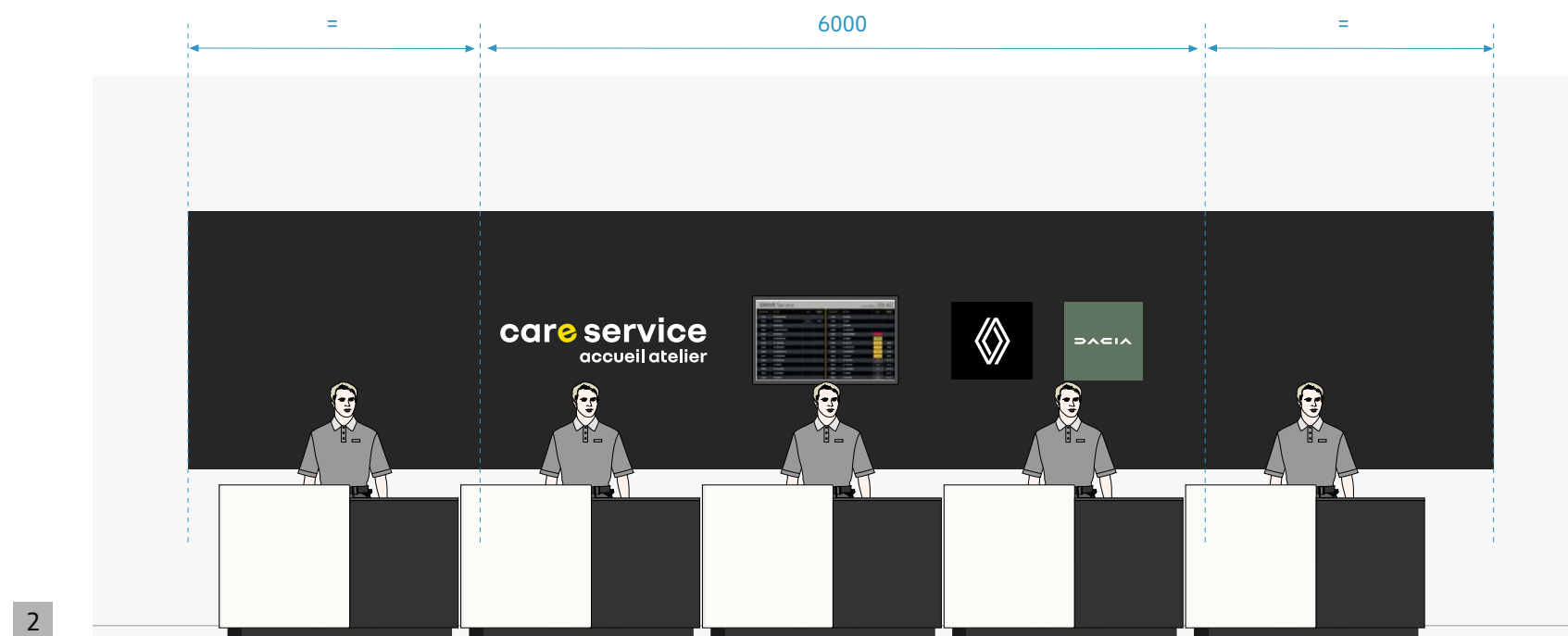

Comment préparer l'intégration d'une troisième marque ?

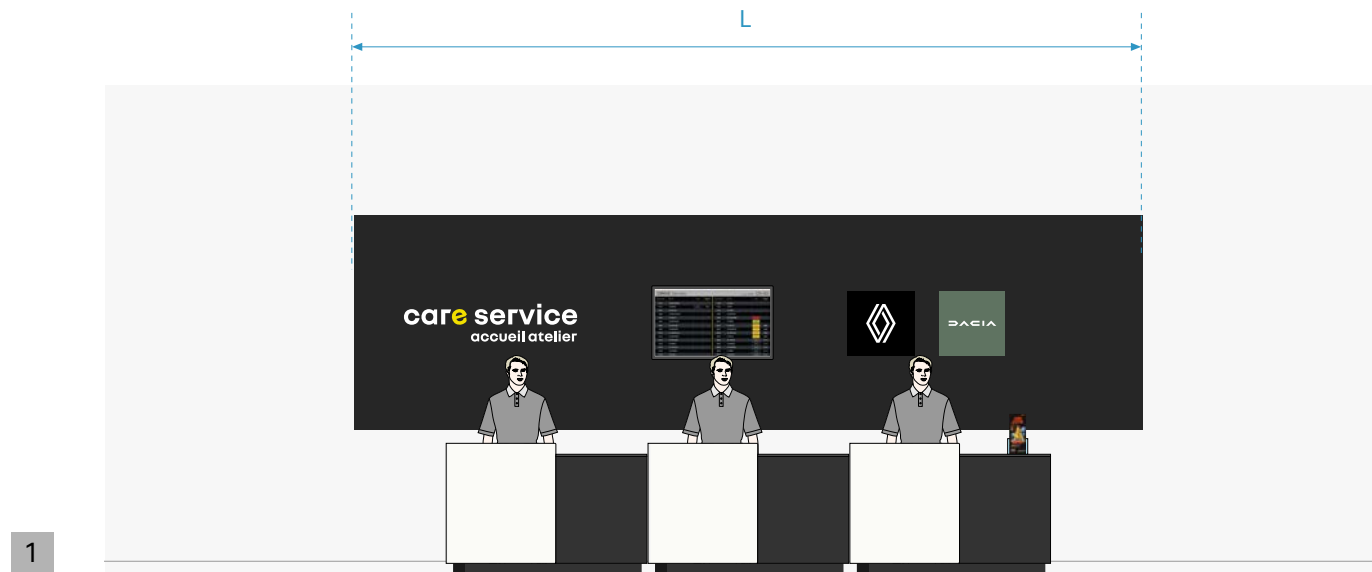

1

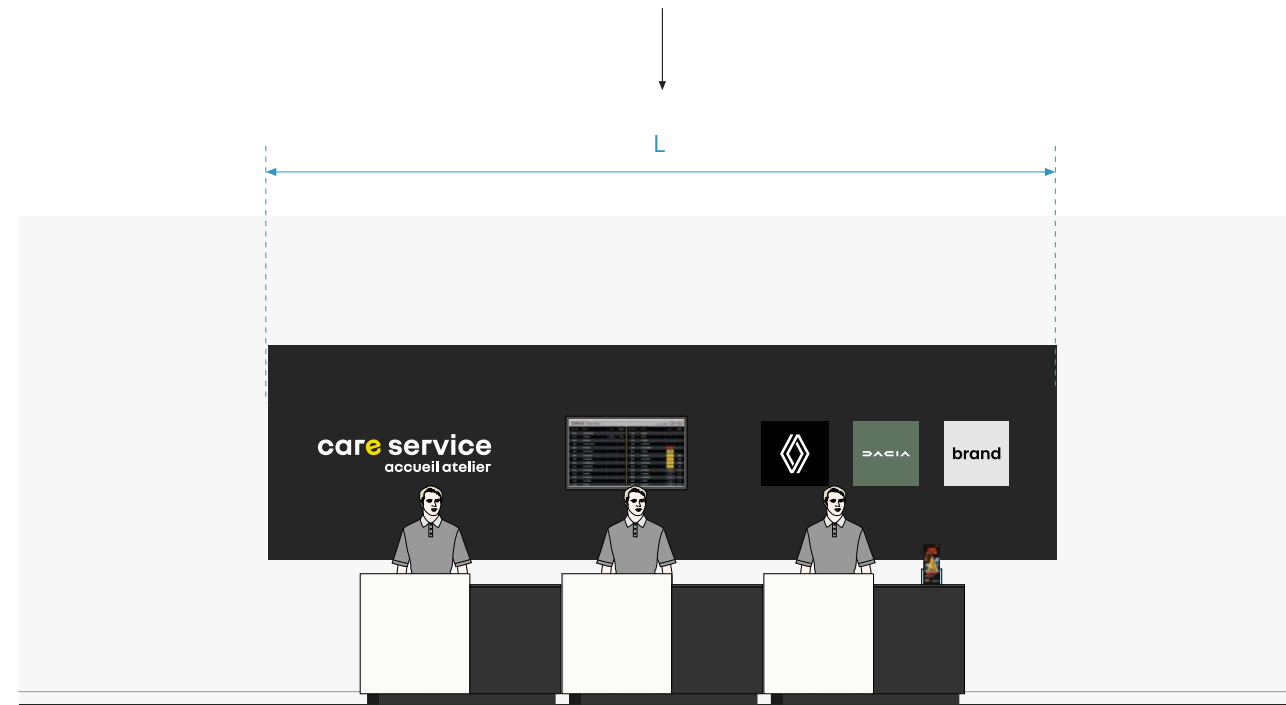

2

RECOMMANDATION

Il est possible de se préparer à l'intégration d'une autre marque en réservant l'espace nécessaire pour installer une nouvelle plaque carrée sur le mur de la réception après-vente.

- 1 Avant intégration.
- 2 Après intégration.

Exemple d'intégration de la marque Mobilize à la réception après-vente

PRINCIPES D'IDENTIFICATION

La marque Mobilize peut être intégrée au mur de la réception après-vente selon les mêmes principes que pour les autres marques (sous réserve d'un accord contractuel spécifique).

La plaque Mobilize sera implantée sur le côté droit du mur.

- 1 Mur gris foncé RAL 7021 finition mate, (toile ou peinture texture fine pour un nettoyage facile),
- 2 Textes « care service » et « accueil atelier » en typographie Renault Group Bold, adhésif mat blanc et jaune, alignés à droite.
- 3 Mobilier d'accueil après-vente.
- 4 Ecran vidéo 43" implanté dans la partie centrale du mur.
- 5 Carré noir mat RAL 9005 avec losange Renault blanc, adhésif en finition mate.
- 6 Carré kaki pantone 5615 C avec logotype Dacia en blanc, finition mate adhésive.
- 7 Carré orange Pantone 021 C avec logo Mobilize en blanc, adhésif en finition mate.

REMARQUE

La signature Mobilize est sujette à changement.

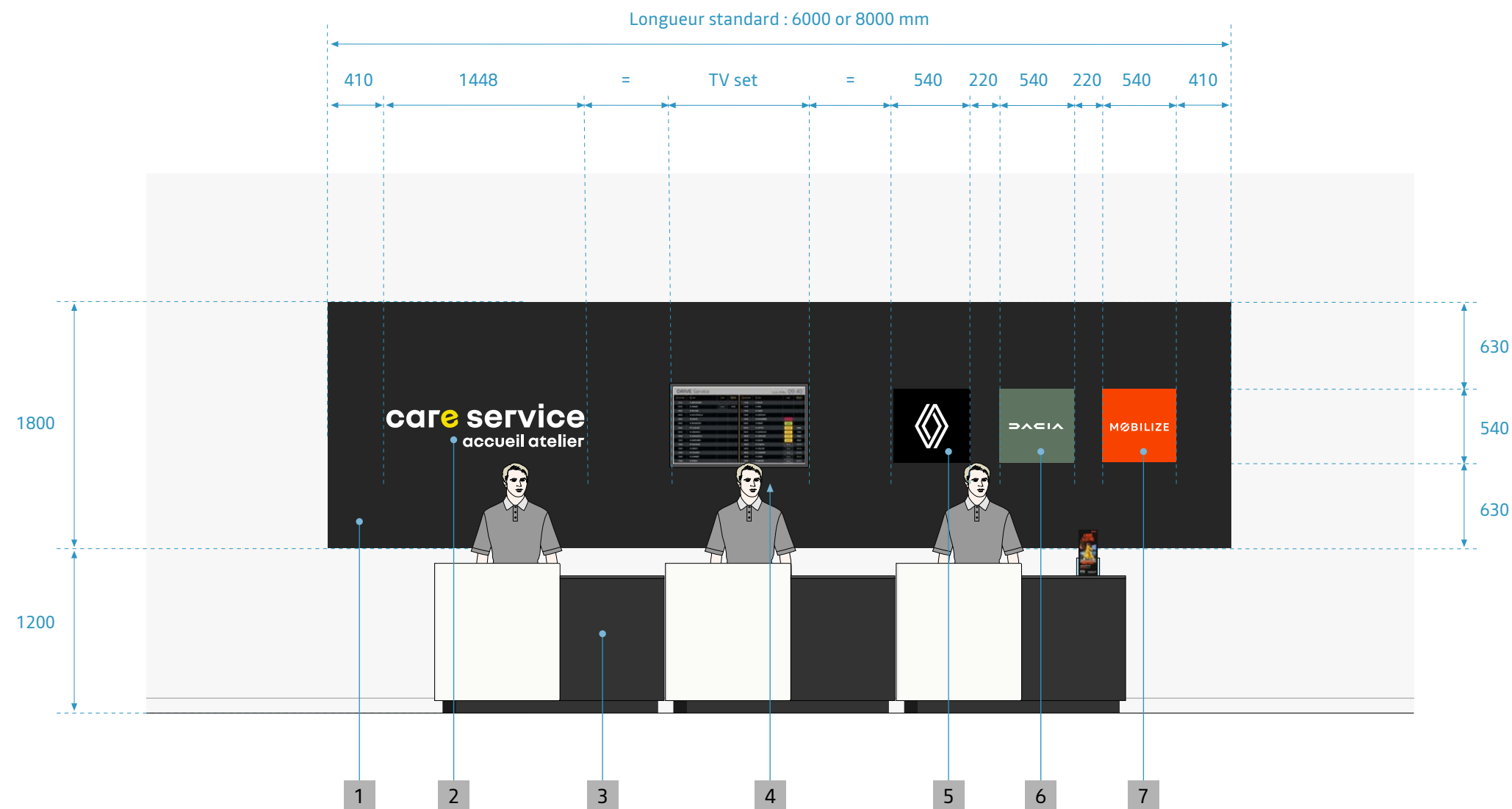

Réception après-vente avec mur de 4 m

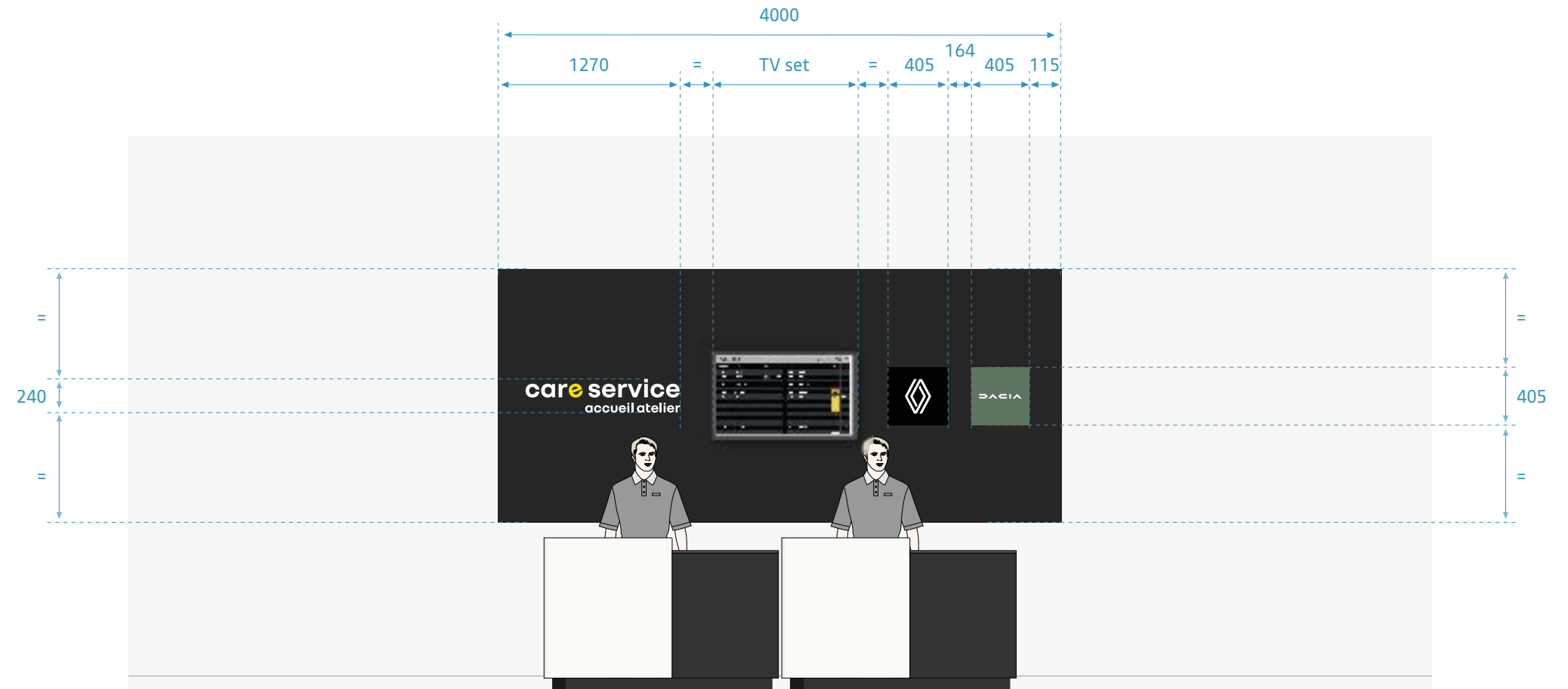

PRINCIPES

- Dimensions adaptées des lettrages et des plaques par rapport aux configurations standards.
- Proportions constantes entre les éléments graphiques.
- Taille standard de l'écran vidéo de 43 pouces.

Réception après-vente avec mur de 3 m

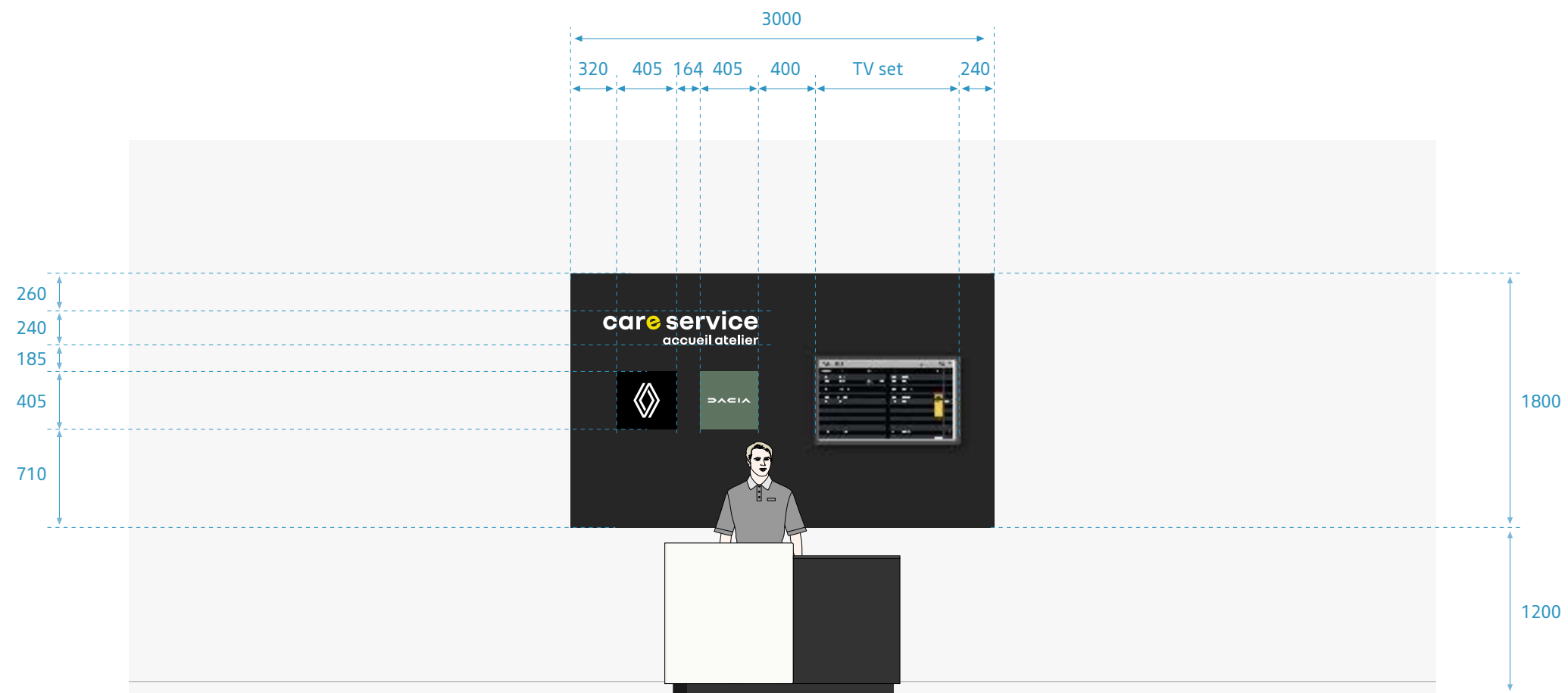

PRINCIPES

- Les dimensions des lettrages et des plaques sont les mêmes que pour un mur de 4 m.
- Proportions constantes entre les éléments graphiques.
- Taille standard de l'écran vidéo de 43 pouces.

Réception après-vente pour le réseau R2

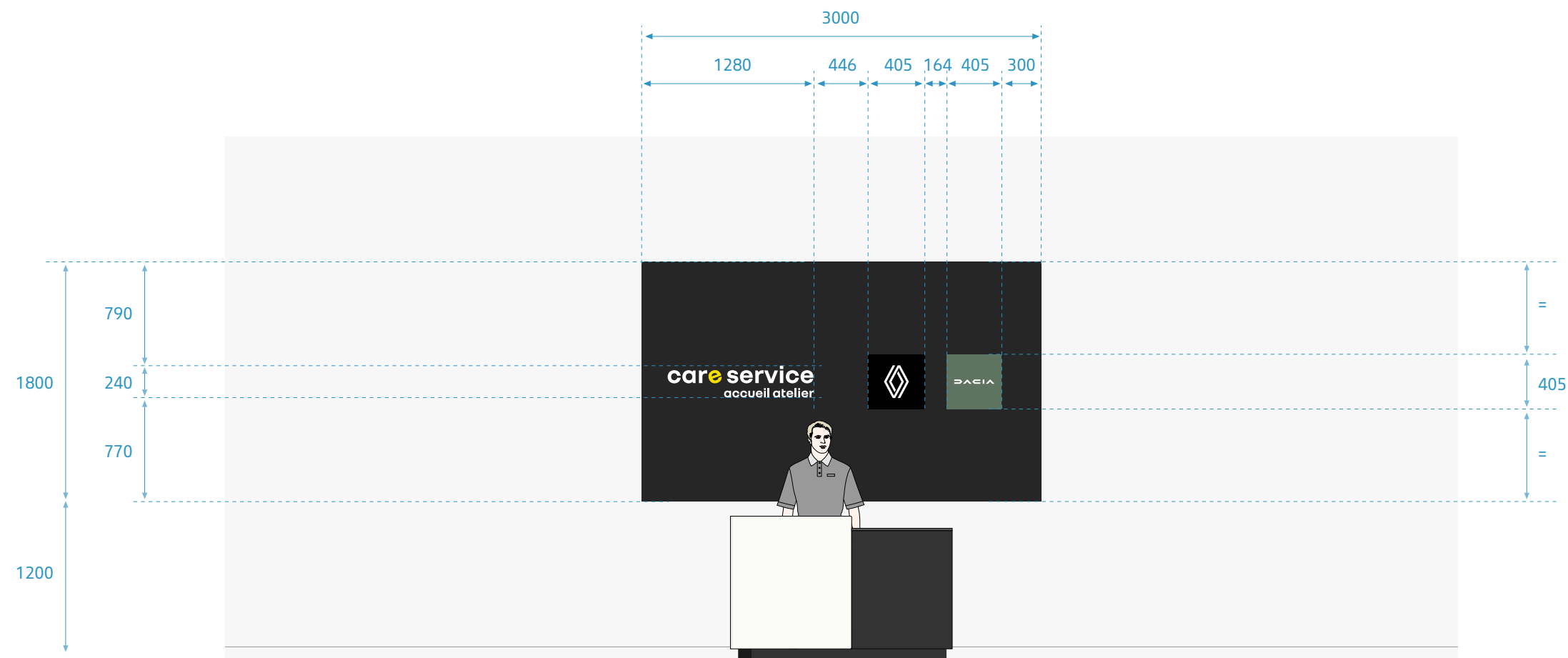

PRINCIPES

- **Réservé au réseau R2.**
- Pas d'écran vidéo
- Les dimensions des lettrages et des plaques sont les mêmes que pour un mur de 4 m.
- Proportions constantes entre les éléments graphiques.

Cas des faux-plafonds

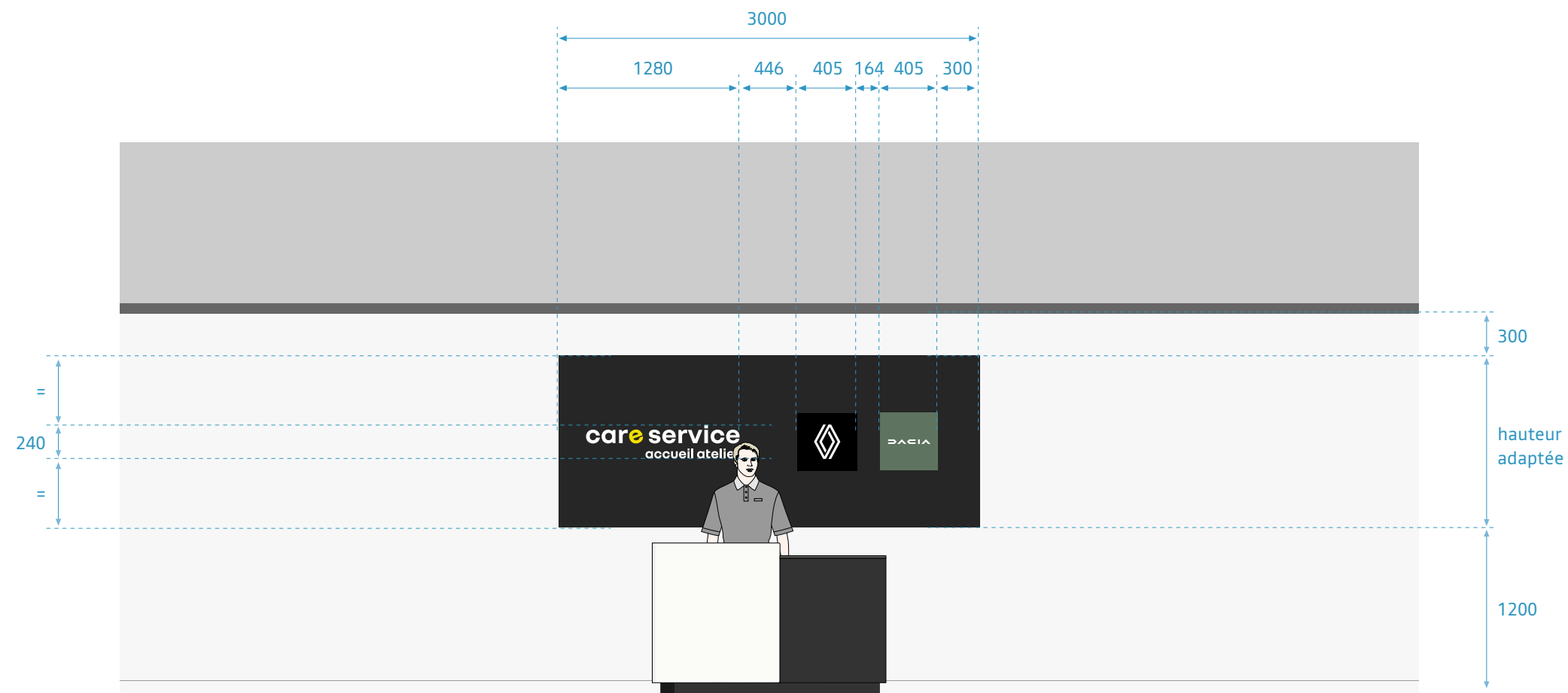

PRINCIPES

- L'adaptation à la hauteur limitée du mur se fait par une réduction de la hauteur du rectangle gris foncé.
- Une distance de 300 mm entre le haut du rectangle gris foncé et le plafond est à observer.
- Les dimensions des lettrages et des plaques sont les mêmes que pour un mur de 4 m.
- Proportions constantes entre les éléments graphiques.

Dimensions minimales d'une réception après-vente multimarque (1)

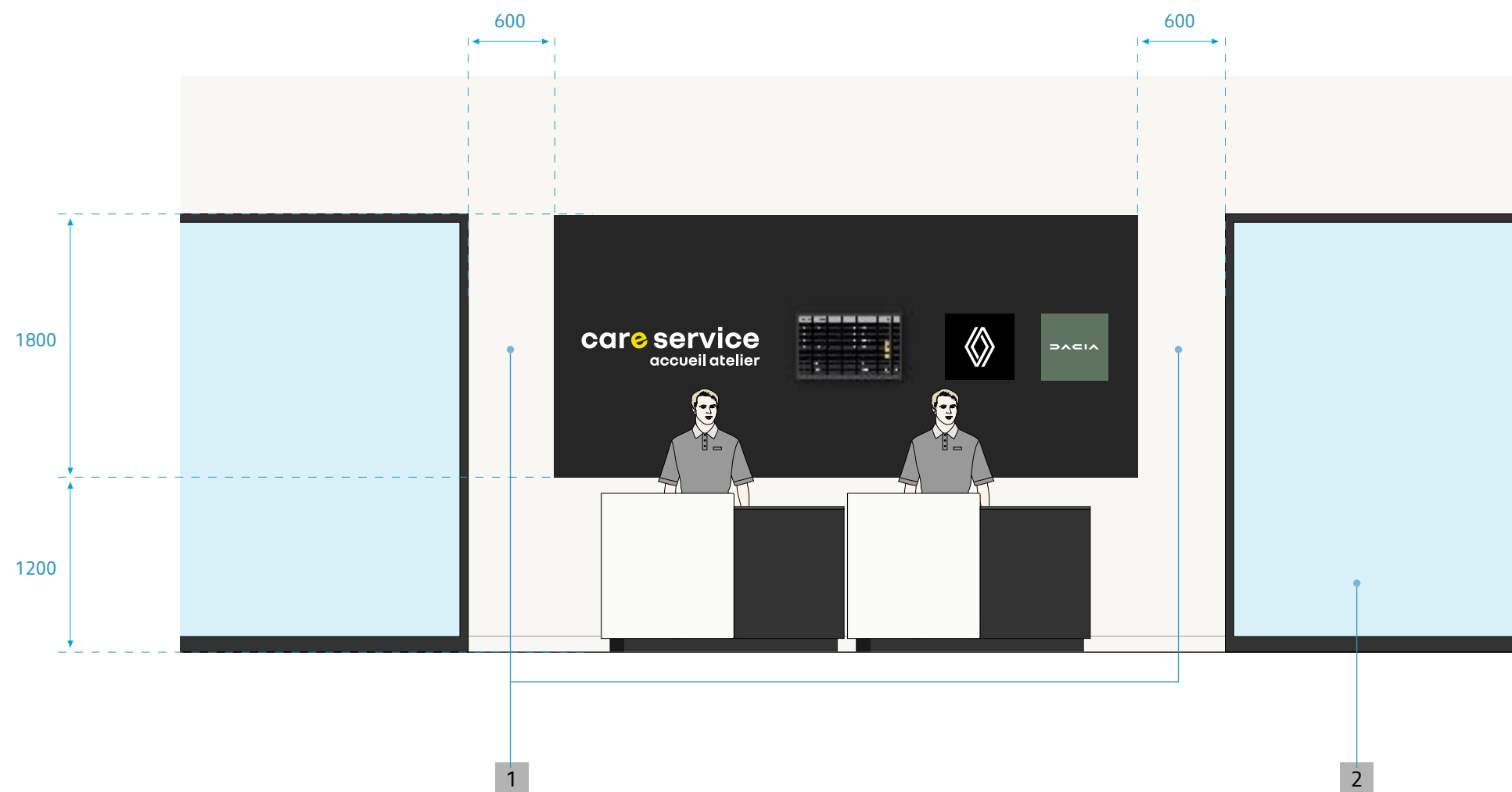

PRINCIPE

Une zone blanche minimale de 600 mm de chaque côté du mur de la réception après-vente est utilisée.

- 1 Mur blanc RAL 9010 en finition mate.
- 2 Partie vitrée donnant sur la zone après-vente.

Dimensions minimales d'une réception après-vente multimarque (2)

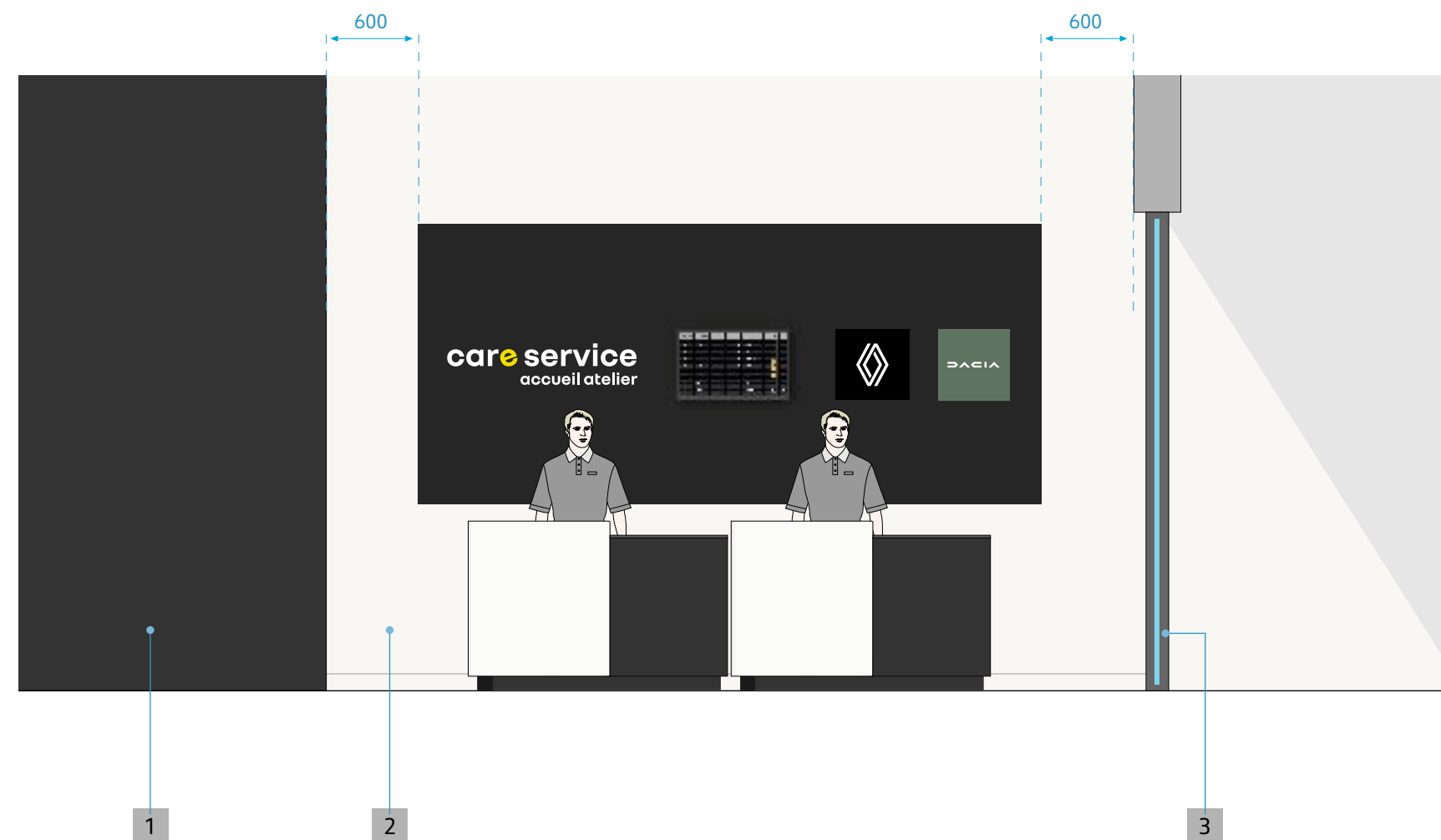

PRINCIPE

Dans le cas d'un mur noir, une zone blanche de 600 mm est nécessaire entre le mur gris foncé et la zone noire.

- 1 Mur noir en finition mate.
- 2 Mur blanc RAL 9010 en finition mate.
- 3 Partie vitrée donnant sur la zone après-vente.

Plaques murales Renault

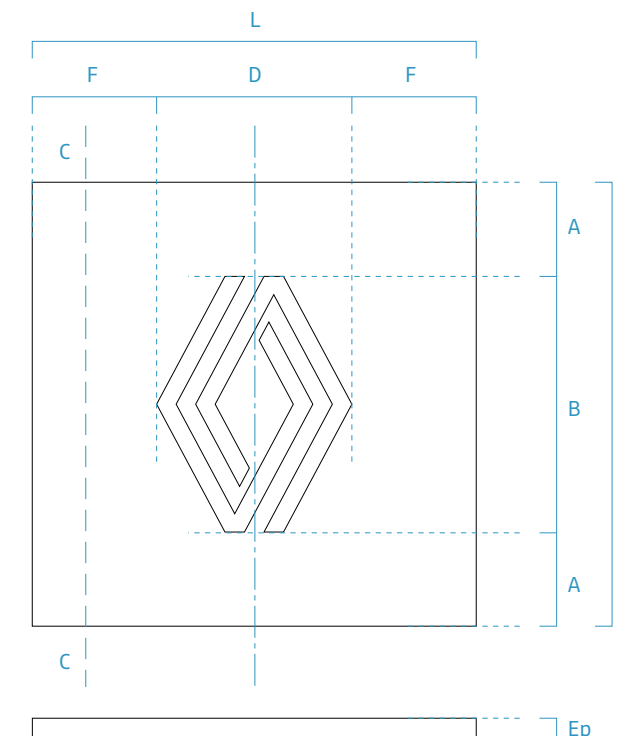

DESCRIPTION

2 tailles sont proposées suivant la longueur du rectangle gris foncé.

Les plaques sont fabriquées en tôle d'aluminium prélaqué avec bords tombés.

L'emblème est réalisé en adhésif blanc mat RAL 9001.

Aucune vis visible sur la plaque (y compris les côtés).

- 1 Face avant en tôle d'aluminium prélaqué épaisseur 15/10ème noir RAL 9005, 40% de brillance.
- 2 Emblème en adhésif blanc mat.
- 3 Bords tombés avec perçages pour fixations sur le châssis.
- 4 Support en tôle d'aluminium naturel pliée.

dim.	Plaque 405	Plaque 540
A	85	114
B	235	312
D	179	238
F	113	151
H	405	540
L	405	540
Ep	20	20

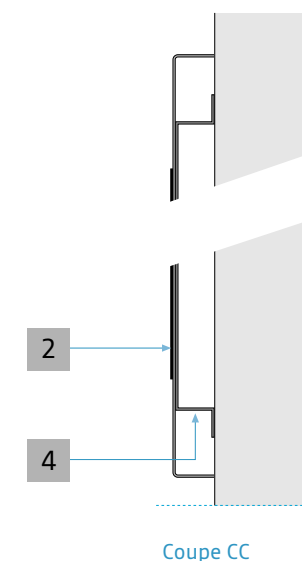

Vue éclatée des plaques murales Renault

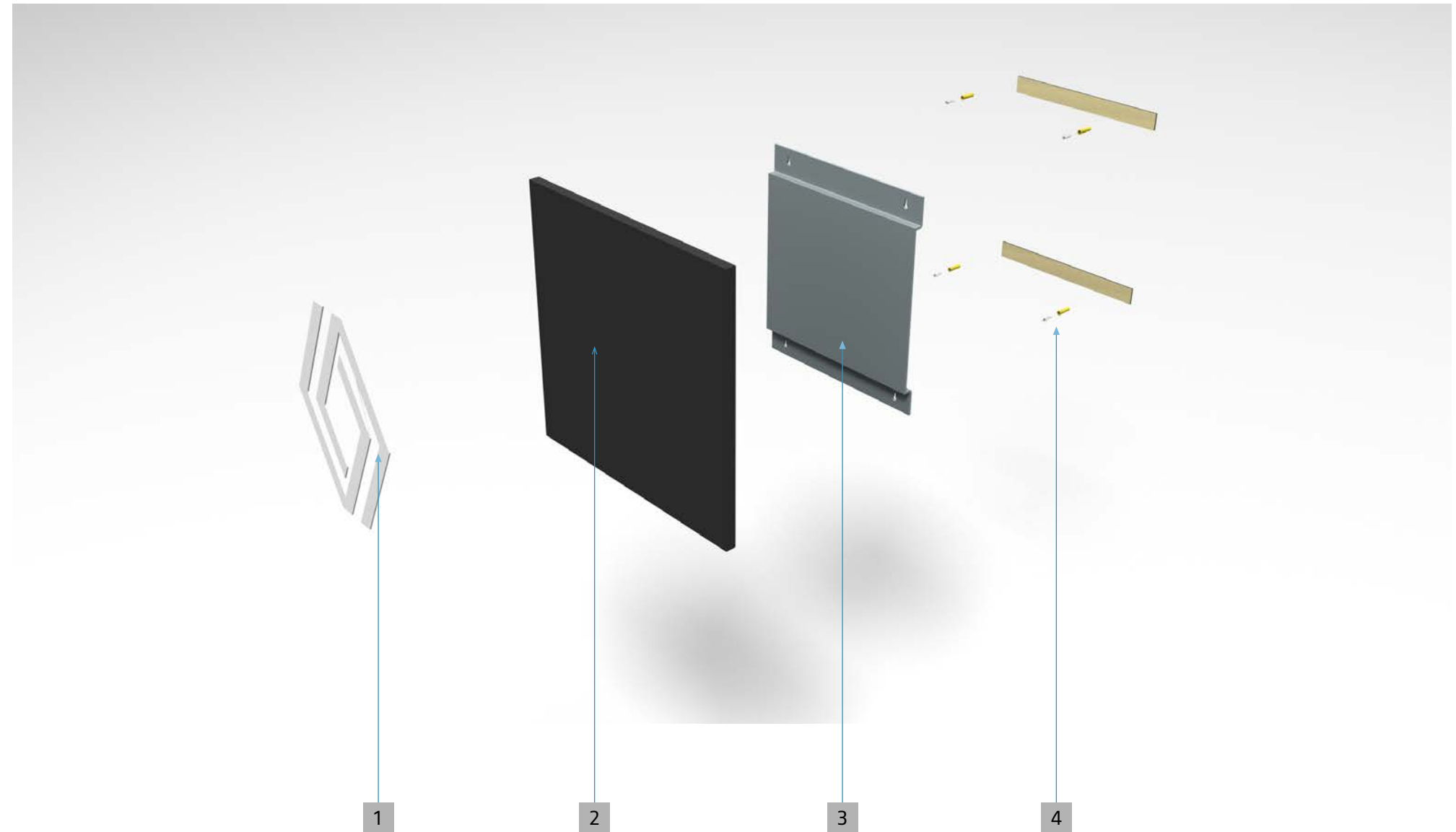

LÉGENDE

- 1 Emblème en adhésif blanc mat.
- 2 Face avant en tôle d'aluminium prélaqué, épaisseur 15/10ème, noir RAL 9005 à 40% de brillance.
- 3 Support en tôle d'aluminium naturel pliée.
- 4 Reprise sur la maçonnerie (peut être remplacée par un adhésif double face).

Plaques murales Dacia



DESCRIPTION

2 tailles sont proposées suivant les dimensions du mur gris foncé de la réception après-vente.

Les plaques sont fabriquées en tôle d'aluminium prélaqué avec bords tomés.

L'emblème est fabriqué avec un adhésif blanc RAL 9001 en finition mate.

Aucune vis visible sur la plaque (y compris les côtés).

- 1 Face avant en tôle d'aluminium prélaqué épaisseur 15/10ème, Dacia kaki Pantone 5615 C finition à 40% de brillance.
- 2 Emblème en adhésif blanc mat.
- 3 Bords tombés avec perçages pour fixations sur le châssis.
- 4 Support en tôle d'aluminium naturel pliée.

dim.	Plaque 405	Plaque 540
A	187	249
B	31	42
D	295	400
F	55	70
H	405	540
L	405	540
Ep	20	20

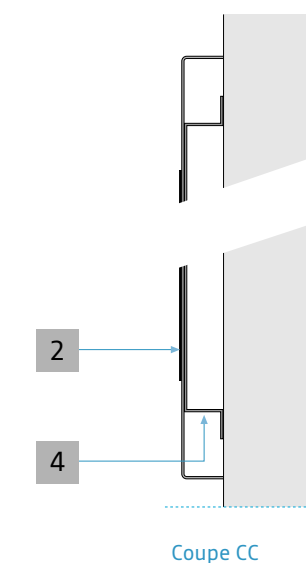
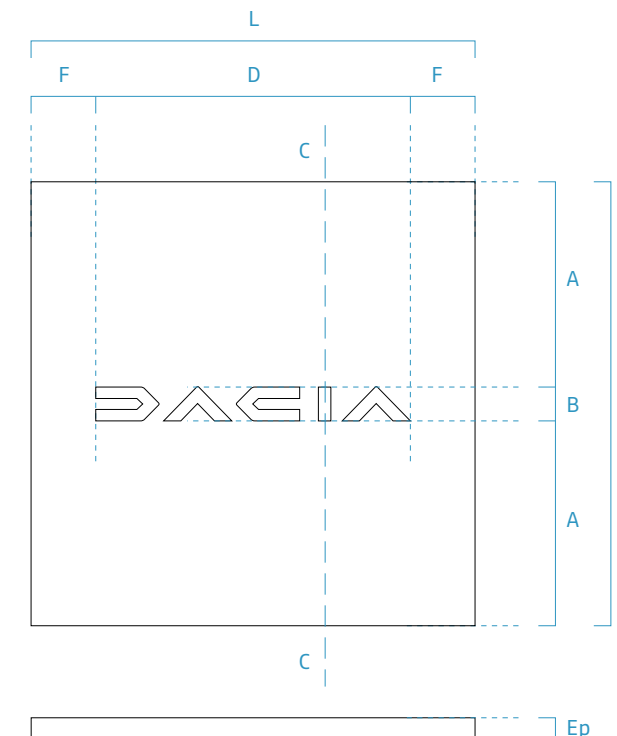

Vue éclatée des plaques murales Dacia

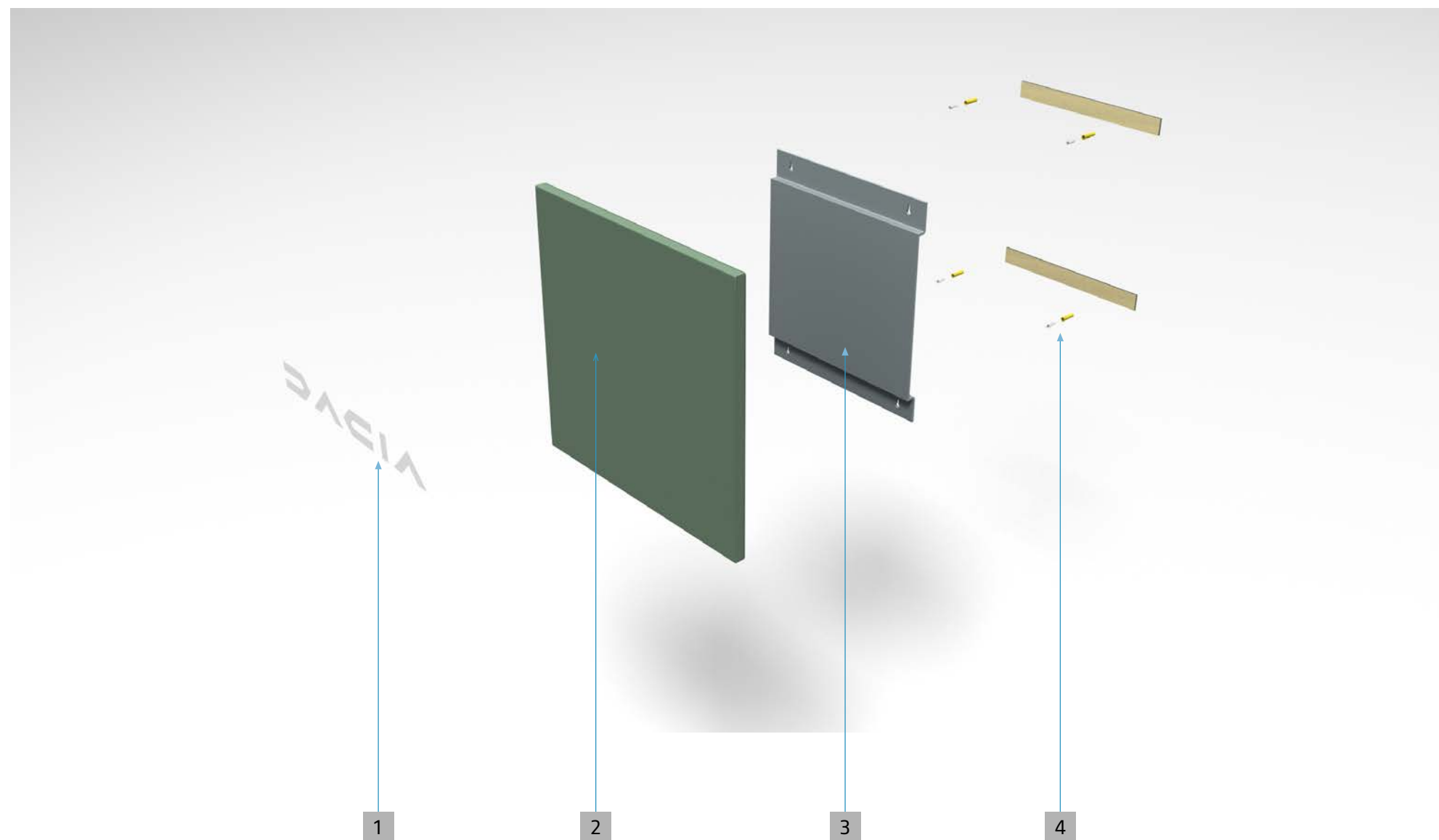

LÉGENDE

- 1 Emblème en adhésif blanc mat.
- 2 Face avant en tôle d'aluminium prélaqué épaisseur 15/10ème, Dacia kaki Pantone 5615 C finition à 40% de brillance.
- 3 Support en tôle d'aluminium naturel pliée.
- 4 Reprise sur la maçonnerie (peut être remplacée par un adhésif double face).

Traitement des parois vitrées • bandeau suspendu de 6000 mm

PRINCIPES

- Le panneau est suspendu au plafond.
- Les proportions entre les éléments graphiques sont conservées.
- L'élément de format standard H. 800 x L. 6000 mm correspond à une configuration comportant à minima 3 modules d'accueil.

- 1 Face avant en aluminium gris foncé RAL 7021 en finition satinée.
- 2 Textes « care service » et « accueil atelier » en typographie Renault Group Bold, adhésif mat blanc et jaune, alignés à droite.
- 3 Mobilier d'accueil après-vente.
- 4 Ecran vidéo (taille maximale 40").
- 5 Carré noir mat RAL 9005 avec losange Renault blanc, adhésif mat.
- 6 Carré kaki Pantone 5615 C avec logotype Dacia en blanc, adhésif mat.
- 7 Suspente tubulaire en aluminium laqué blanc RAL 9010 en finition satinée.

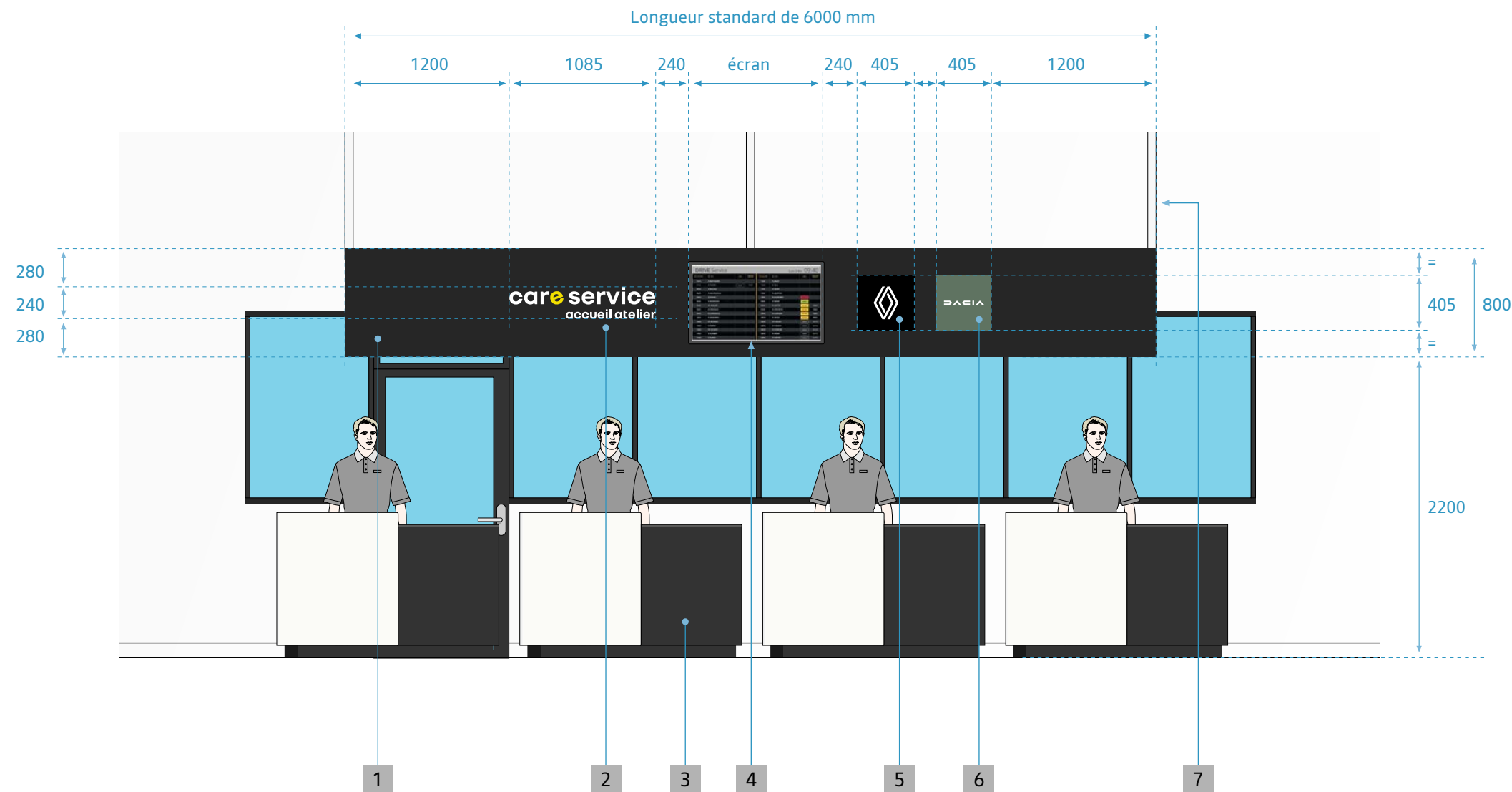

Traitement des parois vitrées • bandeau suspendu de 4000 mm

PRINCIPE

- Le panneau est suspendu au plafond.
- Les proportions entre les éléments graphiques sont conservées.
- L'élément de format standard H. 520 x L. 4000 mm correspond à une configuration comportant à minima 2 modules d'accueil.

- 1 Face avant en aluminium gris foncé RAL 7021 en finition satinée.
- 2 Textes « care service » et « accueil atelier » en typographie Renault Group Bold, adhésif mat blanc et jaune, alignés à droite.
- 3 Mobilier d'accueil après-vente.
- 4 Ecran vidéo (taille maximale 32").
- 5 Carré noir mat RAL 9005 avec losange Renault blanc, adhésif mat.
- 6 Carré kaki Pantone 5615 C avec logotype Dacia en blanc, adhésif mat.
- 7 Suspente tubulaire en aluminium laqué blanc RAL 9010 en finition satinée.

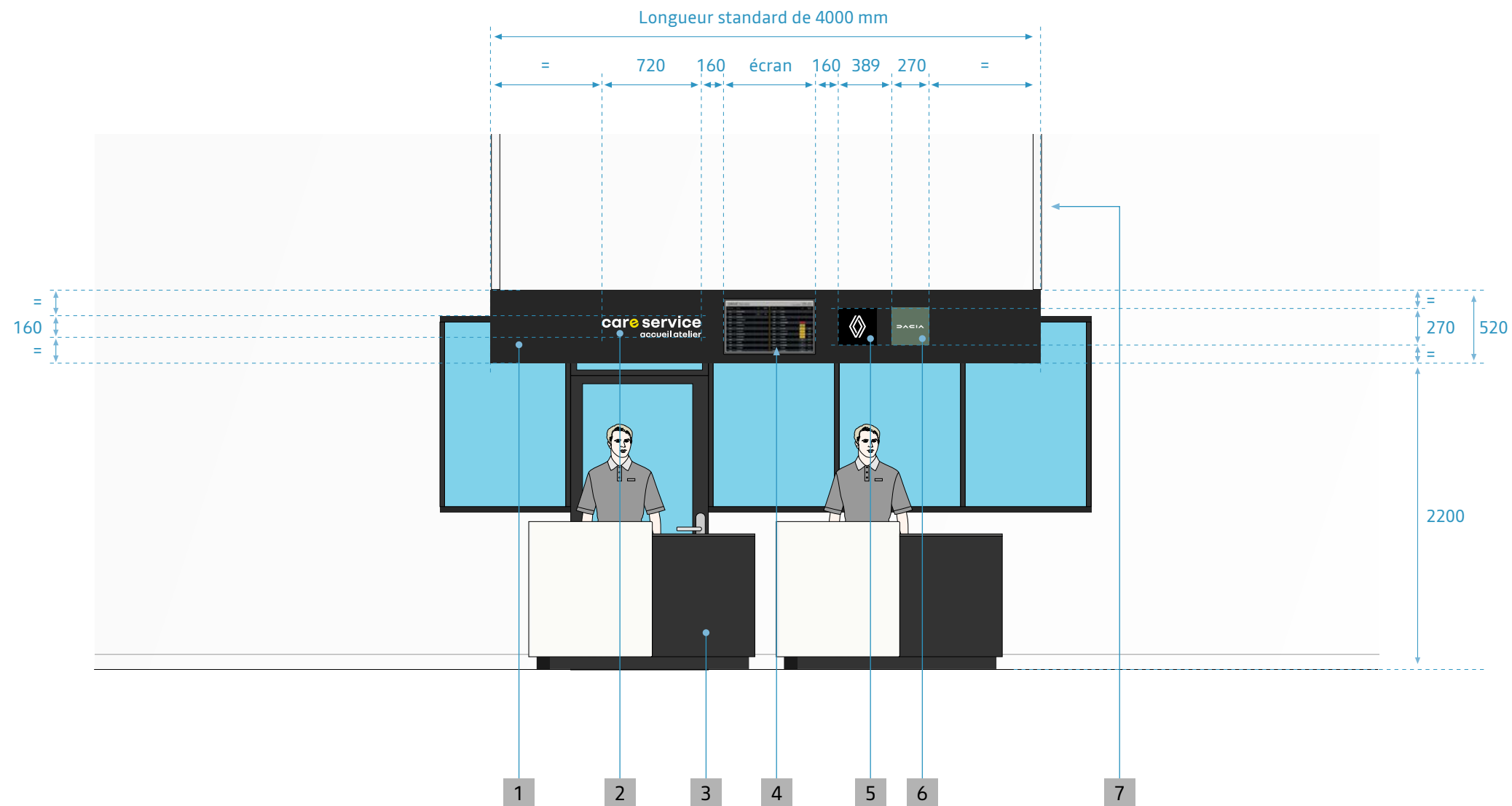

Traitement des parois vitrées • bandeau suspendu de 3000 mm

PRINCIPE

- Le panneau est suspendu au plafond.
- Les proportions entre les éléments graphiques sont conservées.
- L'élément de format standard H. 520 x L. 3000 mm correspond à une configuration comportant 1 module d'accueil unique.

- 1 Face avant en aluminium gris foncé RAL 7021 en finition satinée.
- 2 Textes « care service » et « accueil atelier » en typographie Renault Group Bold, adhésif mat blanc et jaune, alignés à droite.
- 3 Mobilier d'accueil après-vente.
- 4 Ecran vidéo.
- 5 Carré noir mat RAL 9005 avec losange Renault blanc, adhésif mat.
- 6 Carré kaki Pantone 5615 C avec logotype Dacia en blanc, adhésif mat.
- 7 Suspente tubulaire en aluminium laqué blanc RAL 9010 en finition satinée.

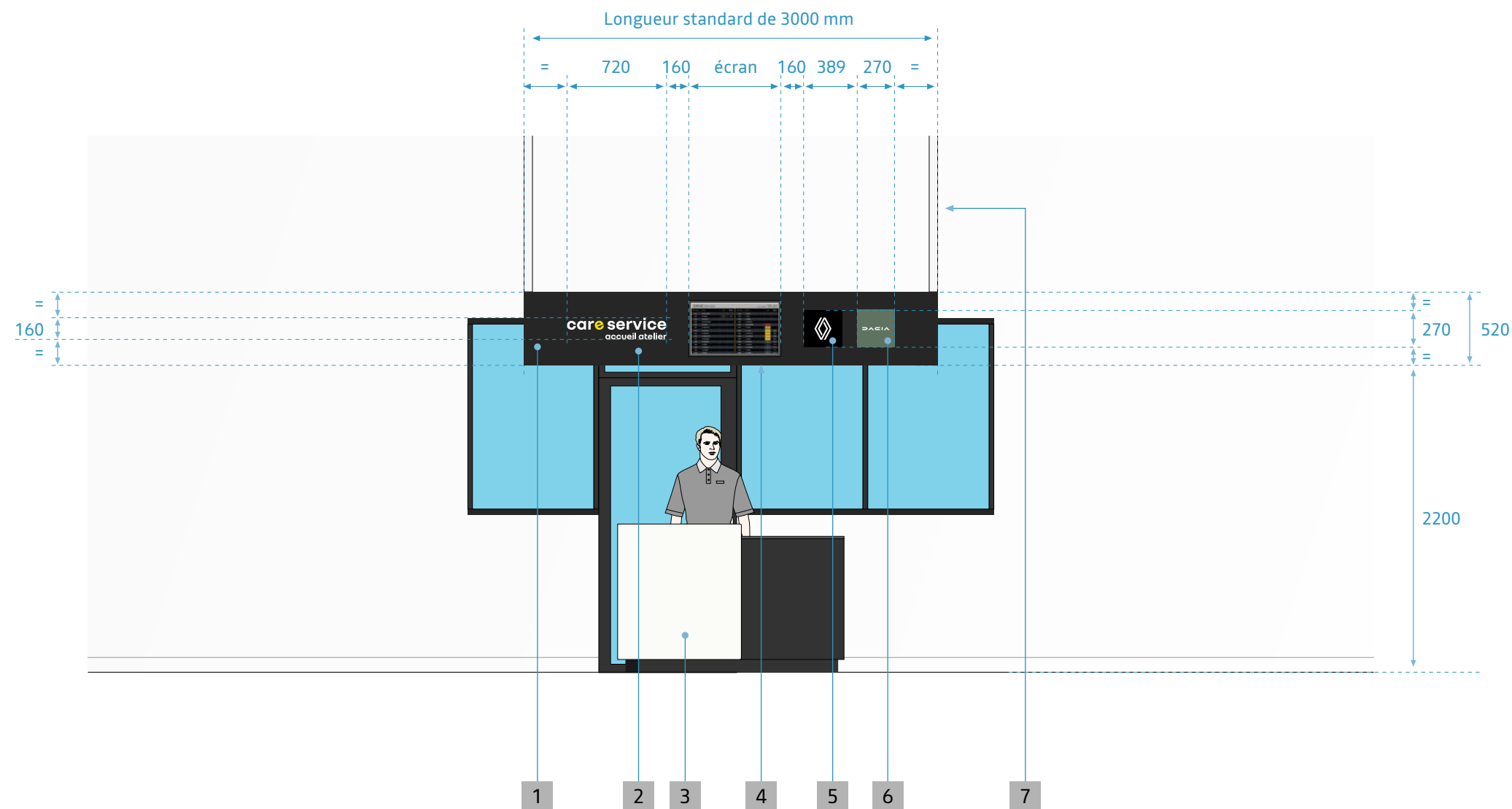

Traitement des parois vitrées • bandeau suspendu de 2000 mm

PRINCIPE

- Le panneau est suspendu au plafond ou en fond-plafond.
- Les proportions entre les éléments graphiques sont conservées. Le téléviseur est déporté sur un mur latéral en raison du manque de place disponible.
- L'élément de format standard H. 520 x L. 2000 mm correspond à une configuration comportant 1 module d'accueil unique.

- 1 Face avant en aluminium gris foncé RAL 7021 en finition satinée.
- 2 Textes « care service » et « accueil atelier » en typographie Renault Group Bold, adhésif mat blanc et jaune, alignés à droite.
- 3 Mobilier d'accueil après-vente.
- 4 Carré noir mat RAL 9005 avec losange Renault blanc, adhésif mat.
- 5 Carré kaki Pantone 5615 C avec logotype Dacia en blanc, adhésif mat.
- 6 Suspente tubulaire en aluminium laqué blanc RAL 9010 en finition satinée.



Eclaté de principe du bandeau suspendu

DESCRIPTION

- 1 Face avant en aluminium gris foncé RAL 7021 en finition satinée avec décor adhésif mat.
- 2 Ossature tubulaire en aluminium laqué blanc RAL 9010 en finition satinée.
- 3 Face arrière en aluminium gris foncé RAL 7021 en finition satinée avec décor adhésif mat.
- 4 Suspente tubulaire en aluminium laqué blanc RAL 9010 en finition satinée. Hauteur standard de 2000 mm, adaptée selon la hauteur sous plafond.
- 5 Platine de reprise en plafond ou sous-plafond en aluminium laqué blanc RAL 9010 en finition satinée, soudée sur la suspente tubulaire.

Nota.

Au delà du principe général, l'ossature peut être adaptée à chaque situation selon le mode de reprise sur les charpentes du bâtiment et le poids de l'écran retenu lorsque celui-ci est intégré sur le panneau.

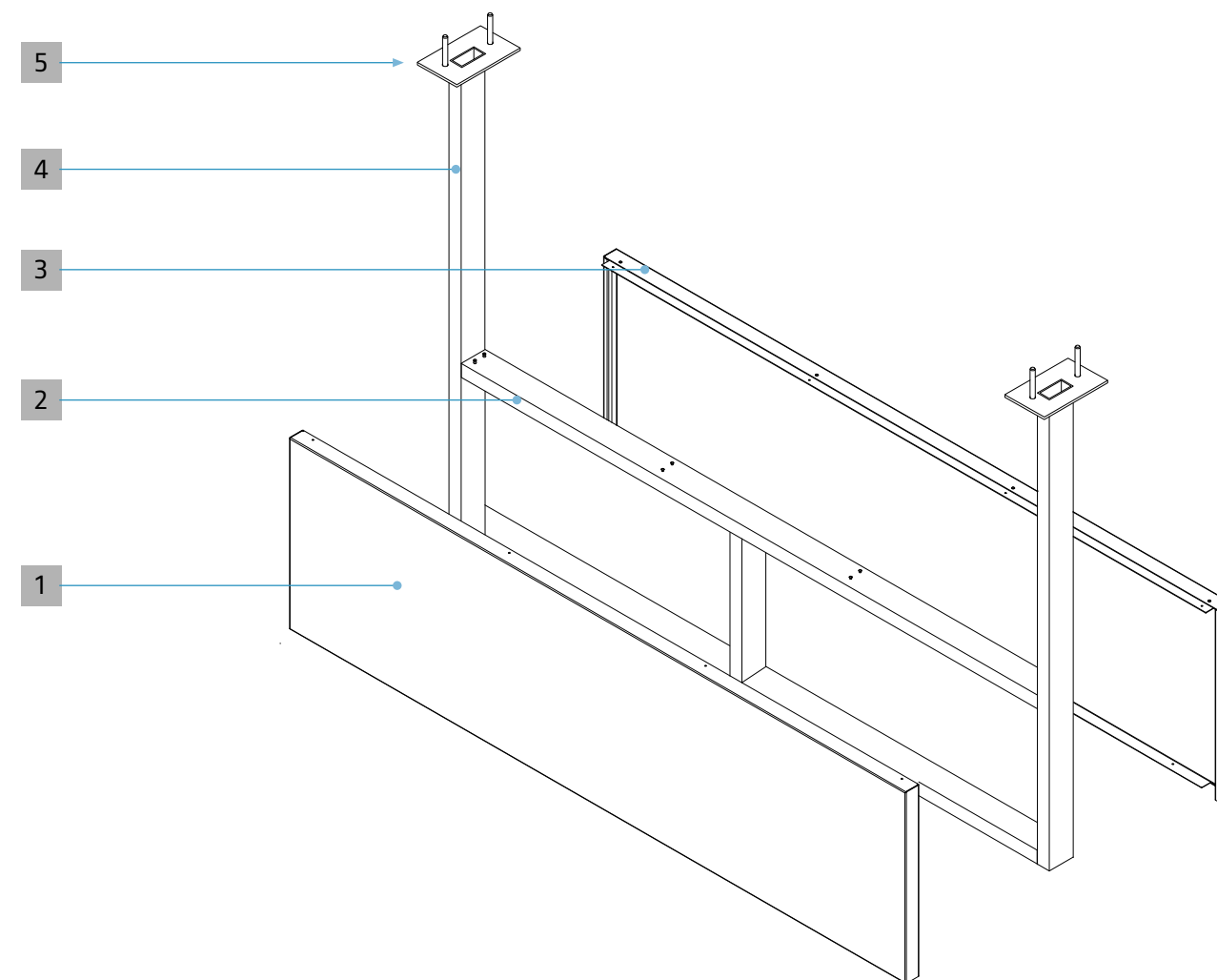

Traitement des parois vitrées • panneau mural

PRINCIPES D'UTILISATION

- Les panneaux suspendus ne peuvent être utilisés en raison de difficultés technique de reprise sur le bâtiment (ex. hauteur sous plafond trop importante, charpente complexe,...).
- Le panneau mural est fixé sur le mur au-dessus des éléments vitrés.
- Il couvre la globalité de la partie dédiée à la réception après-vente.
- L'élément de format standard H. 520 x L. 3000 mm est mis à la longueur de chaque cas.
- Une hauteur maximale de 2500 mm du sol doit être observée afin d'éviter une implantation hors du champ visuel des clients.

- 1 Mur peint en gris foncé RAL 7021 en finition satinée ou panneau ACM laqué en une partie avec fixation par adhésif double face.
- 2 Textes « care service » et « accueil atelier » en typographie Renault Group Bold, adhésif mat blanc et jaune, alignés à droite.
- 3 Mobilier d'accueil après-vente.
- 4 Ecran vidéo.
- 5 Carré noir mat RAL 9005 avec losange Renault blanc, adhésif mat.
- 6 Carré kaki Pantone 5615 C avec logotype Dacia en blanc, adhésif mat.

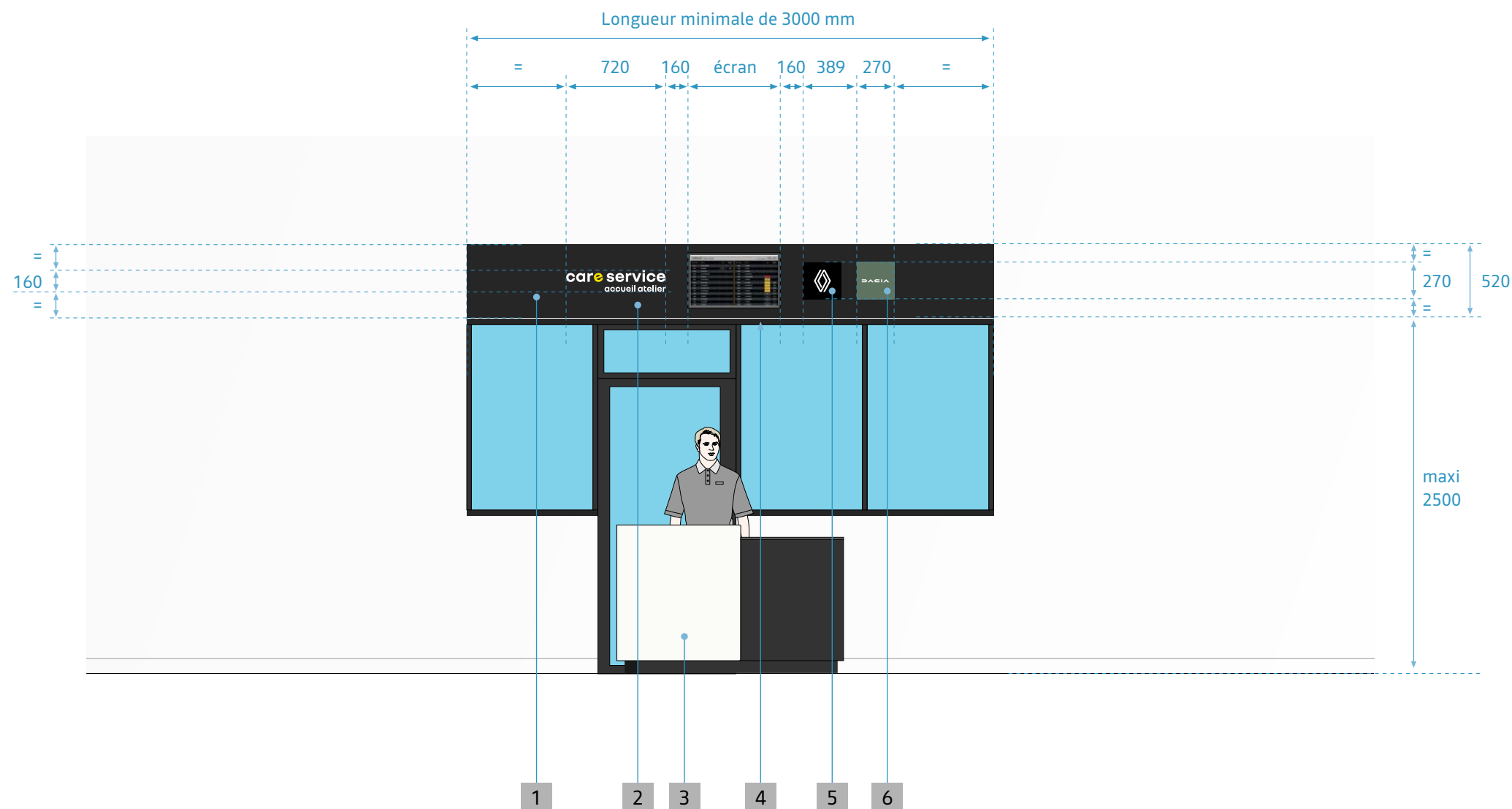

9

ZONE TOUR DU VÉHICULE

Que retenir ?

Les clients avec rendez-vous accèdent directement à l'Espace Après-Vente avec leur véhicule pour y être accueillis par le Conseiller Service.

La zone Tour du véhicule matérialisée par un marquage au sol blanc est un espace commun dédié soit aux clients Renault, soit aux clients Dacia.

Configuration générale

PRINCIPES D'IDENTIFICATION

La zone Tour de véhicule est matérialisée par un marquage au sol blanc attribuant une surface de 3000 x 5000 mm par véhicule.

La séparation des différentes places se fait au moyen d'une bande blanche de 3 000 mm de longueur.

Les passages protégés peints au sol sécurisent les parcours des clients et du personnel.

- 1 Sol gris foncé réalisé en peinture sur ciment ou carrelage.
- 2 Bande blanche RAL 9003, largeur 400 mm.
- 3 Bande blanche RAL 9003, largeur 100 mm.
- 4 Texte « bienvenue » en typographie Renault group Bold, adhésif noir, centré dans le bandeau blanc.
- 5 Marquages blancs RAL 9003 réalisés avec une peinture époxy bi-composant.

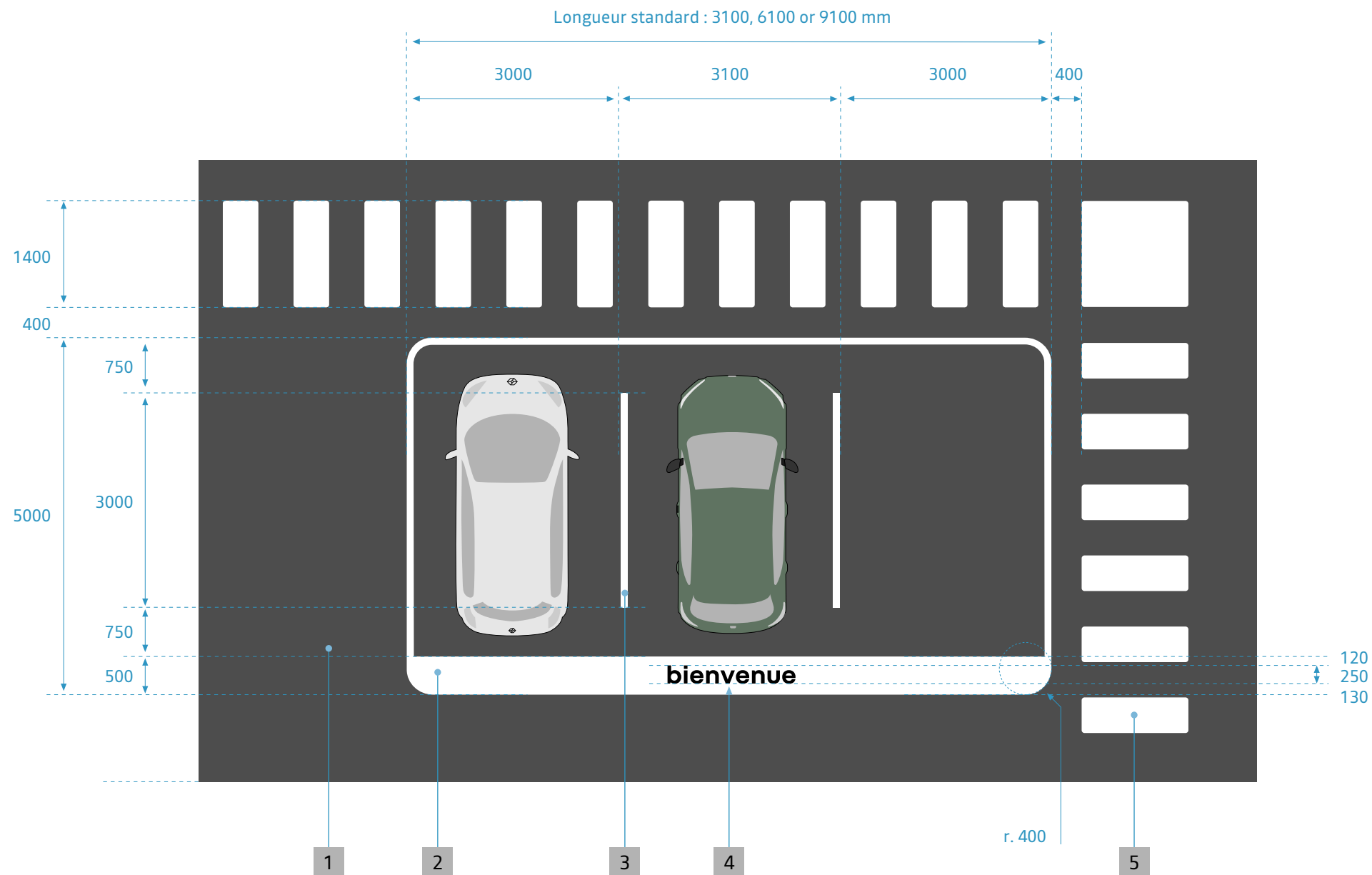

Configuration à 1 véhicule

PRINCIPES D'IDENTIFICATION

La zone Tour de véhicule est matérialisée par un marquage au sol blanc attribuant une surface de 3000 x 5000 mm par véhicule.

Les passages protégés peints au sol sécurisent les parcours des clients et du personnel.

- 1 Sol gris foncé réalisé en peinture sur ciment ou carrelage.
- 2 Bande blanche RAL 9003, largeur 400 mm.
- 3 Bande blanche RAL 9003, largeur 100 mm.
- 4 Texte « bienvenue » en typographie Renault group Bold, adhésif noir, centré dans le bandeau blanc.
- 5 Marquages blancs RAL 9003 réalisés avec une peinture époxy bi-composant.

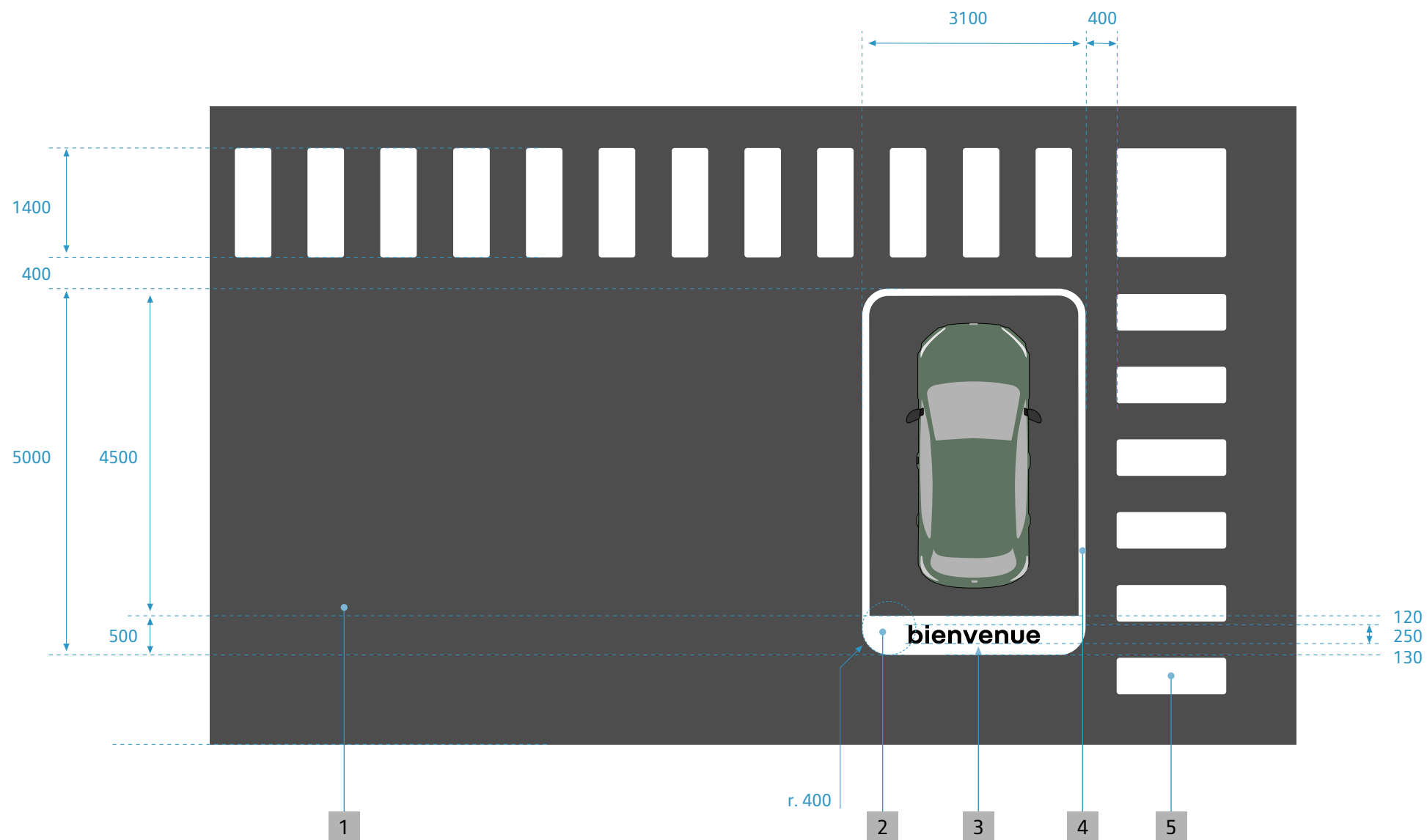

Implantation en épi

PRINCIPES D'IDENTIFICATION

Lorsque la zone Tour du véhicule est implantée contre un mur, les véhicules peuvent être garés en épi à 45° pour faciliter les manœuvres.

Le principe de marquage de la zone est identique à celui des véhicules en configuration perpendiculaire. Les lignes de séparation sont inclinées à 45°.

- 1 Sol gris foncé réalisé en peinture sur ciment ou carrelage.
- 2 Bande blanche RAL 9003, largeur 400 mm.
- 3 Bande blanche RAL 9003, largeur 100 mm.
- 4 Texte « bienvenue » en typographie Renault group Bold, adhésif noir, centré dans le bandeau blanc.
- 5 Marquages blancs RAL 9003 réalisés avec une peinture époxy bi-composant.

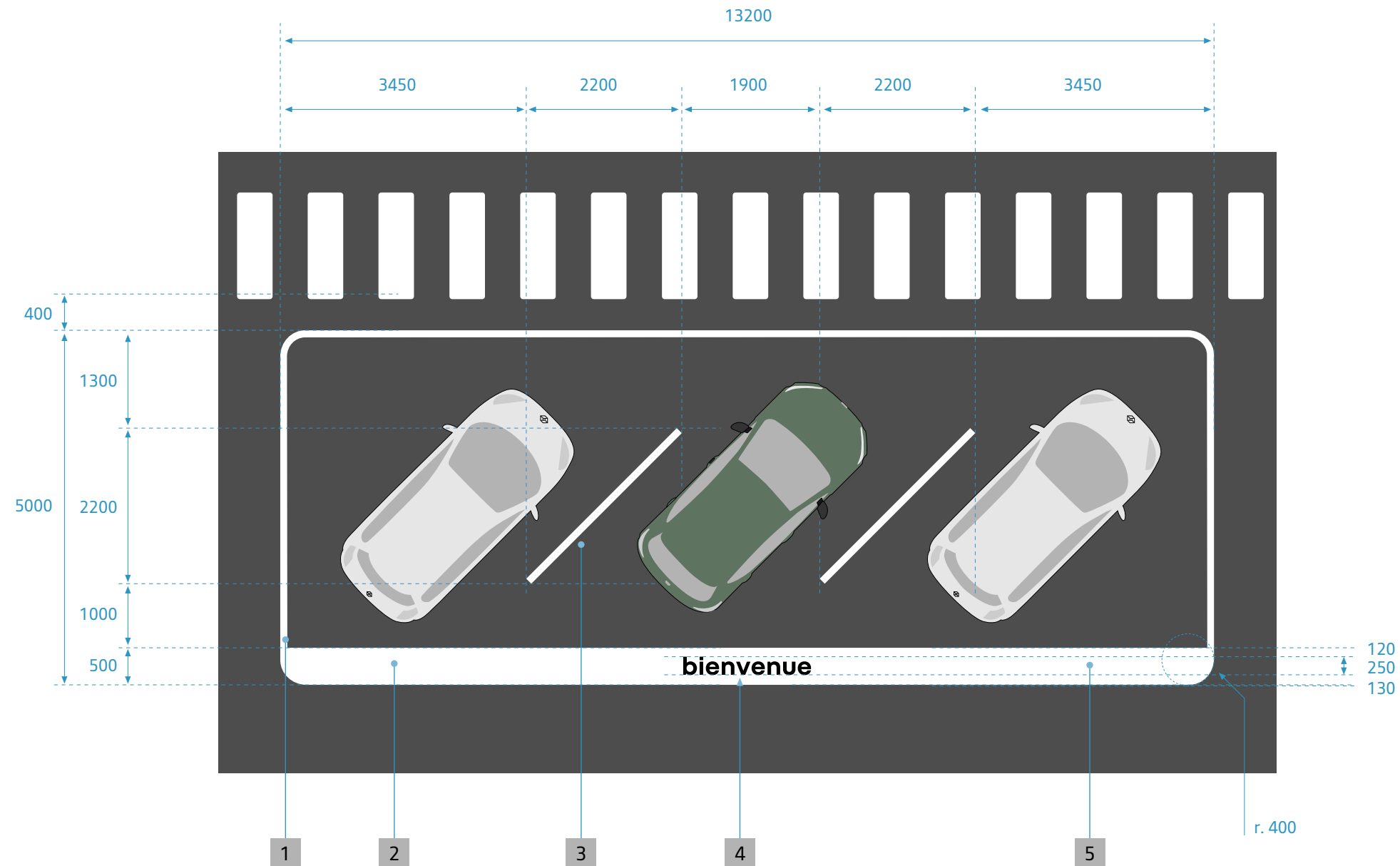

Marquage mural optionnel

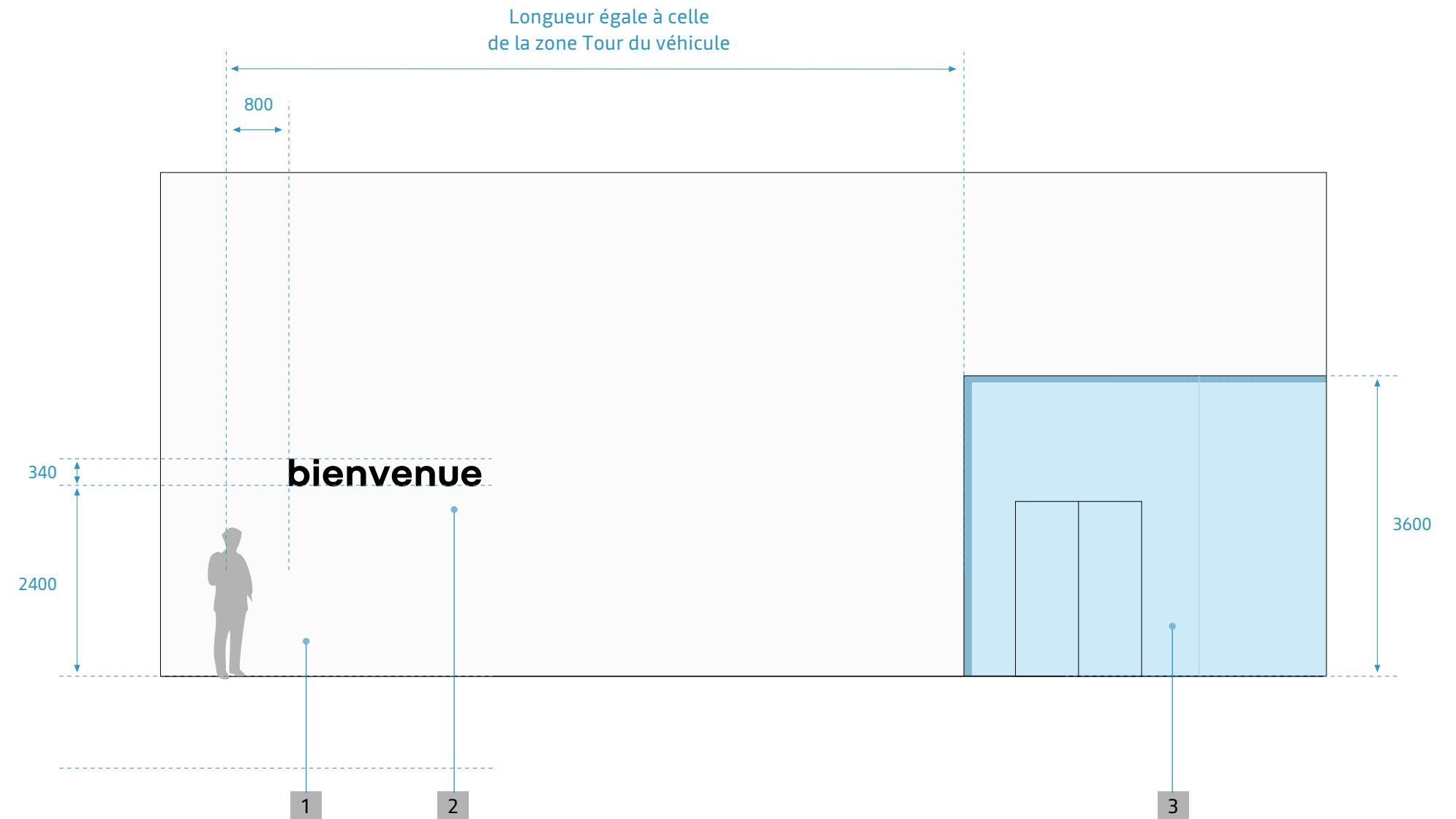

PRINCIPE D'IDENTIFICATION

1. Le fond du mur est uniformément peint en blanc mat RAL 9010.
2. Un message est affiché, réalisé en adhésif Pantone Black C en finition mate. La typographie est Renault Group Bold, minuscules.
3. Une cloison en verre clair assure la visibilité du showroom depuis l'Espace Après-Vente.

10

ESPACE LIVRAISON

Que retenir ?

La livraison est une étape importante du parcours client. Ce moment mémorable dans un espace dédié va impacter positivement la relation avec la Marque.

L'acte de livraison est un moment déterminant qui doit faire l'objet d'une attention particulière.

La mise en main est à la fois la conclusion de l'acte de vente et le début d'une relation de longue durée entre le client et la Marque.

La zone de livraison d'un site multimarque adopte un marquage et des visuels spécifiques permettant de présenter et de livrer les véhicules Renault et Dacia dans un même espace.

Différentes configurations sont possibles en fonction de la capacité souhaitée et de la forme de l'espace de livraison.

Principales configurations

PRINCIPES D'IMPLANTATION

Afin d'optimiser les implantations, 3 configurations sont définies. Pour faciliter les manœuvres du client, le véhicule est orienté vers la sortie.

- 1 La configuration en ligne aligne les véhicules livrés les uns derrière les autres devant la porte de sortie. Elle est particulièrement adaptée aux espaces de livraison étroits (type corridor).
- 2 En configuration en épi, les véhicules sont présentés avec un angle de 45° par rapport à la sortie. Cela nécessite un espace de livraison plus large - mais aussi plus court - que la configuration en ligne.
- 3 La configuration perpendiculaire présente les véhicules côte à côte perpendiculairement au mur du fond de l'espace de livraison. Cette configuration nécessite plus de profondeur que les 2 autres configurations.

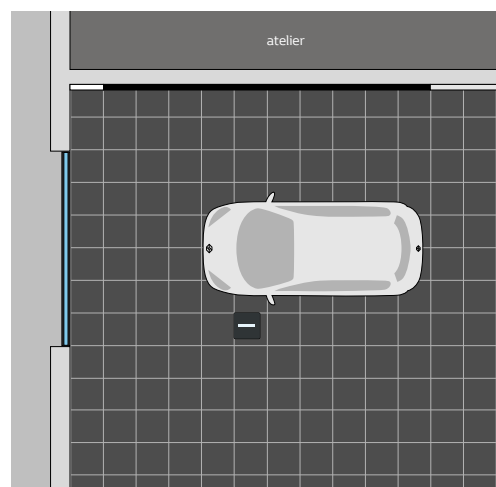

1

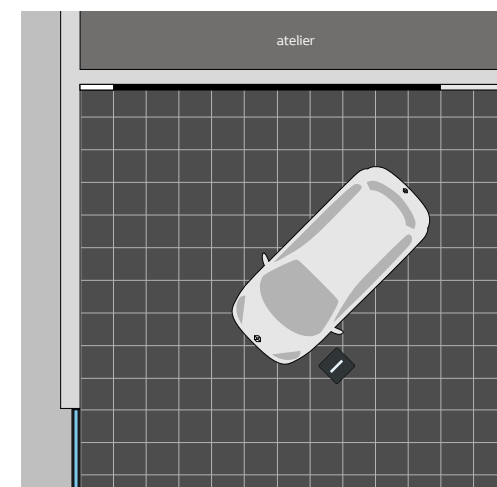

2

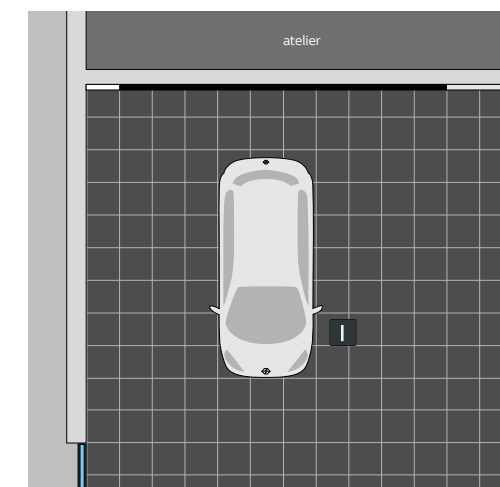

3

PRINCIPES D'IDENTIFICATION

Les proportions entre le rectangle gris foncé et le visuel sont différentes selon la longueur du mur.

Longueur maximale du visuel limitée à 6 m.

Typographie : Nouvel'R Bold.

- 1 Longueur de mur < 10 m
- 2 Longueur de mur de 10 à 20 m
- 3 Longueur de mur > 20 m

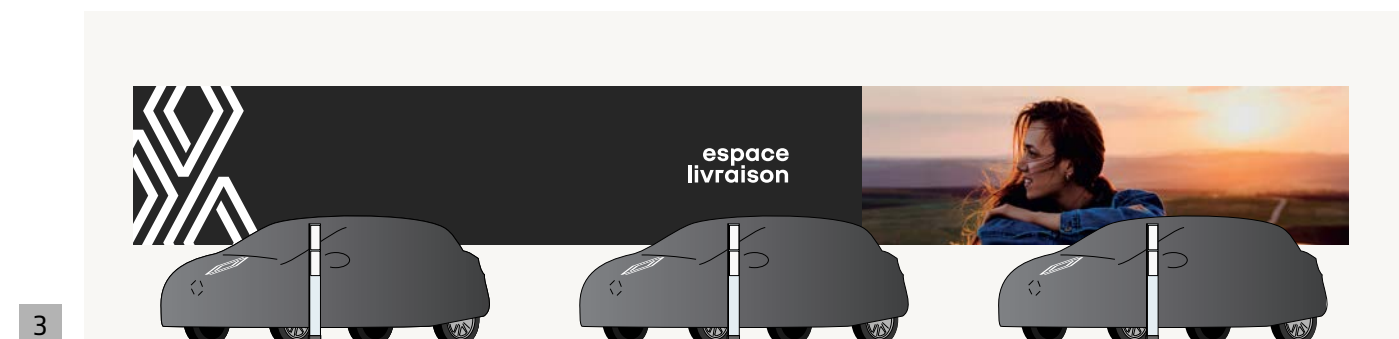

PRINCIPES D'IDENTIFICATION

Les proportions entre le rectangle kaki et le visuel sont différentes selon la longueur du mur.

Longueur maximale du visuel limitée à 6 m.

Typographie : Dacia Block Extended Bold.

- 1 Longueur de mur < 10 m
- 2 Longueur de mur de 10 à 20 m
- 3 Longueur de mur > 20 m

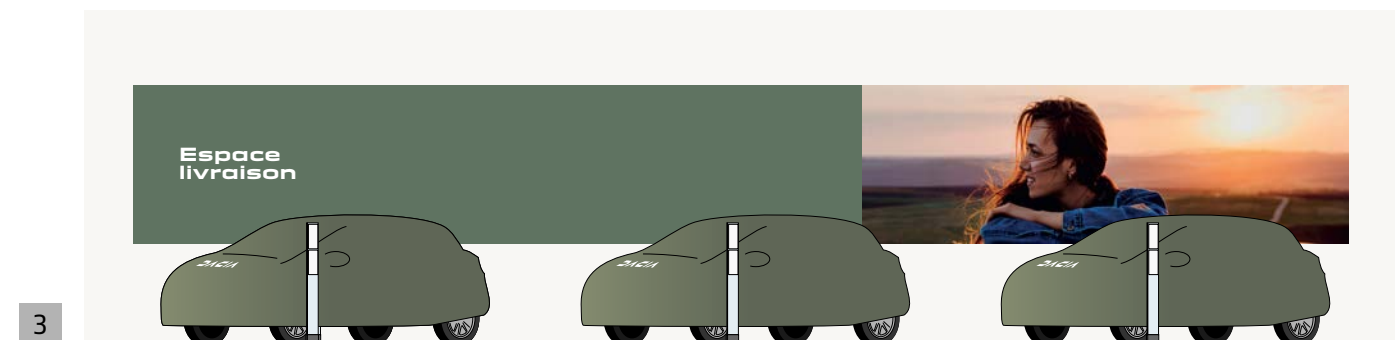
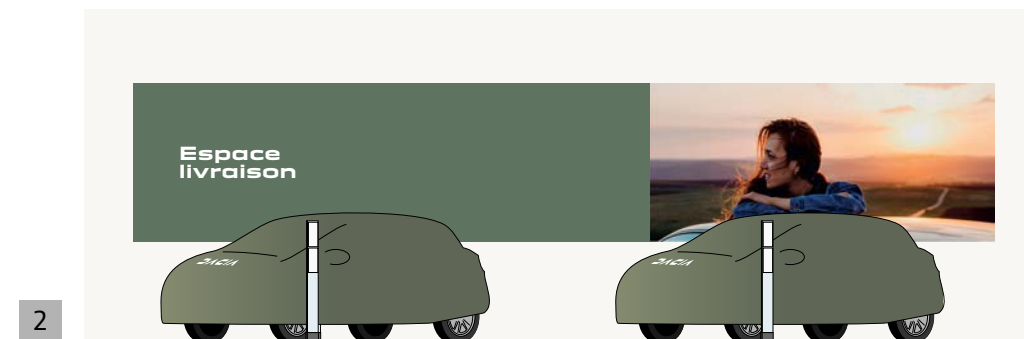
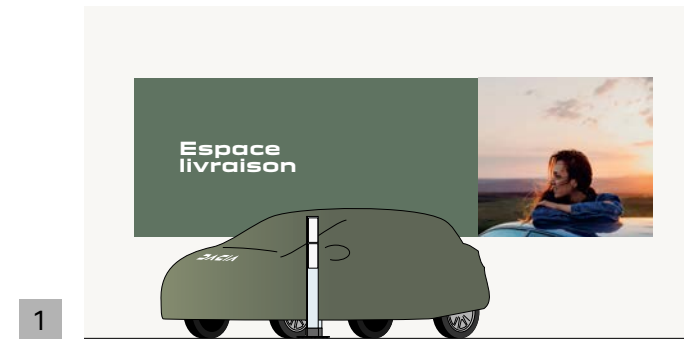

Sites multimarques

PRINCIPES D'IDENTIFICATION

Les proportions entre le rectangle gris foncé et le visuel sont différentes selon la longueur du mur.

Longueur maximale du visuel limitée à 6 m.

Typographie : Renault Group Bold.

- 1 Longueur de mur < 10 m
- 2 Longueur de mur de 10 à 20 m
- 3 Longueur de mur > 20 m

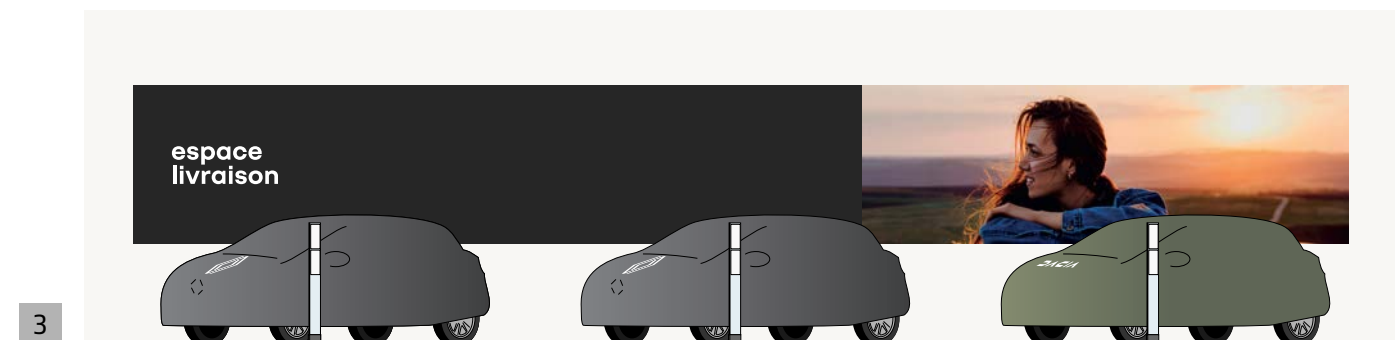
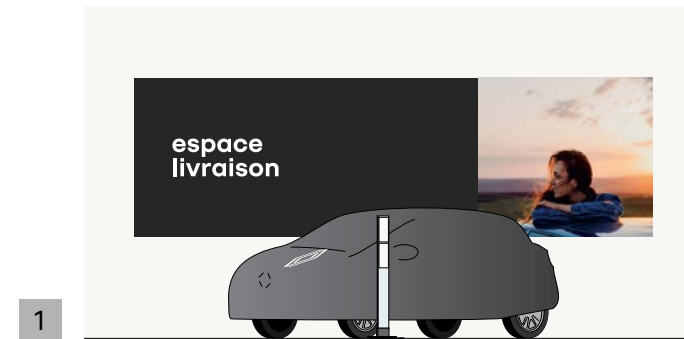

Tracés pour les murs de moins de 10 m

PRINCIPES D'IDENTIFICATION

- Rectangle gris foncé RAL 7021 peint sur le mur, finition mate.
- Le marquage "espace livraison" identifie la zone dans le showroom.
- Le mur comporte un visuel en finition mate ou satinée imprimé sur une toile tendue sur châssis ou sur adhésif lorsque le mur est parfaitement plat.
- La proportion entre le visuel et le mur noir est de 1/3 : 2/3.

- 1 Mur blanc RAL 9010.
- 2 Rectangle gris foncé RAL 7021, (tissu ou peinture en texture fine pour un nettoyage facile).
- 3 Marquage « espace livraison » en blanc, typographie Renault Group Bold sur 2 lignes, aligné à gauche.
- 4 Présentoir-prix.
- 5 Housses des voitures.
- 6 Visuel Renault Group. Un fichier HD est disponible sur le site Brand Stores pour reproduction.

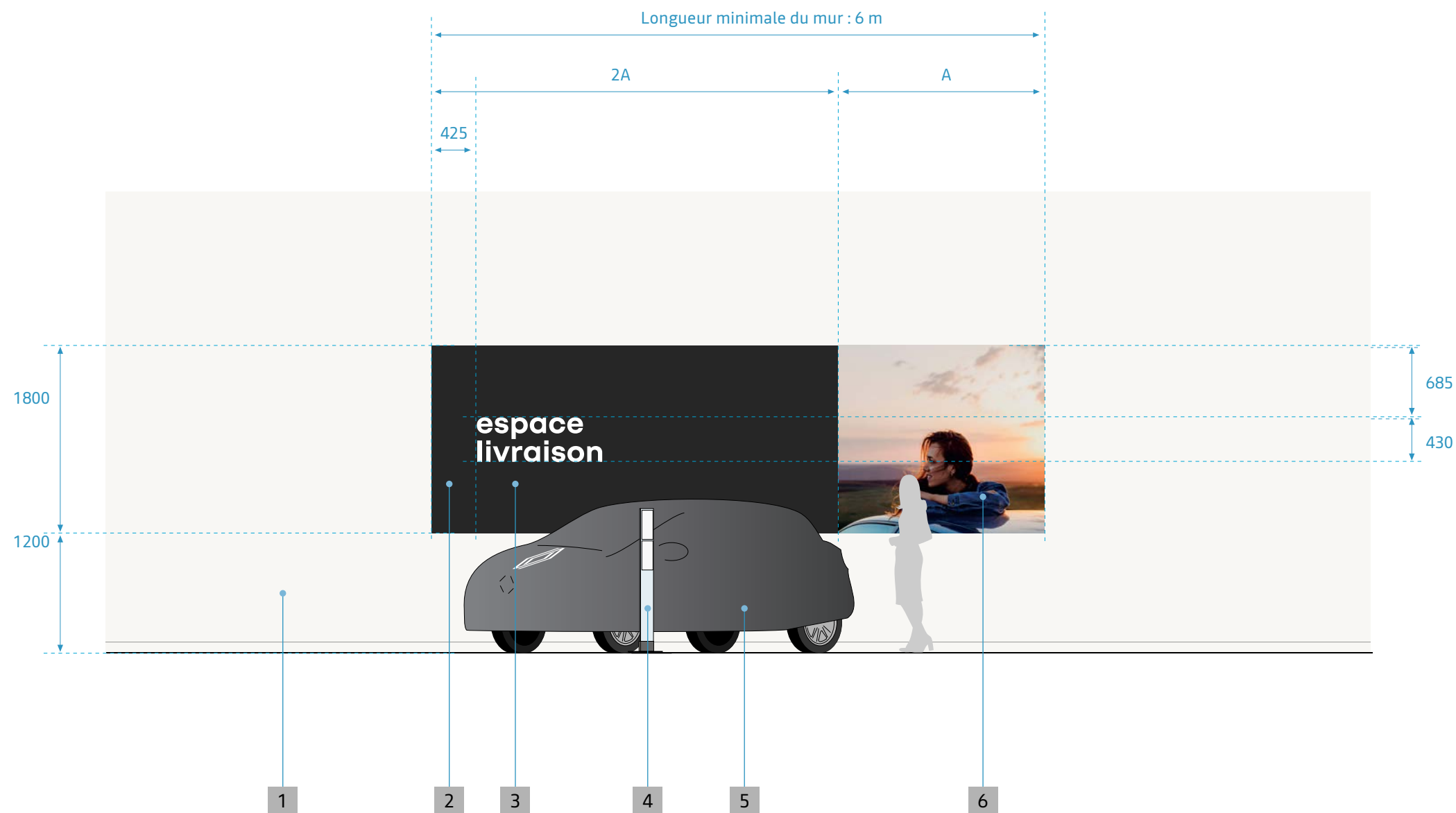

Tracés pour les murs de 10 m à 20 m

PRINCIPES D'IDENTIFICATION

- Rectangle gris foncé RAL 7021 peint sur le mur, finition mate.
- Le marquage "espace livraison" identifie la zone dans le showroom.
- Le mur comporte un visuel en finition mate ou satinée imprimé sur une toile tendue sur châssis ou sur adhésif lorsque le mur est parfaitement plat.
- La proportion entre le visuel et le mur gris foncé est de 2/5 : 3/5.

- 1 Mur blanc RAL 9010.
- 2 Rectangle gris foncé RAL 7021, (tissu ou peinture en texture fine pour un nettoyage facile).
- 3 Marquage « espace livraison » en blanc, typographie Renault Group Bold sur 2 lignes, aligné à gauche.
- 4 Présentoir-prix.
- 5 Housses des voitures.
- 6 Visuel Renault Group. Un fichier HD est disponible sur le site Brand Stores pour reproduction.

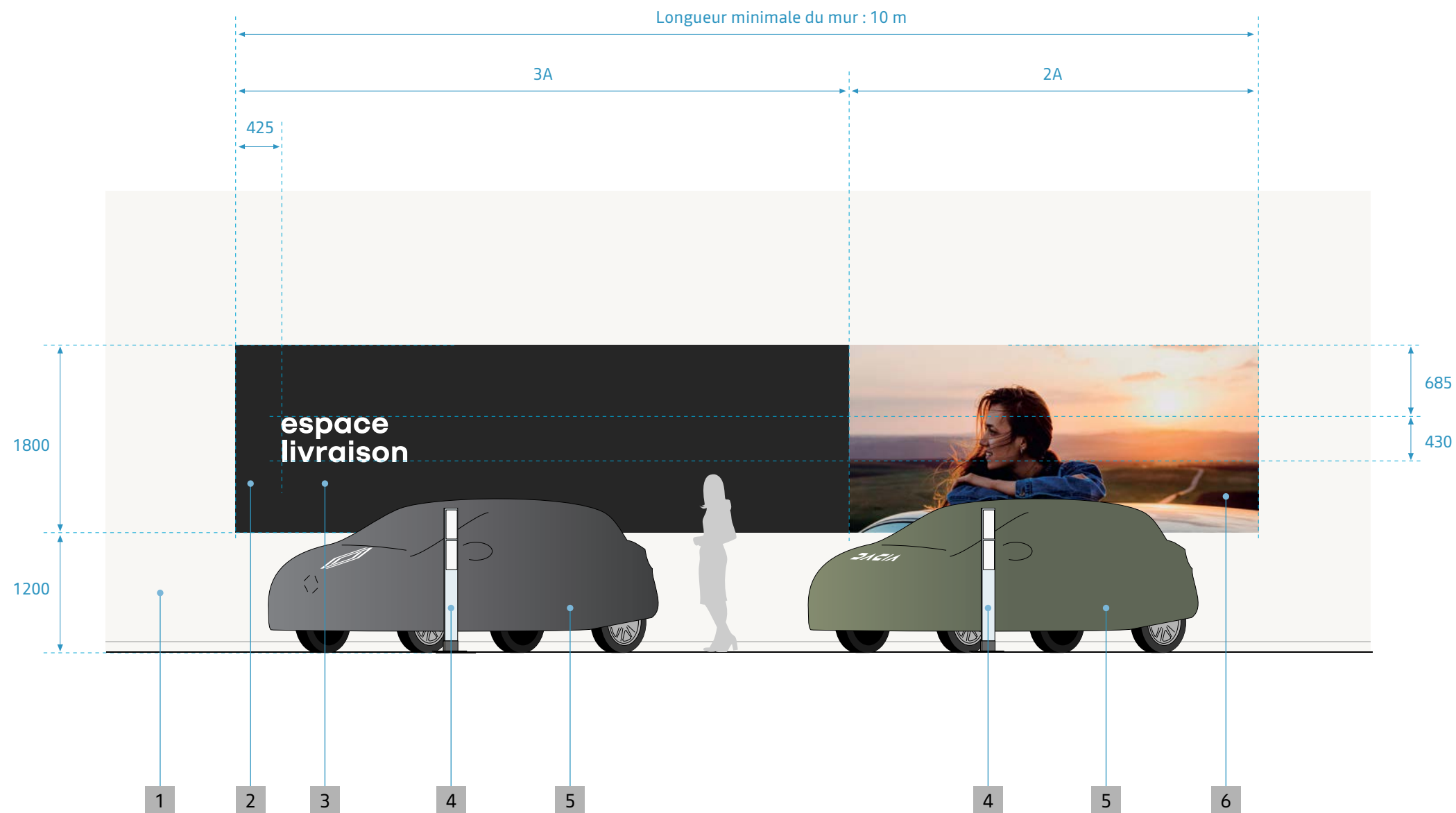

Tracés pour les murs de + de 20 m

PRINCIPES D'IDENTIFICATION

- Rectangle gris foncé RAL 7021 peint sur le mur, finition mate.
- Le marquage "espace livraison" identifie la zone dans le showroom.
- Le mur comporte un visuel en finition mate ou satinée imprimé sur une toile tendue sur châssis ou sur adhésif lorsque le mur est parfaitement plat.
- La proportion entre le visuel et le mur noir est de 2/5 : 3/5.

- 1 Mur blanc RAL 9010.
- 2 Rectangle gris foncé RAL 7021, (tissu ou peinture en texture fine pour un nettoyage facile).
- 3 Marquage « espace livraison » en blanc, typographie Renault Group Bold sur 2 lignes, aligné à gauche.
- 4 Présentoir-prix.
- 5 Housses des voitures.
- 6 Visuel Renault Group. Un fichier HD est disponible sur le site Brand Stores pour reproduction.

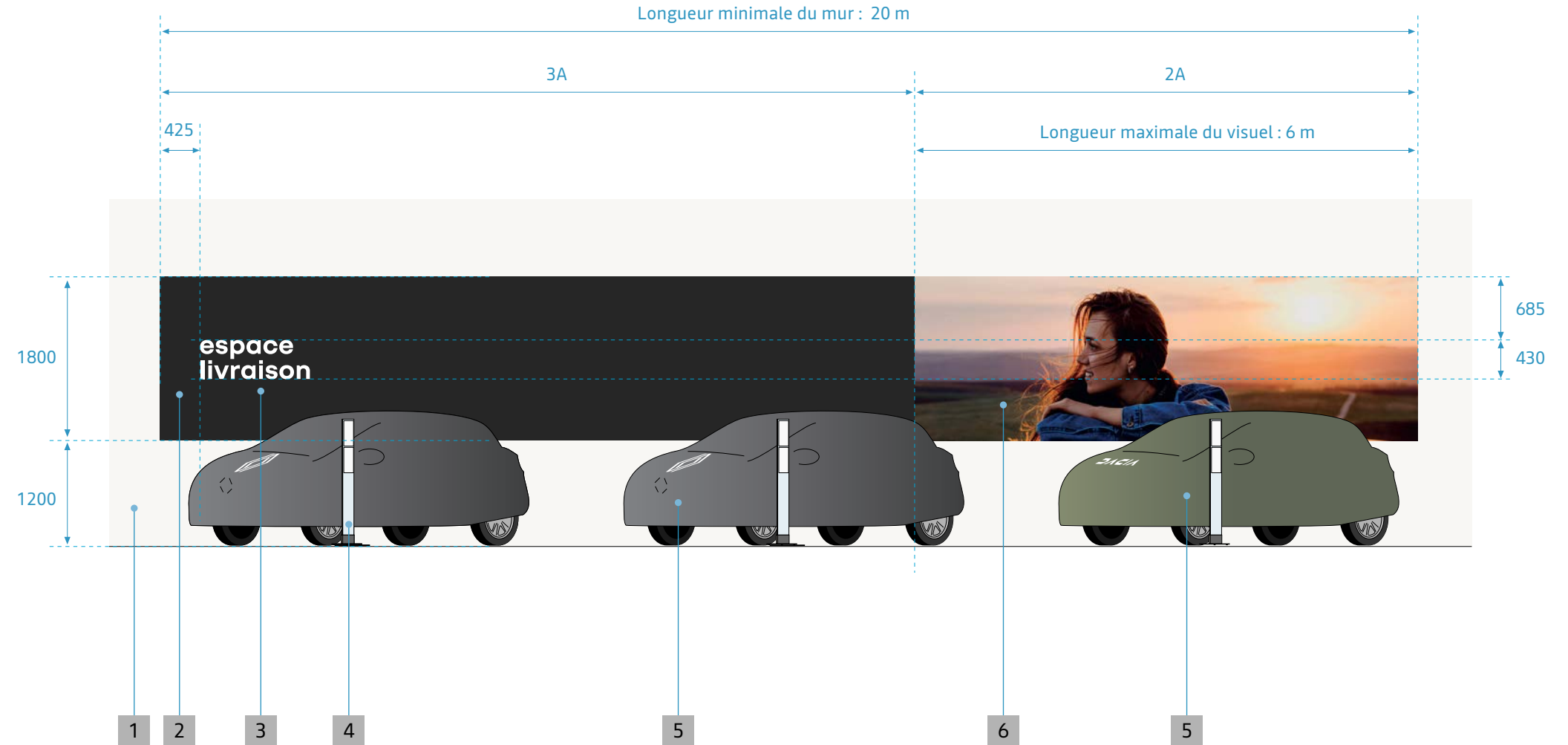

Cas particulier • tracés pour les murs de 4 m

PRINCIPES D'IDENTIFICATION

- Rectangle gris foncé RAL 7021 peint sur le mur, finition mate.
- Le marquage "espace livraison" identifie la zone dans le showroom.
- Le mur comporte un visuel en finition mate ou satinée imprimé sur une toile tendue sur châssis ou sur adhésif lorsque le mur est parfaitement plat.
- La proportion entre le visuel et le mur noir est de 1/3 : 2/3.

- 1 Mur blanc RAL 9010.
- 2 Rectangle gris foncé RAL 7021, (tissu ou peinture en texture fine pour un nettoyage facile).
- 3 Marquage « espace livraison » en blanc, typographie Renault Group Bold sur 2 lignes, aligné à gauche.
- 4 Présentoir-prix.
- 5 Housses des voitures.
- 6 Visuel Renault Group. Un fichier HD est disponible sur le site Brand Stores pour reproduction.

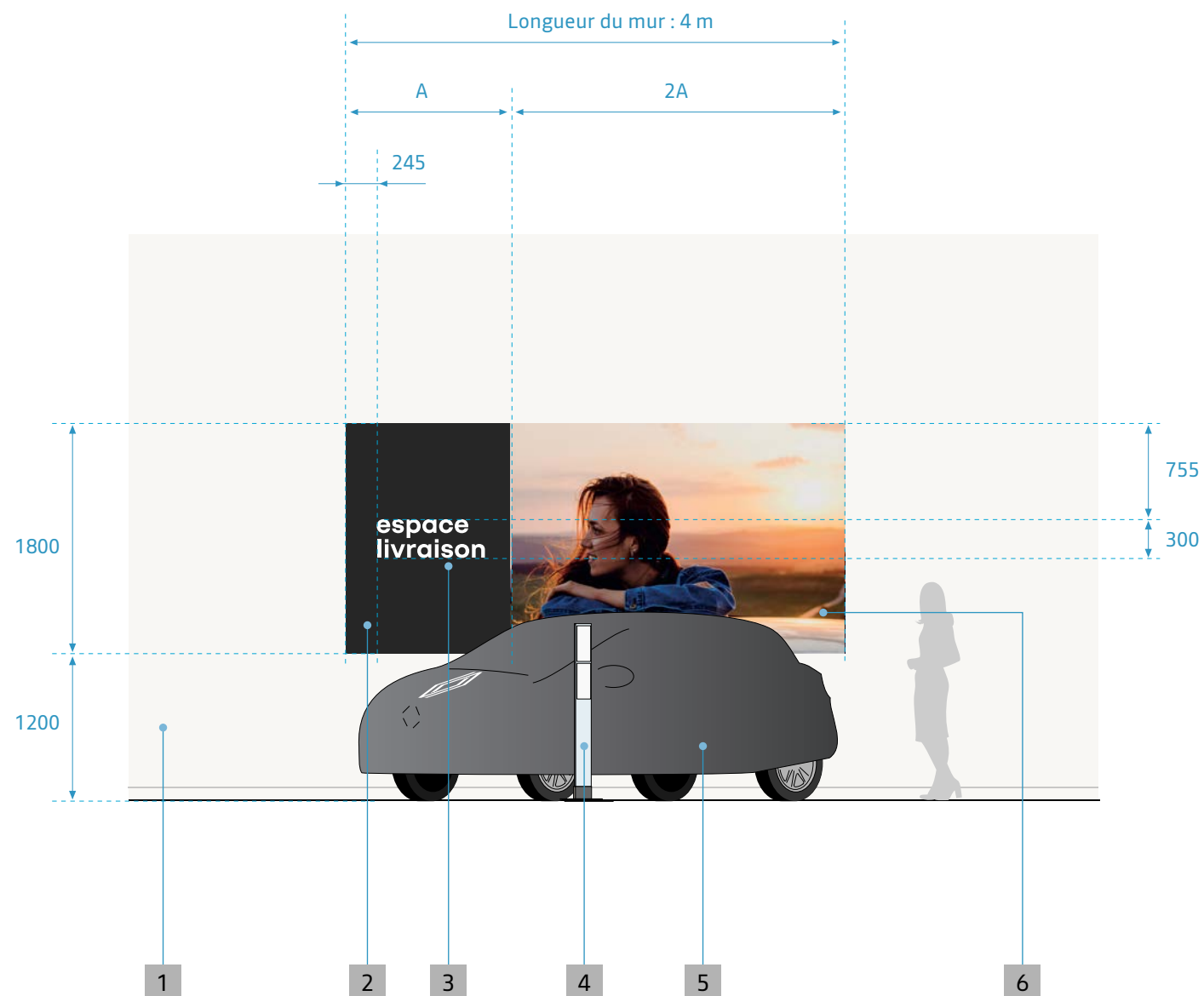

Cas particulier • utilisation d'une fresque

PRINCIPES

- **Il est recommandé de toujours séparer l'espace Livraison du showroom par une paroi vitrée afin de rendre visible cet espace.**
- Exceptionnellement, dans les petits sites, il est possible d'intégrer la zone de livraison dans le showroom à proximité de l'un des murs latéraux.
- Lorsque la livraison n'est pas implantée contre un mur du showroom, il sera possible d'utiliser le verso soit d'une PLV 2x2 soit d'une fresque 3x4 pour identifier cette zone selon les dimensions du showroom.

Typographie : Renault Group Bold.

1 PLV 2 x 2 m pour petit showroom

2 Fresque 3 x 4 m pour grand showroom



Cas particulier • tracés des fresques

DESCRIPTION

La face arrière d'une PLV standard 2 x 2 m ou d'une fresque 3 x 4 m (même finition que pour les zones produits Renault) peut être utilisée.

Les visuels sont imprimés avec une finition mate sur une toile tendue.

Les faces avant comportent le visuel correspondant à une zone produits.

- 1 Marquage « espace livraison » en réserve blanche, typographie Renault Group sur 2 lignes, aligné à gauche.
- 2 Fond gris foncé RAL 7021.
- 3 Visuel.

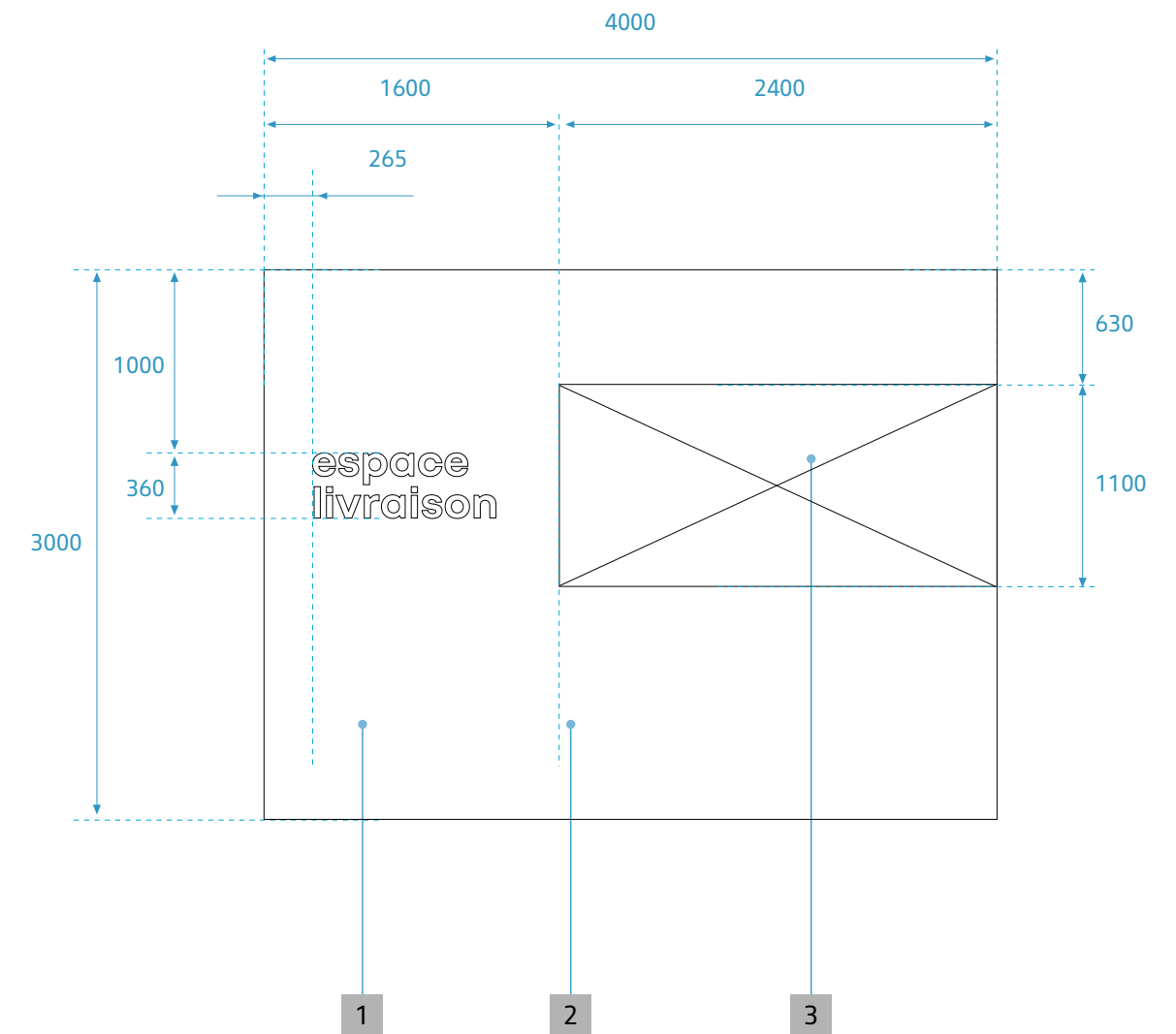
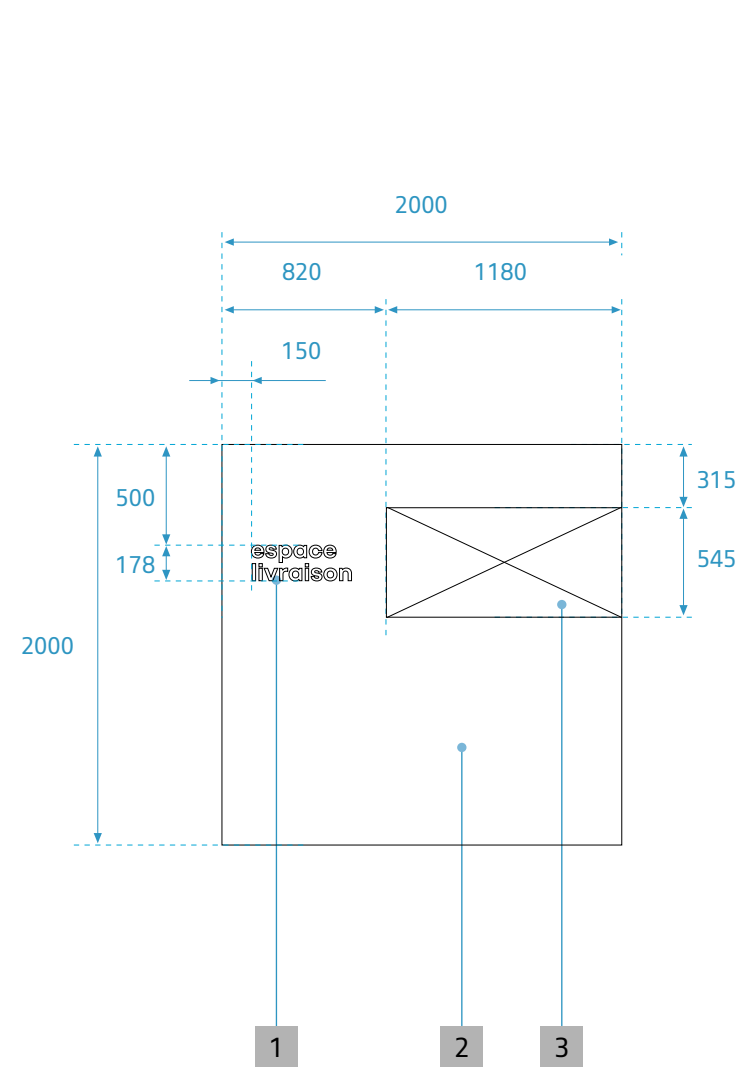

Pour plus d'information

Vous recherchez...

Les catalogues et fiches techniques des contenus/supports du réseau commercial Renault et Dacia (signalisation intérieure et extérieure, architecture intérieure et extérieure) sont disponibles sur le site Brand Stores.

www.brandstores.renault.com/